

제 1 교시

국어 영역(화법과 작문)

[35~37] 다음은 봉사 동아리 학생들을 대상으로 한 강연이다. 물음에 답하시오.

안녕하세요. □□ 산림 연구소 연구원 ○○○입니다. 강연 시작에 앞서 먼저 사진을 보실까요? (사진을 보여 주며) 기억 나시지요? 지난 겨울 방학에 가로수 지킴이 활동을 하는 여러분의 모습입니다. 이번 여름 방학에도 가로수 지킴이로 활동할 여러분에게 도움을 드리고자 여름철 가로수 고사의 원인과 대책을 주제로 말씀드리겠습니다.

(사진을 보여 주며) 어디인지 아시겠어요? 여러분이 사는 △△시의 2년 전 사진입니다. 몇 월의 모습일까요? (청중의 답변을 듣고) 11월이나 12월이라고요? 그렇게 보이지만 8월의 모습입니다. 그해 여름이 얼마나 더웠는지 기억나시지요? (사진을 보여 주며) 이 사진도 가뭄과 폭염으로 말라 죽은 가로수의 모습입니다. 특히 도시의 가로수가 가뭄과 폭염으로 인한 건조에 취약한 것은 도시의 열악한 토양 환경 때문입니다. 도시의 토양은 물이 스며들기 어려워서 토양 내 수분 함유량이 매우 낮습니다. (그림을 보여 주며) 보시는 바와 같이 차도와 보도의 압력으로 토양 입자 사이의 틈이 줄어들어 있습니다. 이로 인해 뿌리에 충분한 수분이 전달되지 못하는 것이지요. 그래서 건조에 강한 수종을 가로수로 선정합니다. 잔뿌리가 땅 표면 가까이에 분포해서 적은 강우량에도 수분을 잘 흡수할 수 있는 수종을 선택하는 것이지요. 이와 함께 가로수가 건조에 견딜 수 있는 환경을 만들어 주기 위해 가로수의 기존 보호 틀을 확대해 물이 스며드는 면적을 넓히고 잔뿌리가 잘 자라도록 최대한 생육 공간을 확보합니다.

그런데 다들 아시는 것처럼 최근 기후 변화로 가뭄과 폭염이 심해지고 있어 도시의 가로수에 수분을 공급하는 일이 절실합니다. 가로수가 말라 죽지 않도록 땅 표면 아래 20cm까지 적셔 주려면 2시간 이상은 비가 내려야 하는데 폭염에는 잠시 쏟아지는 소나기로는 턱없이 부족합니다. 살수차를 동원해 물도 뿌리지만 한계가 있습니다. 그래서 사람이 직접 나무마다 물주머니를 매달고 토양 보습제를 투입하는 것입니다. 일일이 수작업해야 하는 일이라 여러분과 같은 자원봉사자의 역할이 매우 중요합니다. 가로수를 지키는 건 여러분이 살아갈 도시를 더욱 건강하게 가꾸는 일입니다. 여러분 덕분에 △△시의 가로수가 올 여름에는 말라 죽지 않을 것입니다. 이상 강연을 마칩니다.

35. 위 강연자의 말하기 방식으로 가장 적절한 것은?

- ① 강연 대상을 다른 소재에 빗대어 설명하고 있다.
- ② 강연 내용과 관련한 청중의 경험을 환기하고 있다.
- ③ 통계 자료를 인용하여 강연 내용을 설명하고 있다.
- ④ 과거 사례와 최근의 사례를 대조하며 설명하고 있다.
- ⑤ 강연을 하게 된 소감을 밝히며 강연을 시작하고 있다.

36. 다음은 동아리 부장이 강연자에게 보낸 전자 우편이다. 이를 바탕으로 세운 강연자의 계획 중 강연에 반영되지 않은 것은?

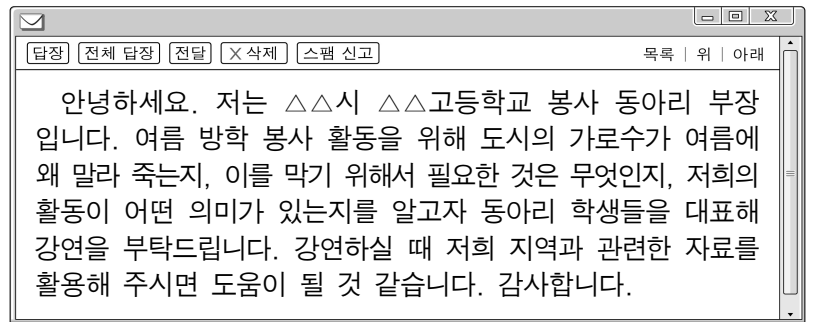

- ① 청중이 여름 방학 봉사 활동에 참여하므로 여름철 가로수 지킴이 활동을 위한 준비 사항을 안내한다.
- ② 청중이 도시 가로수 고사의 원인을 알고자 하므로 이와 관련한 도시의 토양 환경을 시각 자료를 활용하여 설명한다.
- ③ 청중이 도시 가로수의 고사를 방지하기 위한 방안을 알고자 하므로 가로수에 수분을 공급하는 다양한 방안을 설명한다.
- ④ 청중이 봉사 활동의 의의를 알고자 하므로 봉사 활동이 가뭄과 폭염에서 가로수를 보호하는 데 기여한다는 것을 설명한다.
- ⑤ 청중이 자신의 지역과 관련한 자료의 활용을 희망하므로 △△시의 사진을 보여 주며 질의응답한다.

37. 다음은 학생이 강연을 들으면서 작성한 메모이다. 이를 바탕으로 학생의 듣기 과정을 이해한 내용으로 적절하지 않은 것은? [3점]

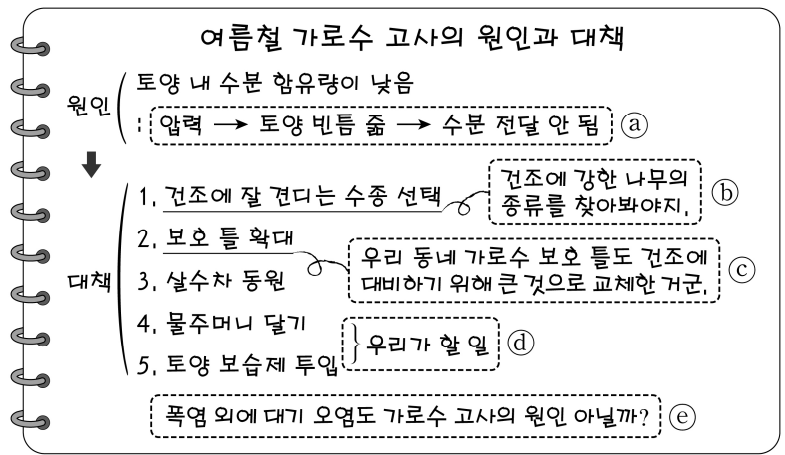

- ① ㉠: 화살표를 사용하여 강연 내용을 메모한 것으로 보아, 세부 정보들 사이의 관계를 파악하며 들었겠군.
- ② ㉡: 강연 이후의 조사 계획을 작성한 것으로 보아, 강연 내용에서 더 알고 싶은 점을 떠올리며 들었겠군.
- ③ ㉢: 동네 가로수의 보호 틀을 교체한 이유를 추측한 것으로 보아, 강연 내용을 자기 경험과 관련지으며 들었겠군.
- ④ ㉣: 자신이 할 일을 따로 묶은 것으로 보아, 특정 기준으로 정보를 구분하며 들었겠군.
- ⑤ ㉤: 강연 내용에 의문을 제기한 것으로 보아, 강연 내용의 논리적 모순을 확인하며 들었겠군.

[38~42] (가)는 학생들의 대화이고, (나)와 (다)는 대화에 참여한 학생들이 작성한 초고이다. 물음에 답하시오.

(가)

학생 1: 이번 과제가 ‘공동체 문제의 해결을 위한 글을 써서 독자와 공유하기’잖아. 과제에 대해 생각 좀 해 봤어?

학생 2: 의류 수거함에 대해 쓰려고 자료 찾아보고 있어. 너는?

학생 1: 나도 의류 수거함 생각했는데. 잘 됐다. 찾은 자료 나한테 전자 우편으로 보내 줘.

학생 2: 음..., 주는 건 어렵지 않은데 네가 당연하다는 듯이 말해서 좀 당황스러워. [A]

학생 1: 미안해. 기분 상하게 하려던 건 아니었어. 나도 자료 준비되면 줄 테니까 공유 좀 부탁해도 될까?

학생 2: 알겠어. 그렇게 하자.

학생 1: 그런데 넌 왜 의류 수거함에 대해 쓰려고 해?

학생 2: 평소에도 문제가 많다고 생각했는데, 우리 학교 친구들도 수거함이 관리될 필요가 있다고 하더라고.

학생 1: 나도 그렇게 생각해. 수거함이 망가진 채 방치된 데다가 수거함 주변에 옷들이 버려져 있잖아.

학생 2: 맞아. 의류 수거함 주변이 쓰레기장이 되고 있어. 수거함에 수거 대상이 아닌 물품과 쓰레기들도 많고, 너는 수거함이 그렇게 된 원인이 뭐라고 생각해?

학생 1: ㉠ 얼마 전 신문 기사를 봤는데 ○○시에서도 비슷한 문제가 있었지만 시청이 적극 노력해서 잘 해결했다는 걸 보면 우리 시청의 대처가 미흡해서인 것 같아.

학생 2: ㉡ ○○시청은 어떤 노력을 한 거야?

학생 1: 파손된 수거함을 수리하고 시민들에게 올바른 수거함 사용법을 알리는 캠페인도 했다.

학생 2: ㉢ 그러니까 네 말은 우리 시청이 적극적으로 나서지 않은 게 원인이라는 거지?

학생 1: 맞아. 공공의 문제 해결에는 시청의 영향력이 크니까.

학생 2: ㉣ 그 말도 맞지만 이용자의 탓이 더 크지 않을까? 아무리 시청이 관리를 잘 해도 이용자들이 함부로 사용하면 궁극적으로는 문제가 해결되지 않으니까.

학생 1: 하지만 시청이 수거함의 올바른 이용 방식을 안내하는 게 먼저 아닐까? 안내대로 의류를 올바르게 배출하면 선별하는 데 드는 시간과 비용을 줄일 수 있잖아.

학생 2: ㉤ 나는 이 문제를 해결하려면 이용자부터 변화해야 한다고 생각하는데 너는 다르게 접근하는구나. 그럼 해결 방안을 구상해서 각자 글을 써 보자.

학생 1: 좋아. 나는 시청 누리집 게시판에 시청의 조치를 촉구하는 글을 올릴 거야.

학생 2: 그러면 나는 우리 학교 학생을 대상으로 우리가 할 수 있는 방안에 대해 글을 써서 학교 신문에 실어야지.

학생 1: 좋아. 그렇게 하자.

(나) 학생 1의 초고

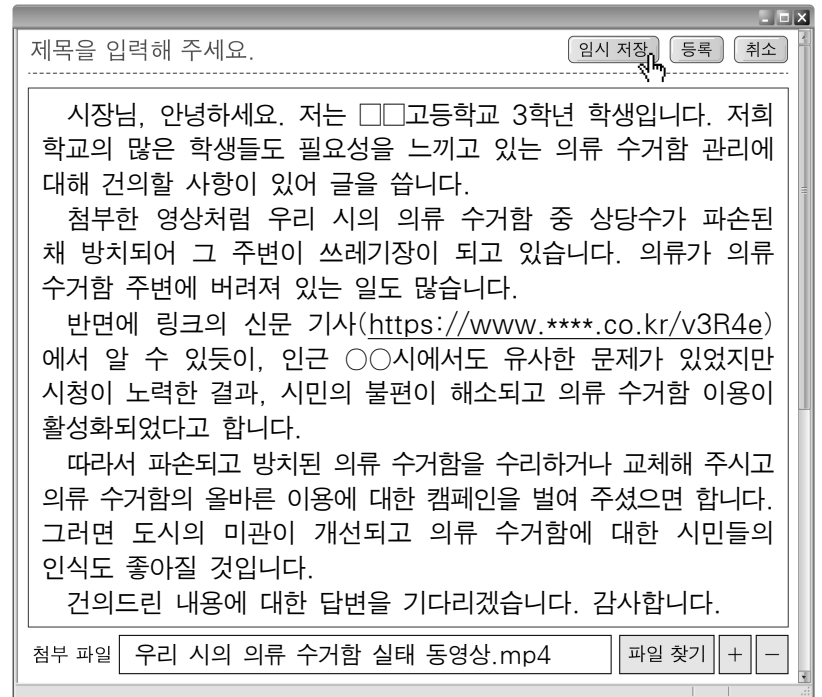

(다) 학생 2의 초고

수거 대상이 아닌 물품과 쓰레기로 의류 수거함이 몸살을 앓고 있다. 수거함 주변이 쓰레기장이 된 곳도 있다. 이에 의류 수거함의 올바른 이용에 대한 관심이 요구되고 있다.

우리는 왜 의류 수거함을 올바르게 이용해야 할까? 첫째, 도시의 미관과 환경을 개선할 수 있다. 둘째, 다시 입기에 충분한 의류가 재사용되는 비율을 높일 수 있다. ㉠ 외국은 기부와 판매 등의 방식을 통해 의류를 재사용하고 있다. 셋째, 의류를 자원으로 재활용하는 과정에 도움이 된다. 우리나라는 섬유 원료나 산업 자재의 자원으로 재활용될 수 있는 물품을 주로 수작업을 통해 선별한다. 따라서 올바르게 배출하면 선별 과정에서의 비용과 시간을 크게 줄일 수 있다.

그렇다면 학생인 우리가 할 수 있는 일은 무엇일까? 우선 의류 수거함 안이나 그 주변에 쓰레기를 버려서는 안 된다. 의류 수거함은 쓰레기통이 아니다. 다음으로 수거함에 넣을 수 있는 물건과 그렇지 않은 물건을 구분해서 넣어야 한다. ㉡ 예를 들어 배출할 의류가 물에 젖었다면 반드시 말려야 한다. 이때 의류 수거함에 넣을 물건의 상태를 확인해야 한다. 이물질이 묻었다면 제거 후 배출하고 오염이 심하면 폐기하도록 한다.

의류 수거함을 올바르게 이용하는 일이 어른들만의 일만은 아니다. 우리 학생들의 관심과 작지만 큰 실천이 모인다면 나눔과 공유라는 사회적 가치를 실현할 수 있을 것이다.

38. 대화의 흐름을 고려할 때, ㉠~㉤에 대한 설명으로 적절하지 않은 것은?

- ① ㉠: 사안의 원인을 묻는 상대에게 신문 기사 내용을 근거로 답하고 있다.
- ② ㉡: 상대가 언급한 신문 기사 내용에 대한 세부적인 정보를 상대에게 요청하고 있다.
- ③ ㉢: 사안의 원인에 대한 상대의 의견을 확인하고 있다.
- ④ ㉣: 상대의 의견을 인정하며 상대와 다른 견해를 드러내고 있다.
- ⑤ ㉤: 자신이 언급한 내용의 일부를 반복하며 절충안을 제시하고 있다.

39. [A]의 학생 1의 발화에 대한 설명으로 가장 적절한 것은?

- ① 상대에게 바라는 행동을 제안한 것에 대한 긍정적 반응을 보고, 구체적인 의견을 덧붙이고 있다.
- ② 상대와의 의견을 최대한 일치시킨 것에 대한 긍정적 반응을 보고, 세부 내용을 추가적으로 제시하고 있다.
- ③ 상대에게 의사를 명료하게 드러내지 않은 것에 대한 부정적 반응을 보고, 상대의 정서에 적극 공감하고 있다.
- ④ 상대에게 원하는 바를 일방적으로 요구한 것에 대한 부정적 반응을 보고, 질문의 방식으로 상대의 동의를 구하고 있다.
- ⑤ 자신의 상황을 내세워 상대의 요구를 일부만 수용한 것에 대한 부정적 반응을 보고, 상대에게 동조의 뜻을 표현하고 있다.

40. (가)의 대화 내용이 (나), (다)에 각각 반영된 양상으로 적절하지 않은 것은?

- ① (가)에서 학생 2가 글감 선정의 이유에 대해 언급한 내용이 (나)의 1문단에 학생 다수가 문제 해결의 필요성을 느끼고 있음을 밝히는 내용으로 제시되었다.
- ② (가)에서 학생 2가 의류 수거함의 상태에 대해 언급한 내용이 (다)의 1문단에 문제 제기의 내용으로 제시되었다.
- ③ (가)에서 학생 1이 신문 기사에 대해 언급한 내용이 (나)의 3문단에 건의를 뒷받침하는 사례로 제시되었다.
- ④ (가)에서 학생 1이 시청의 영향력에 대해 언급한 내용이 (나)의 2문단에 건의 수용의 기대 효과로 제시되었다.
- ⑤ (가)에서 학생 1이 의류를 올바르게 배출하는 일의 장점에 대해 언급한 내용이 (다)의 2문단에 의류 수거함을 올바르게 이용해야 하는 이유로 제시되었다.

41. 작문 맥락을 고려할 때 (나), (다)에 대한 이해로 적절하지 않은 것은?

- ① 글의 유형 면에서, (나)는 구체적이고 실행 가능한 방안을 제시하며 공동체의 문제 해결을 요구하는 형식의 글이다.
- ② 작문 매체 면에서, (나)는 필자가 언급한 내용을 예상 독자가 확인할 수 있도록 글의 특정 정보가 다른 자료에 연결되게 하고 있다.
- ③ 예상 독자 면에서, (다)는 문제 해결의 당위성을 강조하기 위해 지역 공동체의 모든 구성원을 독자로 상정하고 있다.
- ④ 글의 주제 면에서, (다)는 공동의 실천으로 해결할 수 있는 문제 상황과 그 해결 방안을 중심 내용으로 제시하고 있다.
- ⑤ 작문 목적 면에서, (나)와 (다)는 예상되는 긍정적인 효과를 근거로 제시하며 예상 독자를 설득하고 있다.

42. <보기>를 점검 기준으로 할 때 ㉠, ㉡를 고쳐 쓰기 위한 방안으로 가장 적절한 것은?

<보 기>

㉠ 앞뒤 문장 간의 관계는 긴밀한가?
 ㉡ 주장을 뒷받침하는 논거인가?

- ① ㉠을 기준으로, ㉡를 ‘여전히 다른 사람들이 입던 옷을 재사용하는 일을 꺼리는 사람들이 많기 때문이다’로 수정한다.
- ② ㉠을 기준으로, ㉡를 ‘그러나 배출할 의류가 물에 젖었다면 반드시 말려야 한다’로 수정한다.
- ③ ㉠을 기준으로, ㉡를 ‘의류와 가방, 담요 등은 가능하지만 솜이불과 베개, 신발 등은 넣어서는 안 된다’로 수정한다.
- ④ ㉡를 기준으로, ㉠을 ‘왜냐하면 주변 친구들 중에는 의류 수거함에 쓰레기를 넣는 친구들이 없기 때문이다’로 수정한다.
- ⑤ ㉡를 기준으로, ㉠을 ‘왜냐하면 이용자들이 재활용 가능 여부를 구분하는 일은 어렵기 때문이다’로 수정한다.

[43~45] 다음은 작문 상황과 이를 바탕으로 작성한 학생의 초고이다. 물음에 답하십시오.

○ **작문 상황**: 손 글씨 쓰기의 효과를 소개하는 글을 써서 교지에 실으려 함.

○ **학생의 초고**

컴퓨터와 온라인을 기반으로 한 쓰기 환경이 조성됨에 따라, 많은 학생들이 펜을 쥐는 대신에 컴퓨터 자판을 두드리는 일이 일상화되었다. ‘손 글씨 쓰기’보다 힘이 덜 들고 편리하기 때문에 많은 학생들이 컴퓨터 자판을 이용한 쓰기를 선호한다. 하지만 손 글씨 쓰기의 효과는 생각보다 크다.

컴퓨터 자판으로 글자를 입력할 때에는 ‘강’을 입력하든 ‘물’을 입력하든 손가락으로 세 번의 타점을 두드리는 동작에는 큰 차이가 없다. 그러나 손으로 글씨를 쓸 때에는 손의 동선이 그대로 글씨를 이루며 단어마다 다른 궤적이 생기게 된다. 뇌의 시각 처리와 손을 통한 운동 경험, 쓰고자 하는 단어를 떠올리는 과정이 동시에 이루어져 뇌의 다양한 영역이 활성화되는 효과가 생기는 것이다.

손 글씨 쓰기는 컴퓨터 자판을 이용할 때보다 많은 시간이 소요된다. 하지만 이 느낌 때문에 사고할 수 있는 시간이 확보된다. 또 느낌 때문에 듣는 내용을 기록할 수 있는 양도 적어지므로 내용의 우선순위를 판단하고 체계를 세워 정리하게 된다. 이때 정보의 선별과 구조화라는 고등 사고 과정이 이루어진다. 결과적으로 해당 내용에 대한 이해도가 높아지는 것이다.

최근에는 정서적 효과도 주목받고 있다. 좋은 글귀를 손으로 차분히 따라 쓰는 필사는 자신이 적고 있는 글귀에 몰입하는 경험을 하게 한다. 자신의 손 글씨로 작성된 단 하나뿐인 책을 완성했다는 성취감을 맛보거나, 좋아하는 글을 음미하며 마음이 치유되는 느낌을 받기도 한다.

컴퓨터 자판을 이용한 쓰기는 현대 사회에서 필수적이다. 하지만 편리함이라는 그늘에 가려지기에는 손 글씨 쓰기가 우리에게 주는 효과가 이처럼 다양하다. [A]

43. 다음은 초고를 작성하기 전에 학생이 떠올린 생각이다. ㉠~㉥ 중 학생의 초고에 반영되지 않은 것은?

- 손 글씨 쓰기의 개념을 정의하며 글을 시작해야겠어. ㉠
- 컴퓨터 자판을 이용한 쓰기가 일상화된 배경을 언급해야겠어. ㉡
- 손 글씨 쓰기와 컴퓨터 자판을 이용한 쓰기의 차이를 예를 활용하여 설명해야겠어. ㉢
- 컴퓨터 자판을 이용한 쓰기보다 손 글씨 쓰기의 속도가 느린 데서 오는 효과를 설명해야겠어. ㉣
- 최근에 주목받는 손 글씨 쓰기의 효과를 언급해야겠어. ㉤

- ① ㉠ ② ㉡ ③ ㉢ ④ ㉣ ⑤ ㉤

44. 다음은 초고를 읽은 교지 편집부 담당 선생님의 조언이다. 이를 반영하여 [A]를 작성한 내용으로 가장 적절한 것은?

“이 글에 제시된 손 글씨 쓰기의 주요 효과를 모두 언급하고 비유적 표현을 활용해서 마무리하면 어떨까요?”

- ① 손 글씨 쓰기의 다양한 효과를 정확히 알고 이를 상황에 맞게 활용한다면 쓰기의 효율성을 높일 수 있을 것이다.
- ② 손 글씨 쓰기의 과정, 장점과 한계, 정서적 효과를 통해 손 글씨 쓰기가 동전의 양면과 같음을 기억해야 할 것이다.
- ③ 손 글씨 쓰기가 우리의 뇌, 이해, 정서에 미치는 긍정적 영향을 고려하여 손 글씨 쓰기의 횟수를 더욱 늘려야 할 것이다.
- ④ 손 글씨 쓰기는 글을 쓰는 능력을 향상시키고 정서적 효과를 주기에, 그 가치는 시대가 변해도 늘 별처럼 빛날 것이다.
- ⑤ 손 글씨 쓰기를 통해 뇌의 다양한 영역 활성화, 이해도 향상, 정서적 효과라는 세 가지 빛깔의 진주를 발견할 수 있을 것이다.

45. <보기>는 학생이 초고를 보완하기 위해 추가로 수집한 자료이다. 자료의 활용 방안으로 적절하지 않은 것은? [3점]

—<보 기>—

ㄱ. 전문가 인터뷰
“손으로 글씨를 쓸 때, 전두엽, 후두엽, 측두엽, 두정엽 등의 뇌의 전 영역에 걸쳐 신경 회로가 형성되어 활성화됩니다. 그래서 손 글씨 쓰기는 뇌를 건강하게 해 주는 일종의 뇌 운동이라고 할 수 있습니다.”

ㄴ. 연구 자료
65명의 대학생에게 컴퓨터 자판을 이용한 쓰기와 손 글씨 쓰기라는 두 방식으로 강연 내용을 정리하도록 한 후 성취도를 확인했다. 그 결과, 기억 여부를 묻는 '과제 1'에서는 집단 간 차이가 없었으나, 개념의 이해를 묻는 '과제 2'에서는 손 글씨 쓰기 방식으로 정리한 집단이 훨씬 높은 성취를 보였다.

ㄷ. 우리 학교 설문 조사
ㄷ-1. 학습 과제 작성 시 선호하는 쓰기 방식은?
컴퓨터 자판을 이용한 쓰기 72%, 손 글씨 쓰기 28%

ㄷ-2. ㄷ-1에서 응답한 쓰기 방식을 선호하는 이유는?

순위	쓰기 방식	컴퓨터 자판을 이용한 쓰기	손 글씨 쓰기
1순위		과제 작성을 빠르게 할 수 있어서	내 과제에 애착이 생겨서
2순위		손으로 쓰면 팔이 아프고 귀찮아서	과제에 정성을 쏟을 수 있어서

- ① ㄱ을 활용하여, 뇌의 다양한 영역이 활성화된다는 2문단의 내용을 구체화한다.
- ② ㄴ에서 과제 1의 결과를 활용하여, 손 글씨 쓰기가 특정 상황에서 효과적이라는 3문단의 내용을 보강한다.
- ③ ㄴ에서 과제 2의 결과를 활용하여, 손 글씨 쓰기가 내용 이해도를 높인다는 3문단의 내용을 뒷받침한다.
- ④ ㄷ-1을 활용하여, 학생들이 컴퓨터 자판을 이용한 쓰기 방식을 선호한다는 1문단의 내용을 보강한다.
- ⑤ ㄷ-2를 활용하여, 손 글씨 쓰기가 과제를 수행할 때에도 정서적 효과를 준다는 내용을 4문단에 보충한다.

* 확인 사항

- 답안지의 해당란에 필요한 내용을 정확히 기입(표기)했는지 확인하십시오.
- 이어서, 「선택과목(언어와 매체)」 문제가 제시되오니, 자신이 선택한 과목인지 확인하십시오.

제 1 교시

국어 영역(화법과 작문)

[35~37] 다음은 라디오 방송이다. 물음에 답하시오.

안녕하세요. <대화가 있는 지금>의 진행자 □□□입니다. 오늘은 청취자에게서 보내 주신 사연을 듣고 해결을 도와 드리는 시간을 가질 텐데요, 지난주에 여러분이 보내 주신 사연 중에서 하나를 선정했어요. 이제 읽어 볼게요.

안녕하세요. 친구를 사귀는 것이 어려운 고등학생 ○○입니다. 저는 대화를 통해 서로에 대해 많이 알게 될수록 더 깊이 서로를 이해할 수 있다고 생각했어요. 그래서 친해지고 싶은 친구들과는 처음 만나 대화를 할 때부터 저의 고민을 이야기하려고 노력했어요. 그런데 오히려 친구들이 저와 더 거리를 두는 것 같은 느낌이 들어요. 매번 이런 상황이 반복되는데, 어떻게 하면 좋을까요?

○○ 님, 친구들과 더 가깝게 지내고 싶은 마음이 통하지 않아 많이 속상했겠어요. 다른 사람에게 자신에 대한 정보를 알리는 걸 자기표현이라고 하는데요, 대화를 할 때 진솔하게 자신을 드러내는 것은 다른 사람들과의 관계를 발전시키는 데 필요한 일이죠. 고민을 나누는 것도 자기표현의 일종이에요. 그런데 친밀감이 형성되기 전에 자신의 고민과 같은 민감한 정보까지 드러내는 것은 상대방이 부담을 느끼고 거리를 두는 원인이 돼요. 그래서 자기표현의 정도와 속도를 적절하게 조절할 필요가 있어요.

○○ 님, 이렇게 한번 해 보는 건 어떨까요? 친해지고 싶은 친구들과 처음에는 낯선, 텔레비전 프로그램 정도의 가벼운 화제로 대화를 시작하는 거예요. 그 후 친밀감이 형성되면 개인적 감정이나 고민, 자신의 성격과 가치관까지 이야기하고요. 친구를 알아가면서 조금씩 마음속 이야기까지 하는 거죠. 청취자 여러분 중에서도 ○○ 님과 비슷한 경험을 하신 분이 계실 것 같아요. 여러분도 한번 시도해 보시겠어요?

방송을 듣고 여러분이 조언하고 싶은 말이나 소감을 청취자 게시판에 글로 남겨 주시면 좋겠어요. 오늘 방송 들어 주셔서 감사합니다. 다음 주에 또 다른 사연으로 만나요.

35. 위 방송 진행자의 말하기 방식에 대한 설명으로 가장 적절한 것은?

- ① 질문의 형식을 활용하여 청취자에게 실천을 권유하고 있다.
- ② 견해의 근거가 되는 출처를 언급하여 청취자가 신뢰감을 갖게 하고 있다.
- ③ 감사 표현을 반복적으로 사용하여 청취자에게 정중한 태도를 드러내고 있다.
- ④ 스스로 묻고 답하는 방식으로 개념을 설명하여 청취자의 이해를 돕고 있다.
- ⑤ 중심 화제를 다양한 일상적 소재에 비유하여 청취자에게 친숙한 느낌을 주고 있다.

36. 다음은 진행자가 방송 진행을 위한 계획을 메모한 것이다. 위 방송에 반영되지 않은 것은?

- 도입부
 - 청취자의 사연을 읽고 문제 해결을 돕는 방식으로 방송을 진행할 것임을 소개 ①
- 중심부
 - 사연을 읽고, 사연 속 상황으로 인해 사연 신청자가 느꼈을 감정을 언급 ②
 - 사연 속 문제 상황의 원인을 밝히고, 사연 신청자의 문제 해결을 위해 조언 ③
 - 대화할 때 활용할 수 있는 화제의 예를 제시하고, 각각의 예를 활용한 발화 내용을 구성하여 소개 ④
- 마무리
 - 방송 내용에 관해 청취자가 자신의 생각을 남길 수 있는 방법을 안내 ⑤

37. <보기>는 위 방송의 게시판에 청취자가 남긴 글이다. 방송 내용을 고려할 때, <보기>에서 확인되는 청취자의 듣기 반응에 대한 이해로 적절하지 않은 것은?

<보 기>

안녕하세요, 진행자님. 방송 정말 잘 들었어요. 저도 사연을 들으면서, 친구가 친해지기도 전에 갑자기 고민을 이야기해서 당황했던 기억이 떠올랐어요. 저도 다른 사람들에게 말하지 못했던 이야기를 그 친구와 공유해야 할 것 같은 의무감을 느껴서 부담이 됐었거든요. 대화할 때 상대방과의 친밀감을 고려해야 한다는 진행자님의 말씀을 들으면서 앞으로 제가 대화할 때에도 그렇게 하는 것이 도움이 되겠다고 생각했어요. 그래서 저도 ○○ 님께 자신을 드러내는 정도를 조절하면서 대화하는 건 정말 중요하다는 걸 꼭 말씀드리고 싶어요.

- ① 자기표현과 관련된 사례를 언급한 내용을 보니 자신의 경험을 떠올리며 들었다.
- ② 의무감을 느꼈다고 언급한 내용을 보니 자신의 고민을 나누어야 친밀감이 형성될 수 있다는 진행자의 말에 공감하며 들었다.
- ③ 대화할 때 고려할 점에 대해 언급한 내용을 보니 진행자의 조언을 올바르게 이해하며 들었다.
- ④ 방송에서 들은 조언을 자신에게 적용할 것을 언급한 내용을 보니 방송에서 얻은 정보의 유용성을 생각하며 들었다.
- ⑤ 사연 신청자에게 조언하는 내용을 보니 자기표현을 조절하는 대화에 관한 진행자의 의견에 동의하며 들었다.

[38~42] (가)는 시정 소식지에 실린 글이고, (나)는 소식지 발행 이후에 개최된 협상이다. 물음에 답하시오.

(가)

시정 소식지 8월호(발행일: 20△△. 8. 1.)

신설 주민 복지 센터의 공간 활용을 위한 의견 수렴 실시

우리 시에서는 새로 건립되는 주민 복지 센터의 공간 활용 방안에 대해 Y동과 Z동 주민들을 대상으로 의견 수렴을 실시한다. 이번 의견 수렴은 사전에 선정된 몇 가지 방안에 대한 주민들의 선호도 파악을 목적으로 하며, 8월 9일부터 16일 사이에 시청 누리집 '시민 게시판'에 접속해서 참여할 수 있다.

지금까지 Y동과 Z동은 인근 세 개의 동과 주민 복지 센터를 함께 이용해 왔다. 그러나 Y동과 Z동은 다른 동들에 비해 기존의 주민 복지 센터와의 거리가 멀어서 이용에 어려움이 있었다. 또한 해당 두 동의 인구 증가로 현재의 주민 복지 센터로는 이용량을 감당하기 힘든 실정이다. 게다가 현재로서는 기존 주민 복지 센터를 확장하는 것이 불가능한 상황이다. 이러한 문제들 때문에 시청에서는 두 동을 위한 주민 복지 센터 신설을 추진해 왔다.

건립을 추진하면서 시청에서 Y동의 부지 한 곳과 Z동의 부지 한 곳을 후보지로 뽑자, 둘 중 어느 곳이 건립 부지로 더 적절한지에 대해 주민들 간에 의견 차이가 발생하기도 했다. 이에 시에서는 양측의 주민 대표와 함께 첫 협상의 자리를 가졌고, 부지의 면적, 인구 규모를 고려하여 Z동 부지에 새 주민 복지 센터를 건립하기로 결정했다. 양보를 한 Y동 주민들을 위해서는 새 주민 복지 센터로 연결되는 버스 노선을 신설하기로 했다.

시는 3층 규모의 해당 센터를 노인 복지 공간(1층), 육아 지원 공간(2층)으로 구성할 예정이다. 주민의 요구가 다양한 3층 공간은 의견 수렴을 통해 도서관, 주민 영화관, 체육 시설 중 주민 선호도를 파악하여 활용 방안을 결정한다. 두 동의 의견 수렴 결과가 불일치할 경우에는 이달 30일에 후속 협상을 진행하여 3층 공간 활용 방안을 결정할 계획이며, 의견 수렴 결과는 두 동 대표에게 전달된다.

(나)

시청 담당자: 오늘은 Z동에 신축할 주민 복지 센터 3층 공간 활용에 대해 협상을 진행하겠습니다. 첫 협상에 이어 후속 협상에도 참여해 주신 Y동 대표님과 Z동 대표님께 감사드립니다.

Y동 대표: 우리 동은 학령 인구의 비율이 높지만 아이들이 책을 읽고 공부할 수 있는 공간이 부족합니다. 그래서 도서관 건립을 지속적으로 건의해 왔습니다. 시청의 선호도 조사에서도 우리 동 주민들의 1순위는 도서관이었습니다. Z동에 주민 복지 센터가 지어지는 만큼 3층 공간에 대해서는 우리 동의 의견을 따라 주시면 좋겠습니다.

Z동 대표: 우리 동에서도 도서관을 선호하는 의견은 있습니다. 하지만 우리 동은 중장년층 인구 비율이 높아

체육 시설의 필요성이 더 큽니다. 선호도 조사에서도 체육 시설을 가장 선호하는 것으로 나타났습니다. 이 점을 고려하여 체육 시설을 마련하면 좋겠습니다.

Y동 대표: 저희도 Z동의 상황을 알고 있습니다. 현재 진행 중인 저희 동의 체육 시설 확장 공사가 마무리되면 Z동의 중장년층 주민들도 편리하게 이용할 수 있을 것입니다. ㉠그러니 주민 복지 센터에 도서관을 만들면 두 동에 필요한 시설을 다 갖추게 되어 모두에게 이득이 되지 않을까요?

Z동 대표: 물론 두 시설을 다 이용할 수 있으면 좋습니다. 하지만 Y동의 체육 시설과 우리 동 사이의 거리가 멀고 교통편도 불편합니다. 주민 복지 센터로 연결되는 신설 버스 노선이 체육 시설에도 연결되도록 조정하는 추가 조치도 있어야 합니다.

시청 담당자: 그 문제는 버스 회사와 협의해야 하는 문제이고, 조정도 쉽지 않습니다.

Z동 대표: 그러면 체육 시설을 통한 수익 증가가 예상되는 Y동에서 비용을 부담해 주시는 것은 어떻습니까?

Y동 대표: 이번 협상을 준비하면서 우리 동에서 양보할 수 있는 부분에 대해 주민들과 의견을 나누었습니다. 우리 체육 시설에서 운영하는 무료 셔틀버스를 Z동까지 운행하는 것은 가능합니다.

Z동 대표: 그뿐만 아니라 Y동의 체육 시설 이용료는 기존 복지 센터 내 체육 시설 이용료보다 비쌉니다. ㉡Y동 입장에서는 이용자 증가로 더 큰 수익을 얻을 수 있지만, 우리 동 주민들은 체육 시설 이용에 대한 부담이 더 커질 것이므로 요금에 대한 부담을 낮춰 주십시오.

Y동 대표: 도서관을 설치하는 것에 동의해 주신다면 Z동 주민에게 우리 동 주민과 동일한 수준의 요금 할인을 적용하겠습니다.

Z동 대표: 네, 동의하겠습니다.

시청 담당자: 그럼 3층에 도서관을 설치하는 것으로 협상이 타결되었습니다. 세부 추진 방법은 차후에 논의하겠습니다. 참여해 주셔서 감사합니다.

38. (가)를 쓰기 위해 세운 글쓰기 계획 중 글에 반영되지 않은 것은?

- ① 실시 예정인 주민 의견 수렴의 목적과 참여 방법을 함께 밝혀야겠군.
- ② Y동과 Z동 주민들이 인근 지역 주민들과 주민 복지 센터를 함께 사용하고 있는 상황을 제시해야겠군.
- ③ 건립 부지의 적절성을 평가할 때 주민 참여가 필요하다는 의견 때문에 첫 협상이 개최되었음을 제시해야겠군.
- ④ 첫 협상의 결과를 이끌어 내면서 고려한 부지 선정의 기준이 무엇인지 제시해야겠군.
- ⑤ 새로 건립될 주민 복지 센터의 공간 활용에 대한 계획을 언급하며 후속 협상이 개최될 경우에 다룰 주제를 밝혀야겠군.

[A]

39. (가)를 작성할 때 활용한 내용 조직 방법으로 가장 적절한 것은?

- ① 1문단에서는 시청에서 주민 복지 센터 건립을 위해 수행하는 여러 업무를 유형에 따라 분류한다.
- ② 2문단에서는 시청에서 주민 복지 센터 신설을 추진하게 된 이유를 나열한다.
- ③ 2문단에서는 Y동 주민들이 겪는 문제를 Z동 주민들이 겪는 문제와 대조한다.
- ④ 3문단에서는 주민 복지 센터 건립을 추진하는 과정에서 발생할 수 있는 문제점을 분석한다.
- ⑤ 4문단에서는 다양한 시설들을 설치가 완료된 순서대로 제시한다.

40. (가)와 (나)의 맥락을 고려할 때, (가)를 읽고 (나)를 참관한 주민이 [A]에 보인 반응 중 적절하지 않은 것은?

- ① 시청 담당자의 말을 들으니, 소식지에서의 첫 협상과 같이 후속 협상에도 양측 동 대표가 참석하였군.
- ② Y동 대표의 말을 들으니, 소식지에 안내된 의견 수렴에 대하여 Y동의 결과가 언급되었군.
- ③ Y동 대표의 말을 들으니, 소식지에서 소개한 주민 복지 센터 건립 위치는 Z동의 중장년층 인구 비율을 고려하여 결정되었군.
- ④ Z동 대표의 말을 들으니, 소식지에서 소개한 공간 활용 방안 중에 도서관 설치를 선호하는 주민들이 Z동에도 있었군.
- ⑤ Z동 대표의 말을 들으니, 소식지에 언급된 신설 버스 노선에 대하여 조정 방안이 제시되었군.

41. 협상 진행 과정을 고려할 때, ㉠, ㉡에 대한 설명으로 가장 적절한 것은? [3점]

- ① ㉠은 도서관 설치와 관련해 양보할 수 있는 범위를 제시하여 상대의 제안과 절충을 시도하는 발화이다.
- ② ㉠은 체육 시설에 대한 상대의 제안을 일부 수용하여 자신의 제안을 조정함으로써 상대의 양보를 이끌어 내는 발화이다.
- ③ ㉡은 체육 시설 설치가 실현 가능성이 낮음을 들어 자신의 이익을 극대화하는 발화이다.
- ④ ㉡은 체육 시설 이용에 대한 상대의 요구 사항을 언급하며 자신이 양보 가능한 범위를 제시하는 발화이다.
- ⑤ ㉡은 체육 시설 이용 시 예상되는 상대의 이익과 자신의 부담을 언급하며 추가적인 요구 사항을 제시하는 발화이다.

42. <보기>는 (나)의 협상을 취재한 기자가 쓴 기사이다. <보기>를 작성할 때 고려한 내용으로 적절하지 않은 것은?

—<보 기>—

Y동과 Z동의 주민 대표는 신설될 주민 복지 센터에 도서관을 설치하기로 합의했다. 신설 센터의 공간 활용에 대한 두 동의 의견 차이를 조정하기 위한 협상이 지난달 30일 오후 2시에 시청 회의실에서 개최되었다.

협상은 다음과 같이 진행되었다. Y동 대표가 지역에 학령 인구 비율이 높아서 도서관 설치가 필요하다고 하자, Z동 대표는 중장년층 비율이 높아 체육 시설이 필요하다고 밝혔다. 양측의 입장 차는 Y동 체육 시설의 활용이 대안으로 떠오르면서 좁혀지기 시작했으며, 세부적인 조건의 조율을 거쳐 합의가 도출되었다.

- ① 독자들이 협상이 개최된 장소와 시간을 파악할 수 있도록 한다.
- ② 독자들이 합의가 도출되기까지의 협상의 경과를 확인할 수 있도록 한다.
- ③ 독자들이 기사의 중심 내용인 협상의 결과를 도입부에서 파악할 수 있도록 한다.
- ④ 독자들이 기사에 인용된 내용을 바탕으로 협상에 참여한 두 동 대표의 입장을 파악할 수 있도록 한다.
- ⑤ 독자들이 기사에 언급된 필자의 의견을 통해 협상의 결과가 Y동과 Z동 주민에게 중요한 사안임을 확인할 수 있도록 한다.

[43~45] 다음은 학교 협동조합을 운영하는 학생이 작성한 보고서의 초고이다. 물음에 답하시오.

우리 학교 협동조합의 운영 개선안

I. 서론

우리 학교는 '협력을 통한 나눔 실천'이라는 취지로 학생 조합원으로 구성된 협동조합을 만들어 전교생을 대상으로 협동 매점을 운영하고 있다. 조합 설립 2년 차를 맞이하여 ㉠ 협동조합의 현황을 살펴보고 문제점을 확인한 후, 그로 인해 ㉡ 발생할 수 있는 어려움을 파악하고, 문제점을 해결할 수 있는 방안을 찾기 위해 이 보고서를 작성하였다. ㉢ 문제의 원인을 파악하기 위해 전교생을 대상으로 한 설문 조사를 진행하였다.

II. 본론

1. 현황

조합원들이 점심시간(12:30~13:30)에 협동 매점을 운영하고 있고, 수익금 전액을 ○○ 환경 단체에 기부하는 데 사용하고 있다. 조합원은 설립 초기에 107명으로 시작하였고 지난해 4분기에는 85명이었다. 전교생은 322명으로, 지난 1년간 인원 변동은 없었다. 아래의 표는 협동조합의 1년 차 운영과 관련해 전교생 대비 조합원 비율 및 협동 매점 수익금의 변동 추이를 보여 주는 통계 자료이다.

	1분기	2분기	3분기	4분기
조합원 비율 (%)	33.2	30.4	28.6	26.4
협동 매점 수익금(원)	752,400	672,600	547,200	461,700

<조합원 비율 및 협동 매점 수익금>

2. 문제점 분석 및 해결 방안

현황을 통해 문제점을 확인할 수 있었다. 첫째, 조합원 비율이 감소하고 있다. 이러한 상황이 지속되면 협동조합을 유지하기 어려워질 수 있다. 둘째, 협동 매점의 수익금이 줄고 있다. 그래서 수익금 기부를 통한 나눔 실천 활동을 지속하기가 어려워질 수 있다.

설문 조사 결과, 조합원 비율이 감소한 원인은 조합원에 대한 혜택이 부족해서 탈퇴한 것, 홍보가 부족해서 가입이 저조한 것으로 분석되었다. 또 협동 매점 수익금이 감소하는 원인은 판매 물품, 운영 시간에 대한 불만이 쌓여 협동 매점 이용자가 줄고 있기 때문으로 분석되었다.

[A]

첫 번째 문제점의 해결 방안은 두 가지가 있다. 우선 조합원의 탈퇴를 막기 위해 조합원이 혜택을 받을 수 있는 방안을 마련한다. 예를 들어 수익금 중 일부를 조합원의 복지를 위해 체험 활동비로 지원하는 방안 등이다. 다음으로 홍보를 통해 협동조합 가입을 유도하는 방안을 마련한다. 두 번째 문제점의 해결 방안으로 협동 매점의 소비자인 학생들의 불만 사항을 파악할 수 있는 수단을 마련한다.

III. 결론

조합원들에 대한 지속적인 관심과 협동 매점 운영에 대한 학생들과의 적극적인 소통이 필요하다. 개선안을 실천한다면 우리 학교의 협동조합이 더욱 발전할 수 있을 것이다.

43. 학생이 보고서의 초고에 사용한 글쓰기 방법으로 가장 적절한 것은?

- ① 통계 자료를 통해 객관적인 정보를 제시한다.
- ② 문헌 자료 분석을 통해 결론의 근거를 제시한다.
- ③ 다양한 해결 방안의 장단점을 비교하여 설명한다.
- ④ 조사 기간과 방법 및 대상을 항목화하여 제시한다.
- ⑤ 조사 내용과 관련된 전문 용어의 개념을 설명한다.

44. ㉠~㉣이 'II. 본론'에 구체화된 내용으로 적절하지 않은 것은?

- ① ㉠: 협동 매점의 운영 시간 및 수익금 사용처
- ② ㉡: 조합원 비율 및 협동 매점 수익금의 변동 추이
- ③ ㉢: 협동조합 유지와 설립 취지의 지속적인 실현이 어려움
- ④ ㉣: 조합원에 대한 혜택이 부족하게 된 과정을 분석하여 파악한 원인
- ⑤ ㉤: 조합원 비율 및 협동 매점 수익금 감소와 관련된 설문 조사 내용을 분석하여 파악한 원인

45. <보기>는 보고서의 초고를 쓴 학생이 초고의 [A]를 보완하기 위해 수집한 자료이다. 자료 활용 방안으로 적절하지 않은 것은? [3점]

<보 기>

ㄱ. 전문가 인터뷰

“학교 협동조합은 학교를 기반으로 설립한 경제 조직이자 사회적 가치를 추구하는 교육 공동체입니다. 학생, 교직원, 학부모, 지역 주민 등이 참여할 수 있습니다. 수익금은 조합원의 복지를 위해 사용하거나 조합원의 동의를 바탕으로 공익을 위해 사용합니다.”

ㄴ. 인근 학교 사례

Y학교의 협동조합에서는 SNS를 통해 소비자의 불만 사항을 파악하여 협동 매점 운영에 반영하고 있다. Z학교의 협동조합은 조합원 복지를 위해 수익금으로 도서 구입비를 지원하고 있다.

ㄷ. 우리 학교 학생 인터뷰

“저는 우리 학교 협동조합에 대해 잘 몰라서 가입하지 않았지만 알았다면 가입했을 것 같아요. 학교 게시판이나 누리집에도 협동조합에 대한 안내는 없었어요.”

- ① ㄱ을 활용하여, 조합원을 위한 체험 활동비 지원이 조합원 복지 제도로서 협동조합의 수익금 사용 방법에 부합함을 밝혀 해결 방안의 근거로 제시한다.
- ② ㄴ을 활용하여, 조합원의 이탈 문제를 해결하는 방안의 예로 조합원에게 도서 구입비를 지원하는 것을 추가한다.
- ③ ㄴ을 활용하여, 협동 매점의 수익금 감소 문제를 해결하는 방안 중 하나로 SNS와 같은 소통 수단을 사용하는 것을 제시한다.
- ④ ㄷ을 활용하여, 협동 매점의 수익금을 늘리는 방안 중 하나로 협동조합에 대한 안내를 통해 협동 매점 이용자들의 불만 사항을 해소해 주는 것을 추가한다.
- ⑤ ㄷ을 활용하여, 조합원 가입이 저조한 문제를 해결하는 방안 중 하나로 학교 게시판이나 누리집에 협동조합을 홍보하여 학생들의 가입을 유도하는 것을 제시한다.

* 확인 사항

- 답안지의 해당란에 필요한 내용을 정확히 기입(표기)했는지 확인하십시오.
- 이어서, 「선택과목(언어와 매체)」 문제가 제시되오니, 자신이 선택한 과목인지 확인하십시오.

제 1 교시

국어 영역(화법과 작문)

출수형

[35~37] 다음은 학생의 발표이다. 물음에 답하시오.

안녕하세요? 오늘 발표를 맡은 ○○○입니다. 저는 얼마 전 읽은 책에서 17세기의 우리 음식 중 흥미로운 음식을 발견하여 '17세기의 두 가지 음식'을 발표 주제로 정했습니다. 혹시 『음식디미방』이라는 책을 알고 계신가요? (청중의 반응을 보며) 예상대로 아는 분이 많지 않으시네요. 이 책은 1670년경에 쓰인 한글 음식 조리서로, 당대의 음식을 알 수 있는 대표적인 자료인데요, '음식디미방'이란 '음식의 맛을 아는 방법'이라는 뜻입니다. 지금부터 책에 실린 음식 중 석류당을 먼저 소개한 후 난면을 소개하겠습니다.

먼저 화면을 보시죠. (화면에 사진을 보여 주며) 어떤 음식에 더 관심이 있으신가요? (청중의 대답을 듣고 화면을 넘기며) 네, 여러분이 관심을 보이시는 이 사진이 '석류당'입니다. 여기서 석류는 여러분이 알고 계신 바로 그 과일의 이름입니다. 석류당은 석류 모양으로 빚은 만두를 넣어 만든 음식이기 때문에 붙여진 이름이지요. 석류당은 꿩고기, 무, 표고 등에 간장과 후춧가루를 넣고 볶아 만두소를 만들고, 밀가루로 만든 피에 만두소와 잣가루를 넣어 석류 모양의 만두를 빚은 뒤 맑은장국에 넣어 끓여 낸 음식입니다.

(화면을 넘기고) 이 사진은 '난면'입니다. '계란' 할 때의 '란', '냉면' 할 때의 '면'입니다. 난면은 계란 흰자와 밀가루를 반죽한 후 썰거나 분틀에 눌러 면을 만들고 이를 삶아 낸 다음 꿩고기를 삶은 국물에 그 면을 말아 만든 음식입니다.

지금까지 17세기의 두 가지 음식을 소개했습니다. 『음식디미방』에는 두 음식을 포함하여 총 146가지의 음식이 면병류, 어육류, 주국방문 및 초류, 이 세 가지로 나뉘어 소개되어 있습니다. 면병류는 밀가루로 요리한 종류, 어육류는 생선과 고기를 요리한 종류, 주국방문 및 초류는 술과 식초 종류를 말합니다. 제가 소개한 것은 어육류에 속하는 음식이었습니다. 이 외에 다른 음식에 관심 있으신 분은 책을 보시면 흥미로운 음식들을 발견할 수 있을 겁니다. 제 발표는 여기서 마무리하겠습니다. 감사합니다.

35. 위 발표에 대한 설명으로 가장 적절한 것은?
- ① 두 가지 음식에 대해 발표한 내용을 중간중간 요약하고 있다.
 - ② 소개한 두 음식에 대해 추가로 자료를 탐색할 것을 권유하고 있다.
 - ③ 소개한 조리법을 활용하여 만들 수 있는 다른 음식들의 예를 들고 있다.
 - ④ 발표자 자신의 경험과 관련하여 발표 주제의 선정 동기를 밝히고 있다.
 - ⑤ 언급한 책의 역사적 가치를 전문가들의 서로 다른 견해를 인용하며 설명하고 있다.

36. 다음은 발표자가 위 발표를 준비하면서 작성한 메모이다. ㉠~㉣을 바탕으로 하여 발표에서 사용한 발표 전략으로 적절하지 않은 것은?

<상황 분석>
 ○수업 시간에 이루어지는 정보 전달 목적의 발표임.....㉠
 ○발표 장소는 대형 모니터가 설치된 교실임.....㉡
 ○청중이 『음식디미방』이라는 책을 잘 알지 못할 것임.....㉢
 ○청중이 음식 이름에 익숙하지 않을 것임.....㉣

<실행 계획>
 ○청중의 반응을 고려하여, 발표할 내용의 순서나 분량을 조정할 수 있음.....㉤

- ① ㉠: 청중이 발표 내용을 신뢰할 수 있도록 발표에서 다루려는 음식이 소개된 문헌을 밝힌다.
- ② ㉡: 전달 효과를 높이기 위해 모니터를 활용해 사진을 화면으로 제시하며 설명한다.
- ③ ㉢: 책에 대한 청중의 사전 지식을 점검하고, 책에 대한 이해를 돕기 위해 책의 집필 시기와 책 제목의 의미를 밝힌다.
- ④ ㉣: 청중의 이해를 돕기 위해 청중에게 익숙한 단어를 사용하여 음식의 이름을 설명한다.
- ⑤ ㉤: 청중과의 상호 작용으로 파악한 청중의 관심을 반영하기 위해, 도입부에서 안내한 발표 순서를 바꾸어 소개한다.

37. <보기>는 위 발표를 들은 학생들의 반응이다. <보기>에 드러난 학생들의 듣기 방식으로 가장 적절한 것은?

—<보 기>—

학생 1: 석류당과 난면을 조리할 때 모두 꿩고기를 재료로 사용하는 걸 보니 당시에는 꿩고기가 구하기 쉬웠나 봐.

학생 2: 석류당에서 만두 만드는 방법이 내가 아는 만두 만드는 방법과 크게 다르지 않네.

학생 3: 석류당이 어육류에 속하는 걸 보니 고기를 핵심적인 재료로 간주해서 분류한 것 같아.

- ① 학생 1은 학생 2와 달리 발표에서 음식 재료를 설명한 내용이 정확한지 평가하며 들었다.
- ② 학생 2는 학생 1과 달리 자신이 알고 있는 조리법과 비교하며 제시된 정보를 사실과 의견으로 구분하며 들었다.
- ③ 학생 2는 학생 3과 달리 발표자가 두 번째로 소개한 음식의 조리법에 대한 발표 내용을 배경지식을 바탕으로 예측하며 들었다.
- ④ 학생 1과 학생 3은 모두 발표 내용과 관련하여 발표자가 언급하지 않은 내용을 추론하며 들었다.
- ⑤ 학생 2와 학생 3은 모두 사전 경험을 바탕으로 발표 내용의 효용성을 점검하며 들었다.

[38~42] (가)는 한 학생이 학생회 누리집 게시판에 올린 글이고, (나)는 (가)를 읽은 학생회 학생들이 나눈 대화이다. 물음에 답하시오.

(가)

안녕하세요. 저는 올해 학생회에서 개최하는 토론 한마당에 참가하고자 하는 ○○○입니다. 토론 한마당을 담당하는 학생회 운영진에게 토론 한마당 예선 방식의 개선을 건의하고자 게시판에 글을 쓰게 되었습니다.

학생회가 진행해 온 토론 한마당은 예선과 본선에서 항상 많은 청중이 참여한 가운데 대면 토론으로 진행되어 현장감이 넘친다는 장점이 있습니다. 그런데 참가 팀이 늘면서 예선을 위한 시간과 공간 부족, 예선을 운영할 인원과 심사자 확보 곤란 등의 어려움이 발생하여 이를 해소하기 위해 작년부터 예선에 참가할 수 있는 인원을 학급당 한 팀으로 제한했습니다.

하지만 이런 현행 예선 방식으로 인해 토론 한마당에 대한 학생들의 불만이 매우 높아졌다는 문제가 발생하였습니다. 학생회도 알다시피 작년 행사 이후 학교 신문이 전교생을 대상으로 실시한 설문 조사에서 토론 한마당에 불만족스럽다는 응답률이 76%로 매우 높았습니다. 불만의 원인은 예선 참가 기회가 제한되어 있는 현행 예선 방식의 한계에서 찾을 수 있습니다.

이를 해결하기 위해 더 많은 학생들이 참여할 수 있도록 예선 방식을 개선해 주십시오. 현행의 평가 방법인 대면 토론을 유지하려면 예선 기간이 짧아 참여자를 제한할 수밖에 없으니 예선 기간을 연장해 주시길 바랍니다. 예선 기간을 연장하지 않는다면 대면 토론 외의 다른 방법을 마련해 주시길 바랍니다. 실제로, 우리 학교와 학생 수도 거의 같고 토론에 대한 관심도 높은 인근 학교 중에서도 우리와 유사한 문제를 겪다가 예선 방식을 개선하여 이를 해결한 사례가 있습니다. 이 학교들에서는 대면 토론의 기간을 연장하거나, 대면 토론 대신 예선에서 토론 개요서로 평가하니까 많은 학생들이 예선에 참가할 수 있었습니다.

토론 한마당 예선의 기간을 연장하는 방식이나 평가 방법을 변경하는 방식으로 현행의 예선 방식을 개선하면 학생들이 더 많이 참가할 수 있게 되어 불만이 해소될 것입니다. 그러면 토론 한마당에 대한 학생들의 관심도 더 높아져 토론 한마당이 학생 자치 대표 행사로 자리매김하게 될 것입니다. 읽어 주셔서 감사합니다.

(나)

학생 1: 토론 한마당 행사의 예선 방식을 개선해 달라고 게시판에 올라온 글 봤지? 기간 연장은 일정상 당장 반영하기 곤란하니 참가 인원을 늘릴 수 있는 좋은 방안이 있는지 논의해 보자.

학생 2: 응. 예선 참가 인원을 학급당 한 팀으로 제한하다 보니, 토론에 참가하지 못하는 학생들이 많아져서 불만이 많다는 건데, 예선 방식을 바꿔야 되겠더라.

학생 1: 행사 운영을 위한 시간과 공간이 부족하고 심사자가 부족한 상황에서 대면 토론을 유지하다 보니 참가 인원을 제한하게 되어 불만이 많아진 거니까 대면 토론을 대신할 방안을 찾을 필요가 있어.

학생 2: 그러면 토론 개요서를 도입하는 게 좋겠어. 글에서 언급한 것이기도 하지. 논제에 대한 입장과 근거가 담긴 토론 개요서를 제출하도록 하여 예선을 치르는 거야.

학생 3: 동영상 활용해 보는 건 어때? 참가 신청한 팀들 중 두 팀씩 서로 찬반을 나누어 토론을 하고, 그 과정을 동영상으로 촬영해 제출하게 하는 거야.

학생 1: 두 가지 방식이 여러 측면에서 달라 보이는데, 각각의 방안이 가지는 장점은 뭐라고 생각해?

학생 2: 토론 개요서로 평가하면 현행 방식일 때 예선에 참가하지 못할 학생들도 기회를 얻을 수 있어. 그리고 시간이나 장소에 구애를 덜 받고, 대면 토론을 운영할 인원이나 심사자를 섭외하는 부담도 많이 줄일 수 있어.

학생 3: 동영상을 제출하도록 하면 대면 토론과 달리 토론 시간이나 장소를 참가자들이 자율적으로 정할 수 있고, 토론 개요서를 평가할 때와 달리 참가자들이 상대방과 서로 소통하는 토론 과정을 평가할 수 있다는 장점이 있어.

학생 1: 두 방식의 단점이나 운영상 어려움에는 어떤 것들이 있을까? 청중이 모인 가운데 진행되는 대면 토론만큼의 현장감 있는 토론을 경험하기는 어려울 테니 그것 말고 얘기해 줄래?

학생 2: 동영상 촬영을 하려면 참가 팀들이 별도의 장비를 준비해야 해서 번거로워. 또 토론 개요서와 다르게 대면 토론만큼 시간이 필요하니까 많은 팀이 참가한다면 심사자의 평가 부담이 클 것 같네.

학생 3: ㉠ 토론 개요서로 평가하는 것보다 심사자 부담은 큰 게 맞겠네. 그런데 토론 개요서 평가는 참가자들이 소통하는 과정을 평가하긴 어려워.

학생 2: ㉡ 그래도 토론에서 더 중요한 건 적절한 근거를 들어 논제에 대한 자신의 입장이 타당함을 밝히는 논증 능력이니깐 그걸 평가하는 건 가능하다고 생각해.

학생 3: 네 말이 맞는 것 같아.

학생 1: 나도 좋아. 토론 개요서를 평가하면 예선 참가 가능한 인원이 늘겠지. 그러면 게시판의 글에서 말한 학생들 불만이 해소될 거야. 모두들 동의했으니 이 방안을 도입하기로 하고 오늘 논의는 마무리하자.

38. (가)의 작문 맥락을 파악한 내용으로 가장 적절한 것은?

- ① 공동체의 문제를 해결할 수 있는 주체를 예상 독자로 설정했다.
- ② 공동체의 문제를 해결하기 위해서는 공동체 구성원 개개인의 인식 개선이 필요함을 글의 주제로 삼았다.
- ③ 공동체의 문제와 관련하여 가치 있는 경험을 통해 얻은 깨달음을 성찰하는 것을 작문 목적으로 설정했다.
- ④ 공동체의 문제와 관련하여 자신의 생각을 진솔하게 기록하기 위해 개인적인 성격이 강한 작문 매체를 선택했다.
- ⑤ 공동체의 문제를 조사하고 분석한 절차와 결과가 잘 드러나도록 보고하는 형식을 갖춘 글의 유형을 선택했다.

39. <보기>를 기준으로 하여 (가)를 평가한 내용으로 적절하지 않은 것은?

<보 기>

Ⓐ 해결해야 할 현재의 문제를 제시했는가?
 Ⓑ 문제를 사실에 근거하여 제시했는가?
 Ⓒ 문제의 원인을 제시했는가?
 Ⓓ 문제 해결 방안의 실행 가능성을 점검하여 제시했는가?
 Ⓔ 문제 해결을 통한 기대 효과를 제시했는가?

- ① 2문단에서 현행 토론 한마당의 예선 방식으로 인해 발생한 문제를 언급한 내용은, 참가 팀이 늘면서 발생한 운영상의 어려움을 문제로 제시했다는 점에서 Ⓐ를 충족하는군.
- ② 3문단에서 토론 한마당에 대한 설문 조사 결과를 인용한 내용은, 학생들의 불만이 높다는 문제를 사실에 근거하여 제시했다는 점에서 Ⓑ를 충족하는군.
- ③ 3문단에서 현행 예선 방식의 한계를 언급한 내용은, 참가자 제한을 학생들이 불만족한 원인으로 제시했다는 점에서 Ⓒ를 충족하는군.
- ④ 4문단에서 인근 학교의 사례를 언급한 내용은, 유사한 상황에서 문제를 해결한 사례를 통해 기간 연장 및 평가 방법 변경의 실행 가능성을 점검하여 제시했다는 점에서 Ⓓ를 충족하는군.
- ⑤ 5문단에서 토론 한마당의 예선 방식 개선이 가져올 결과를 언급한 내용은, 문제 해결을 통한 기대 효과를 제시했다는 점에서 Ⓔ를 충족하는군.

40. (나)의 ‘학생 1’에 대한 설명으로 적절하지 않은 것은? [3점]

- ① (가)에서 토론 한마당 예선 방식 개선을 요구한 것을 논의의 계기로 삼고 있다.
- ② (가)에서 서술한 예선 참가 인원 제한의 배경을 언급하며 논의의 필요성을 제시하고 있다.
- ③ (가)에서 예선 방식 개선을 위해 제시한 두 가지 방식 각각의 장단점을 판단하게 하며 논의를 진행하고 있다.
- ④ (가)에서 현행 예선 평가 방법의 장점으로 언급한 내용과 관련해서는 발언에서 제외하도록 논의 내용을 제한하고 있다.
- ⑤ (가)에서 서술한 현행 예선 방식에 대한 불만이 해소될 것을 언급하며 논의의 결론을 제시하고 있다.

41. ㉠, ㉡의 발화에 대한 이해로 가장 적절한 것은?

- ① ㉠은 ㉠ 직전의 ‘학생 2’가 말한 내용에 담긴 의견의 일부를 긍정하면서 추가로 자신의 의견을 드러낸다.
- ② ㉠은 ㉠ 직전의 ‘학생 2’가 말한 내용에 담긴 의견에 동의를 표하면서 그 의견에 대한 상세한 설명을 요청한다.
- ③ ㉠은 ㉠ 직전의 ‘학생 2’가 말한 내용에 담긴 의견에 이의를 제기하면서 그 의견을 뒷받침하는 근거의 타당성을 지적한다.
- ④ ㉡은 ㉡ 직전의 ‘학생 3’이 말한 내용에 담긴 의견을 뒷받침할 수 있는 근거를 덧붙이면서 공감을 드러낸다.
- ⑤ ㉡은 ㉡ 직전의 ‘학생 3’이 말한 내용에 담긴 의견의 핵심을 재진술하면서 그 의견에 대해 동의를 유보한다.

42. (나)의 흐름을 다음과 같이 정리할 때, ㉢에 해당하는 내용으로 적절하지 않은 것은?

문제 인식 및 대안 생성 → ㉢ 대안에 대한 검토 → 최선의 대안 선택

- ① 동영상 방식의 장점으로, 참가자들이 시간과 장소를 자율적으로 정할 수 있다는 점이 언급되었다.
- ② 동영상 방식의 장점으로, 대면 토론에 비해 심사자 섭외의 부담을 줄일 수 있다는 점이 언급되었다.
- ③ 동영상 방식의 단점으로, 참가자가 별도의 촬영 장비를 준비해야 한다는 점이 언급되었다.
- ④ 토론 개요서 방식의 장점으로, 현행 방식에 비해 더 많은 학생이 예선에 참여할 수 있다는 점이 언급되었다.
- ⑤ 토론 개요서 방식의 단점으로, 참가자들의 소통 과정을 평가하기 어렵다는 점이 언급되었다.

[43~45] 다음은 ‘건강 상식’ 잡지의 편집장이 보낸 요청과 그에 따라 기자가 작성한 초고이다. 물음에 답하시오.

안녕하세요. 편집장입니다. 기획 연재 ‘다양한 직업 세계의 직업병’ 제2회 원고와 관련하여 ‘악기 연주자가 겪는 근골격계 질환’을 주제로 글을 쓰면서 ㉠ 질환의 개념, ㉡ 질환의 유병률, ㉢ 질환 완화 방법을 포함해 주세요. 감사합니다.

<초고>

직업성 질환 중 하나인 근골격계 질환은 근육, 신경, 뼈와 주변 조직 등 근골격계에 발생하는 손상 또는 통증을 말한다. 사무직의 요통이 대표적인 예이다. 악기 연주자들도 연주를 할 때 주로 사용하는 부위에 근골격계 질환을 겪는다.

악기 연주자들의 근골격계 질환 유병률을 악기군과 부위의 범주로 나누어 차이를 살펴보면 다음과 같다. 먼저 악기군별로 보면, 다른 악기 연주자들보다 건반 악기 연주자들의 유병률이 가장 높았다. 피아니스트 ○○○씨는 오랜 시간 건반에 손을 얹고 손가락을 과도하게 사용하다 보니 손목과 손가락에 통증이 심하다고 고충을 토로하며, 주변의 건반 악기 연주자들도 흔히 겪는 질환이라고 덧붙였다. 다음으로 부위별 유병률을 보면 목, 어깨, 팔꿈치, 손목과 같은 상지 부위에서 유병률이 가장 높았고, 부위별로 구체적인 유병률은 악기군에 따라 차이를 보였다. 악기군에 따른 근골격계 질환의 전체 부위 유병률 순위와 부위별 유병률 순위는 일부 차이를 보였다.

악기군별로 차이는 있지만, 연습 중 휴식, 운동, 연주 자세, 연주 시간 등이 근골격계 질환의 유병률에 영향을 미친다. 그렇다면 악기 연주자들의 근골격계 질환 완화를 위한 방법은 무엇일까? 악기 연주자들이 실천할 수 있는 방법 중 특히 도움이 되는 것은 연습 중의 규칙적인 휴식이다. 이와 관련하여 근골격계 질환에 영향을 미치는 요인에 대한 악기 연주자의 인식 개선이 필요하다. 또한 근골격계 질환 완화에 도움이 되도록 적절한 운동을 하는 것도 필요하다.

43. 초고에서 ㉠~㉣을 작성할 때 활용한 글쓰기 방법으로 가장 적절한 것은?

- ① ㉠: 질환의 개념을 묻고 답하는 방식으로 제시했다.
- ② ㉡: 두 범주를 설정하여 범주별로 질환 유병률의 차이를 제시했다.
- ③ ㉢: 악기 연주자의 질환 경험 사례를 악기군별로 제시했다.
- ④ ㉣: 질환 완화 방법을 질환의 부위별로 분석하여 제시했다.
- ⑤ ㉤: 질환 완화에 효과가 있는 운동의 과정을 단계별로 제시했다.

44. 다음은 초고를 쓴 기자가 잡지 편집장에게 보낸 이메일의 일부이다. ㉠에 들어갈 내용으로 가장 적절한 것은?

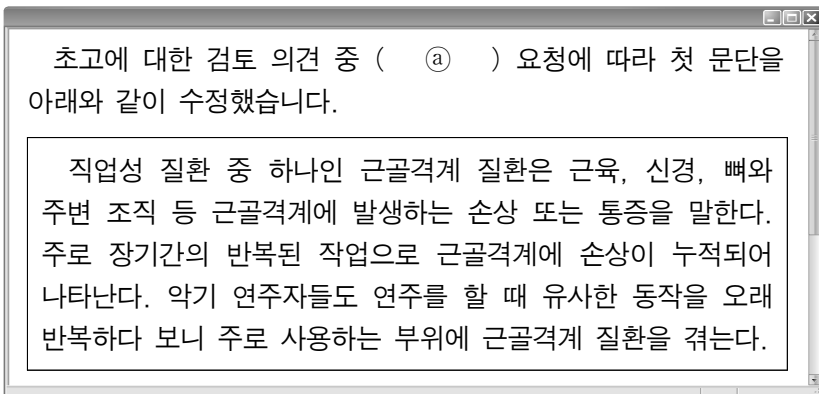

- ① 직업성 질환이 아닌 예 삭제, 근골격계 질환의 발병 이유 추가
- ② 직업성 질환이 아닌 예 삭제, 근골격계 질환의 발병 조건 추가
- ③ 다른 직업군의 예 삭제, 근골격계 질환의 발병 부위 추가
- ④ 다른 직업군의 예 삭제, 근골격계 질환의 발병 유형 추가
- ⑤ 다른 직업군의 예 삭제, 근골격계 질환의 발병 원인 추가

45. 다음은 초고를 보완하기 위해 추가로 수집한 자료이다. 자료 활용 방안으로 적절하지 않은 것은? [3점]

(가) □□의학회 논문 자료

악기 연주자의 근골격계 질환의 전체 부위 유병률은 관악기는 57.6%, 건반 악기는 75.0%, 현악기는 68.1%로 나타났다. 통증 부위에 따른 유병률은 상지 부위의 경우, 관악기 대비 건반 악기가 1.82배, 현악기가 1.57배였고, 하지 부위는 관악기 대비 건반 악기가 1.72배, 현악기가 0.84배로 나타났다.

(나) △△연구소 통계 자료

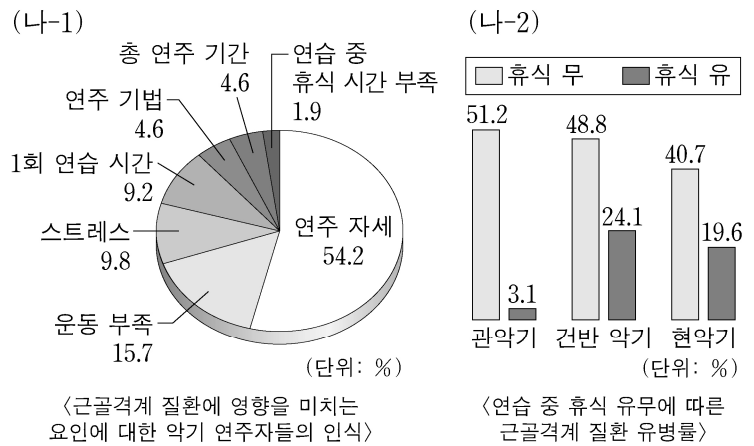

(다) ◇◇대학교 의대 교수 인터뷰 자료

“스트레칭 운동으로 근육의 긴장을 완화하고, 안정화 운동을 통해 바른 자세로 교정하면 근골격계에 도움이 됩니다.”

- ① (가)를 활용하여, 악기군별 상지 부위의 유병률 차이에 대해, 건반 악기의 유병률이 가장 높고 다음으로 현악기, 관악기 순이라는 내용으로 2문단을 구체화한다.
- ② (가)를 활용하여, 악기군에 따른 부위별 유병률 순위에 대해, 상지 부위와 달리 하지 부위의 유병률은 전체 부위 유병률과 순위가 일치하지 않는다는 내용으로 2문단을 보강한다.
- ③ (나-1)을 활용하여, 질환의 유병률을 낮추는 데 도움이 되는 방법에 대해, 근골격계 질환이 연주 자세에 미치는 영향에 대한 인식 개선이 필요하다는 내용으로 3문단을 구체화한다.
- ④ (나-2)를 활용하여, 연습 중 휴식이 악기군별 유병률에 미치는 영향에 대해, 관악기의 경우가 현악기보다 유병률을 낮추는데 휴식의 영향이 더 크다는 내용으로 3문단을 구체화한다.
- ⑤ (다)를 활용하여, 질환 완화에 도움이 되는 운동에 대해, 근골격계에 도움이 되는 운동과 그 효과에 관한 내용으로 3문단을 보강한다.

* 확인 사항

- 답안지의 해당란에 필요한 내용을 정확히 기입(표기)했는지 확인 하시오.
- 이어서, 「선택과목(언어와 매체)」 문제가 제시되오니, 자신이 선택한 과목인지 확인 하시오.

제 1 교시

국어 영역(화법과 작문)

[35~37] 다음은 텃밭 가꾸기를 안내하기 위한 사례 발표이다. 물음에 답하시오.

안녕하세요. 텃밭 선배 ○○○입니다. 잘 들리시나요? (청중의 반응을 살피며 큰 목소리로) 잘 안 들리시는 것 같으니 좀 더 크게 말씀드릴게요. 저는 텃밭을 처음 가꿀 때 가정에서 필요한 다양한 작물을 심고 싶었어요. 아마 15제곱미터 정도의 좁은 텃밭을 가꾸기 시작하시는 여러분도 비슷한 마음이실 거예요. 그러면 어떻게 해야 할까요? (잠시 뒤에) 작물을 심기 전에 효율적인 배치를 위해 작물 배치도를 그려 보면 도움이 됩니다.

(화면에 자료를 제시하며) 왼쪽은 제가 첫해 심은 작물의 배치도이고, 그 옆은 다음 해에 그것을 수정한 배치도입니다. 첫해 배치에는 두 가지 문제가 있었는데, 우선 작물의 키를 고려하지 않았다는 점이에요. 해는 동쪽에서 떠서 한낮에 남쪽을 지나 서쪽으로 지고 해가 떠 있는 반대 방향으로 그림자가 생기죠. 작물은 광합성이 많이 이루어지는 오전부터 한낮까지 그림자의 영향을 최소한으로 받아야 잘 자랄 수 있어요. 이를 고려해 키가 작은 작물을 동쪽과 남쪽에 배치해야 해요. (자료를 가리키며) 그런데 보시는 것처럼 상대적으로 키가 큰 고추와 옥수수를 동쪽에 배치하여 상추와 감자에 그늘이 많이 생겼어요.

두 번째 문제는 작물의 재배 기간을 고려하지 않았다는 점이었어요. (자료를 가리키며) 제가 4월부터 텃밭을 가꾸기 시작했는데 8월에 옥수수를 수확한 후 같은 자리에 배추를 심었어요. 그런데 문제는 남쪽에 심은 고추의 재배 기간이었어요. 고추 재배가 10월까지 계속되는 바람에 배추가 광합성을 많이 하지 못했거든요. 그래서 좁은 땅을 효율적으로 사용하기 위해 기존 작물을 수확하고 다른 작물로 교체할 때에는 주변 작물의 재배 기간도 함께 고려하여 배치해야 한다는 것을 알았어요.

(자료를 다시 가리키며) 다음 해에는 이러한 실패를 교훈 삼아 작물의 키 순서에 따라 작은 것부터 상추는 남동쪽, 감자는 북동쪽, 고추는 남서쪽, 옥수수는 북서쪽에 배치했어요. 그리고 감자 수확 이후 재배 기간과 주변 작물의 키를 고려해 감자 위치에 배추를 심었더니 첫해와 동일한 위치임에도 배추가 더 잘 자랐어요.

좁은 텃밭에 다양한 작물을 잘 기르고 싶으신가요? 그렇다면 배치도를 그려 효율적으로 텃밭을 가꾸 보세요. 땀을 흘려 손수 먹거리를 수확하는 기쁨을 누리실 수 있을 겁니다.

35. 위 발표자의 말하기에 대한 설명으로 적절하지 않은 것은?
- ① 그림을 그리면서 설명을 하여 청중의 이해를 돕고 있다.
 - ② 준언어적 표현을 조절하여 발표의 전달력을 높이고 있다.
 - ③ 자신의 경험에 비추어 청중의 관심을 짐작하여 말하고 있다.
 - ④ 질문하고 답하는 방식을 사용하여 발표 내용을 전달하고 있다.
 - ⑤ 청중이 얻을 수 있는 효용을 제시하며 실권을 권유하고 있다.

36. 발표자의 자료 활용 계획 중 발표에 반영되지 않은 것은? [3점]



- ① 상추보다 키가 큰 고추가 상추의 동쪽에 배치되어 상추에 그늘이 많이 생겼음을 [자료 1]을 활용하여 설명해야지.
- ② 옥수수를 수확하고 나서 심은 배추가 고추 때문에 광합성이 부족했음을 [자료 1]을 활용하여 설명해야지.
- ③ 작물들의 키 순서를 고려하여 감자를 북동쪽에 배치했음을 [자료 2]를 활용하여 설명해야지.
- ④ 키가 제일 큰 옥수수는 어느 위치에 심어도 잘 자랄 수 있었음을 [자료 1]과 [자료 2]를 활용하여 설명해야지.
- ⑤ 동일한 위치에서도 주변 작물에 따라 배추가 자라는 정도가 달랐음을 [자료 1]과 [자료 2]를 활용하여 설명해야지.

37. 발표 내용을 참고할 때 <보기>에 제시된 청중의 반응을 이해한 내용으로 가장 적절한 것은?

— <보 기> —

청자 1: 작물을 수확하고 난 후 다른 작물로 교체한 이유를 제시하지 않았는데, 작물을 교체한 이유가 뭘까?

청자 2: 브로콜리가 케일보다 키가 크게 자란다고 알고 있어. 이번에 케일과 브로콜리를 심을 계획인데, 들은 것을 활용해 봐야겠어.

청자 3: 작물들의 키 순서만 알려 줘서, 작물들이 다 자랐을 때의 키를 알 수 없었어. 작물들의 키를 구체적으로 알려 주면 좋았겠어.

- ① 청자1은 발표 내용의 정확한 이해를 바탕으로 발표 내용에서 보완할 점을 지적하고 있다.
- ② 청자2는 자신이 알고 있던 사실과 발표 내용을 비교하며 발표에서 다른 정보의 문제점을 제시하고 있다.
- ③ 청자3은 자신이 필요하다고 생각하는 내용이 다루어지지 않았음을 지적하며 아쉬워하고 있다.
- ④ 청자1과 청자2는 모두 자신의 과거 경험을 떠올리며 발표 내용에 의문을 제기하고 있다.
- ⑤ 청자2와 청자3은 모두 발표 내용이 적용되지 않는 예외적 상황이 있는지 검토하고 있다.

[38~42] (가)는 비평문을 쓰기 위해 학생들이 나는 대화이고, (나)는 이를 바탕으로 작성한 초고이다. 물음에 답하시오.

(가)

학생 1: '디스토피아 작품의 인기 현상'에 대한 글을 쓰기 위해 오늘 함께 이야기하기로 했는데 자료 좀 찾아봤어? 우리 동아리 이름으로 교지에 실을 글이니까 어떤 내용으로 구성하면 좋을지 이야기해 보자.

학생 2: 디스토피아의 정의부터 확인하고 시작하면 어떨까?

학생 1: 내가 그럴 줄 알고 사전에 찾아봤지. 디스토피아는 유토피아랑 반대되는 뜻으로 암울한 미래상을 의미해.

학생 3: 나는 기사를 검색해 봤는데 현실의 문제를 소재로 디스토피아적 세계를 형상화한 영화나 드라마가 요즘 엄청난 인기를 끌고 있다고 하더라고.

학생 2: ㉠ 나도 주변 친구들이 디스토피아 작품의 각종 소품을 사는 걸 보고 인기를 실감했어. 그런데 작품 속 세계를 충격적으로 표현한 자극적인 장면은 문제가 된다던데?

학생 3: 내가 봤던 기사에서도 그 점이 문제가 된다고 하더라고. 사람들이 자극적인 장면이 반복적으로 노출되면 불안감을 느끼고 현실에 대한 회의주의에 빠질 수 있다고.

학생 1: 자극적인 장면이 지금 우리가 사는 세상을 더 부정적으로 보게 만든다는 거구나. 그렇지?

학생 3: 맞아. 자극적인 장면은 메시지를 전달하기 위한 장치일 뿐인데, ㉡ 자극적인 장면이 주는 재미에 빠져서 작품이 담고 있는 메시지를 못 보는 게 문제가 되는 거지.

학생 2: 나는 디스토피아 소설을 찾아 읽어 봤어. 「멋진 신세계」라는 작품인데 과학 기술로 인간의 감정까지 통제하는 사회에 대한 이야기야. 꽤 오래전 작품인데도 작가가 그린 미래상이 대단히 실감나고 정교하게 표현되어서 놀라웠어.

학생 3: ㉢ 어, 나도 그 소설 봤는데, 과학 기술의 발전이 불행을 초래했는데도 사람들이 그걸 깨닫지 못하는 암울한 세상에 대한 이야기야.

학생 2: 오래전 작품인데 요즘에도 많이 읽히는 것은 디스토피아 작품의 인기 현상과 관련이 있는 것 같아.

학생 1: 아까 디스토피아 작품이 담고 있는 메시지에 대해 이야기 하다 말았잖아. 구체적인 메시지가 뭔지 알려 줄래?

학생 3: ㉣ 부정적인 미래상을 통해서 현재의 사회상을 비판한다는 거지.

학생 1: 디스토피아적 미래가 어차피 허구인데 어떻게 현재 사회를 비판한다는 건지 잘 모르겠는데?

학생 3: ㉤ 허구적 미래가 현재를 비판한다는 게 이해가 안 되는 거구나. 디스토피아 작품은 현재의 사회 문제가 극대화되면 미래에 나타날 수 있는 가상의 상황을 실감나게 표현해. 우리는 그걸 보면서 사회가 지닌 문제의 위험성을 미리 깨달을 수 있는 거야.

학생 1: 아, 그러니까 그런 암울한 세상이 오기 전에 경계하자는 메시지를 담고 있는 거구나.

학생 2: 응, 디스토피아 작품의 메시지에 대해 글에서 자세히 설명하면 독자들에 이해에 도움이 되겠다.

학생 1: 그래, 일단 내가 초고를 쓸 테니 나중에 점점 부탁해. 모두들 고마워.

(나)

디스토피아 작품의 인기 몰이가 심상치 않다. 디스토피아를 다룬 영화와 드라마가 흥행하면서 '디스토피아 작품, 전 세계를 사로잡다'와 같은 제목의 기사가 쏟아지고 있다. 사전적 정의에 따르면 디스토피아는 부정적 측면이 극대화된 암울한 미래상이다. 유토피아와 마찬가지로 현실 어디에도 존재하지 않는 세계를 뜻하지만, 긍정적 의미를 지니는 유토피아와 반대로 디스토피아는 부정적 의미를 담고 있다.

디스토피아 작품의 인기 현상에 대해 부정적인 관점을 지닌 사람들은 작품이 주는 불편함을 이야기한다. 디스토피아 작품에서는 어떤 형태로든 일그러지거나 붕괴된 모습으로 세계가 묘사되기 때문이다. 이와 같이 충격적으로 묘사된 자극적인 장면이 반복적으로 노출되면, 불안 심리가 가중되어 현실을 부정적으로 인식하게 되고 결국 회의주의나 절망에 빠질 수 있다고 우려한다.

그러나 디스토피아 작품은 현실의 문제점이 극대화되면 나타날 수 있는 세계를 통해 현실의 문제를 경계하게 하므로 디스토피아 작품의 인기 현상은 긍정적이다. 디스토피아 작품은 과학 기술의 오남용, 핵전쟁, 환경 파괴 등을 소재로, 작가가 기발한 상상력으로 구현한 디스토피아적 세계를 제시한다. 우리는 그러한 세계에 몰입함으로써 암울한 미래상이 도래해서는 안 된다는 점을 깨닫게 된다.

물론 디스토피아 작품의 인기 현상 때문에 자극적으로 묘사된 장면이 초래하는 문제가 부각되어 보일 수 있지만, 이러한 장면은 오히려 무감각하게 받아들이고 있는 현실의 문제점을 강렬하게 자각하도록 하는 필수적인 장치로 보아야 한다. 그리고 이는 주제 의식을 드러내는 데 효과적으로 기여한다. 가령, 디스토피아 작품의 고전이라 할 수 있는 「멋진 신세계」에서는 사람들이 과학 기술을 지나치게 신뢰하다가 오히려 이에 종속당하는 충격적인 미래상을 암울하게 그리고 있다. 하지만 이를 통해 과학 기술에 대한 맹신이 현재 우리 사회가 점검해야 할 문제라는 점을 깨닫게 한다.

디스토피아 작품의 메시지는 우리가 현실의 문제를 인식하여 그 문제가 극대화되지 않도록 경계하게 한다는 점에서 큰 의미가 있다. 그리고 이러한 디스토피아 작품의 인기 현상은 사회를 개선하는 계기가 될 것이므로 이를 긍정적으로 보아야 한다. 디스토피아 작품들이 인기를 얻고 있는 요즘, 디스토피아 작품을 감상하며 현실의 문제를 성찰해 보는 것은 어떨까.

38. 위 대화에서 '학생 1'에 대한 설명으로 적절하지 않은 것은?

- ① 대화 참여자에게 대화의 목적을 밝히며 참여를 유도한다.
- ② 대화 참여자에게 자신이 조사한 내용이 이해되는지 확인한다.
- ③ 대화 참여자에게 자신이 이해한 내용이 맞는지 점검한다.
- ④ 대화 참여자의 발언과 관련해 추가적인 설명을 요청한다.
- ⑤ 대화 참여자와 대화를 진행하면서 자신의 이해를 심화한다.

39. 대화의 흐름을 고려할 때, ㉠~㉤에 대한 이해로 가장 적절한 것은?

- ① ㉠: 앞선 발화 내용에 동의하며 디스토피아 작품의 인기 원인을 보여 주는 사례를 언급하고 있다.
- ② ㉡: 자신의 발언을 부연하며 디스토피아 작품의 메시지가 무엇인지 강조하고 있다.
- ③ ㉢: 대화의 내용을 상기하며 과학 기술 발전에 대한 반대 입장에 동의함을 드러내고 있다.
- ④ ㉣: 질문에 답변하며 부정적인 미래상에 대해 대화 참여자가 잘못 파악한 부분을 바로잡고 있다.
- ⑤ ㉤: 앞선 발화 내용을 재진술하며 디스토피아 작품과 관련하여 상대가 궁금해하는 점을 확인하고 있다.

40. 다음은 '학생 1'이 (가)의 대화 내용을 정리하여 (나)의 글쓰기 계획을 세운 것이다. 글쓰기 계획 중 (나)에 반영되지 않은 것은? [3점]

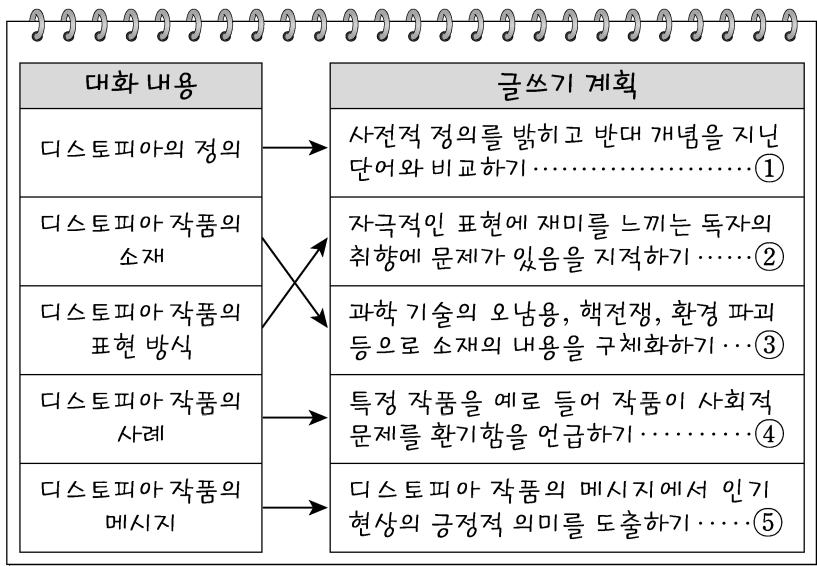

41. <조건>을 반영하여 (나)의 제목을 작성한 것으로 가장 적절한 것은?

<조 건>

- 디스토피아 작품의 주제 의식을 반영하여 글쓴이의 관점을 드러낼 것.
- 부제에서 비유적 표현을 활용할 것.

- ① 디스토피아란 무엇인가
- 디스토피아 작품의 인기 현상을 진단하다
- ② 디스토피아, 우리 사회의 자화상
- 디스토피아 작품에 드러난 우리의 모습
- ③ 말초 신경을 자극하는 디스토피아 작품
- 묵직한 메시지를 가볍게 다루다
- ④ 디스토피아 작품 열풍, 더 나은 사회를 향한 열망
- 아픈 사회를 들여다보는 거울이 되다
- ⑤ 어디에도 없지만, 어디에나 있는 디스토피아 세상
- 디스토피아 작품을 통한 새로운 세상과의 대화

42. '학생 2'가 다음의 점검 기준에 따라 (나)를 점검한다고 할 때, 그 내용으로 적절하지 않은 것은?

점검 기준	점검 결과 (예/아니오)
• 사회적으로 관심을 가질 만한 사안임을 드러냈는가?	㉠
• 필자가 선택한 관점의 주장을 드러냈는가?	㉡
• 필자가 선택한 관점의 약점을 보완했는가?	㉢
• 필자가 선택하지 않은 관점의 주장도 다루었는가?	㉣
• 필자가 선택하지 않은 관점의 약점을 비판했는가?	㉤

- ① 디스토피아 작품이 흥행하고 이와 관련된 기사가 쏟아지고 있다고 언급한 점을 고려하여 ㉠에 '예'라고 해야지.
- ② 디스토피아 작품이 현실의 문제를 경계하게 하므로 작품의 인기 현상이 긍정적이라고 언급한 점을 고려하여 ㉡에 '예'라고 해야지.
- ③ 우려에도 불구하고 자극적인 장면이 현실의 문제점을 자각하게 하는 필수적인 장치라고 언급한 점을 고려하여 ㉢에 '예'라고 해야지.
- ④ 디스토피아 작품이 회의주의에 빠지게 하므로 작품의 인기 현상이 부정적이라고 언급한 점을 고려하여 ㉣에 '예'라고 해야지.
- ⑤ 충격적인 묘사에 반복적으로 노출되면 현실의 문제점을 무감각하게 받아들일게 된다고 언급한 점을 고려하여 ㉤에 '예'라고 해야지.

[43~45] 다음은 작문 상황과 이를 바탕으로 학생이 작성한 초고이다. 물음에 답하시오.

○ **작문 상황**: ○○ 지역 신문의 독자 기고란에 청소년 문제와 관련해 주장하는 글을 쓰려 함.

○ **초고**

최근 감염병 유행에 따른 일상의 변화로 인해 무기력이나 우울과 불안 등의 부정적 감정을 겪는 청소년이 늘고 있다. 청소년기는 자아 정체성을 확립해 가는 시기로 부정적인 감정이 계속되면 부정적인 정체성을 형성할 우려가 있다. 그러므로 ㉠ 현 상황의 문제 해결을 위해 청소년을 위한 감정 관리 프로그램을 확대 실시해야 한다.

현재 우리 지역에서는 청소년의 감정 관리를 위해 전문 상담 기관을 운영하고 있다. 이를 근거로 청소년의 감정 관리 프로그램이 실시되고 있어 프로그램 확대 실시는 필요 없다고 주장할 수 있다. 하지만 기존의 감정 관리 프로그램은 소수의 청소년만을 대상으로 하며 전문적인 상담 활동만으로 시행된다는 한계가 있다.

감정 관리 프로그램은 청소년이 자신의 감정을 알아차리고 이해함으로써 상황에 따라 감정을 조절할 수 있도록 돕는 것을 목표로 한다. 청소년을 위한 감정 관리 프로그램의 실질적인 확대 실시를 위해서는 실시 대상의 확대와 활동 내용의 다양화라는 두 가지 방향에서 접근해야 한다. ㉡ 실시 대상의 확대가 필요한 이유는 부정적 감정을 겪는 청소년이 증가했고, 심각한

감정 상태임에도 기존의 전문 상담 기관을 찾지 않는 청소년이 있기 때문이다. 그리고 ㉔ 활동 내용의 다양화가 필요한 이유는 부정적 감정과 관련한 청소년 개개인의 다양성을 고려하여 보다 다양하고 단계적인 활동을 마련해야 청소년의 개인적 특성에 맞는 감정 관리 활동을 선택할 수 있기 때문이다.

[A] 요컨대 청소년 문제에 적극적으로 대응하고 청소년이 심리적으로 건강한 청소년기를 보낼 수 있도록 대상을 모든 청소년으로 확대하여 감정 관리 프로그램을 실시해야 한다. 이를 위해 지역 구성원의 관심이 필요하다.

43. '초고'에 대한 설명으로 가장 적절한 것은?

- ① 문제의 원인을 항목별로 유형화하였다.
- ② 일반적 통념이 지닌 모순을 지적하였다.
- ③ 주장에 대해 예상되는 반론을 반박하였다.
- ④ 자신의 주장이 지닌 한계점을 제시하였다.
- ⑤ 다양한 문제 해결 방안의 장단점을 비교하였다.

44. <보기>는 '초고'를 보완하기 위해 추가로 수집한 자료이다.

㉠~㉣과 관련한 자료 활용 방안으로 적절하지 않은 것은?

<보 기>

[자료 1] ○○ 지역 청소년 대상 설문 조사

(가) 감염병 유행 이후 부정적 감정을 겪는 청소년의 증가율	(나) 심리적 고위험군의 심리 상담 경험 여부

[자료 2] △△ 학술지의 논문

청소년기에 부정적인 감정을 유발하는 환경에 자주 노출되면 뇌 성장이 저해된다. 뇌가 제대로 성장하지 않으면 감정을 과잉 표출하거나 위험한 행동을 하게 된다. 우울, 불안, 짜증 등이 지속되면 뇌의 해마가 손상되어 학습에 어려움이 생기고 학습 능력의 저하도 발생할 수 있다.

[자료 3] ○○ 지역 교육 상담 전문가 면담

“청소년을 대상으로 적용할 수 있는 감정 관리 프로그램으로는 마음 알아차리기, 감정 노트 쓰기, 독서 치료 등이 있습니다. 실제로 전교생을 대상으로 감정 노트 쓰기를 실시한 학교에서는 학생들의 부정적 감정이 감소되고 학교생활을 긍정적으로 인식하게 되었다는 연구 결과가 있습니다.”

- ① [자료 1]의 (가)와 (나)를 활용하여, ㉡이 필요한 이유를 뒷받침 하는 자료로 부정적 감정을 겪는 청소년의 증가율과 심리 상담 경험이 없는 고위험군 청소년의 비율을 추가한다.
- ② [자료 2]를 활용하여, ㉠이 필요한 이유로 청소년기의 부정적 감정이 관리되지 않으면 뇌 성장이 저해될 수 있다는 점을 추가 한다.
- ③ [자료 3]을 활용하여, ㉢의 적용 방법으로 학교에서 학생들의 감정 관리를 돕기 위해 실시할 수 있는 구체적인 활동의 예를 제시한다.
- ④ [자료 1]의 (가)와 [자료 2]를 활용하여, ㉠이 필요한 이유로 부정적 감정을 겪는 청소년이 늘어난 현상이 학습 및 학업에 곤란을 겪는 청소년의 증가로 이어질 가능성이 있음을 추가 한다.
- ⑤ [자료 1]의 (나)와 [자료 3]을 활용하여, ㉢에 따른 기대 효과를 보여 주는 자료로 전문 상담 기관이 학생들의 부정적 감정 해소에 도움을 주었다는 연구 결과의 사례를 제시한다.

45. <보기>는 [A]를 고쳐 쓴 것이다. 그 과정에서 반영된 교사의 조언으로 가장 적절한 것은?

<보 기>

요컨대 부정적 감정을 겪는 청소년이 늘고 있는 상황에 적극적으로 대응하고 청소년이 긍정적 자아 정체성을 형성할 수 있도록 청소년 감정 관리 프로그램의 실시 대상을 확대 하고 활동 내용을 다양화해야 한다. 이를 위해 청소년 감정 관리 문제에 지역 구성원 모두의 관심이 필요하다.

- ① 실행 방법이 나타나지 않았으니 글에서 언급한 실행 방법을 강조하는 게 어때?
- ② 예상 독자가 언급되지 않았으니 예상 독자에게 호소하며 글을 마무리하는 게 어때?
- ③ 해결 방안 중 일부만 제시되어 있으니 글에서 다른 주장을 모두 포함하는 게 어때?
- ④ 앞서 논의한 내용과 거리가 있는 내용이 제시되어 있으니 이를 지우고 글의 요점을 제시하는 게 어때?
- ⑤ 해결 방안의 이점을 다루지 않았으니 실행을 통해 기대할 수 있는 변화를 구체적으로 드러내는 게 어때?

* 확인 사항

- 답안지의 해당란에 필요한 내용을 정확히 기입(표기)했는지 확인 하시오.
- 이어서, 「선택과목(언어와 매체)」 문제가 제시되오니, 자신이 선택한 과목인지 확인하십시오.

제 1 교시

국어 영역(화법과 작문)

[35~37] 다음은 학생의 발표이다. 물음에 답하시오.

안녕하세요? 오늘 발표를 맡은 ○○○입니다. 개뿔쪽에서 말라리아 치료 성분을 발견했다는 지난주 특강 내용 기억나시나요? (청중의 대답을 듣고) 네, 인류를 살리는 식물에 관한 얘기였죠. 이런 식물이 지구상에서 사라진 상황, 상상이 되시나요? (㉠ 화면을 보여 주며) 나무의 경우 30%에 해당하는 종이 멸종 위기라고 합니다. 또 다른 조사 결과에 따르면 (㉡ 화면을 보여 주며) 보시는 바와 같이 전체 식물 중 40%에 해당하는 종이 멸종 우려 수준이라고 합니다. 그래서 식물을 품고 있는 씨앗, 즉 종자의 보존은 중요합니다. 오늘 발표는 그 종자 보존과 관련된 내용입니다.

종자를 보존하기 위한 시설로 시드볼트가 있습니다. 종자와 금고를 합친 말인데, 용어가 어려우니 종자 금고라고 할게요. 종자 금고는 기후 변화나 전쟁 등 예기치 못한 재앙으로 인한 식물의 멸종을 막기 위해 지어진 종자 영구 보관 시설입니다. 여기서 잠깐 퀴즈를 내 볼게요. 종자 금고는 전 세계에 몇 군데 있을까요? (청중의 대답을 듣고) 아, 정답자가 없네요. 놀라지 마세요. (손가락 두 개를 펼쳐 보이며) 단 두 나라, 노르웨이와 우리나라에 있습니다.

인류의 미래를 지키는 데 일조하고자 지은 우리나라 종자 금고는 경북 봉화군에 있습니다. (㉢ 화면을 보여 주며) 화면 속 건물 아래쪽에 보이는 공간이 저장고가 있는 지하의 모습인데, 외부 영향을 최소화하기 위해 지하에 종자를 보관하고 있습니다. 우리나라뿐만 아니라 외국의 종자도 기탁받아 4천 종 넘게 보관하고 있는데, 저장고 내부는 종자의 발아를 억제해 장기 보관이 가능하도록 적정 온도와 습도를 유지하고 있습니다. 보관된 종자는 특수한 상황이 아니면 반출하지 않는데 식물의 멸종이나 자생지 파괴 등을 대비해 보관하고 있기 때문입니다.

종자를 지키는 일은 미래를 지키는 일입니다. 다음 세대에 물려주어야 할 살아 있는 유산인 씨앗. 씨앗을 보존하기 위한 노력의 일환인 우리나라의 종자 금고는 그런 점에서 의미가 크다고 할 수 있습니다. 제가 준비한 내용은 여기까지인데 궁금한 점을 질문 받고 발표를 마무리할까 합니다.

35. 위 발표자의 말하기 방식으로 가장 적절한 것은?

- ① 청중에게 친숙한 사례로 개념 간의 차이를 부각하고 있다.
- ② 비언어적 표현을 통해 청중의 행동 변화를 촉구하고 있다.
- ③ 발표 중간중간에 청중의 질문을 받으며 청중과 상호 작용하고 있다.
- ④ 청중과 공유하고 있는 경험을 언급하여 청중의 주의를 환기하고 있다.
- ⑤ 발표 내용에 대한 청중의 이해 정도를 확인한 후 이어질 발표의 순서를 안내하고 있다.

36. 다음은 발표자가 보여 준 화면이다. 발표자의 시각 자료 활용에 대한 설명으로 가장 적절한 것은?

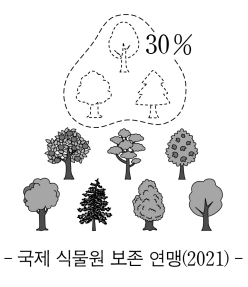
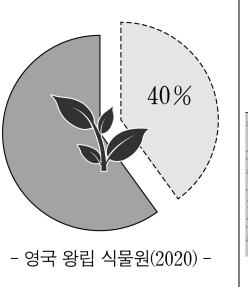
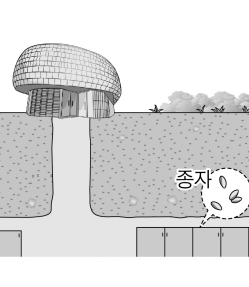
<멸종 위기에 처한 나무>  - 국제 식물원 보존 연맹(2021) -	<멸종이 우려되는 식물>  - 영국 왕립 식물원(2020) -	<우리나라 종자 보관 시설> 
[화면 1]	[화면 2]	[화면 3]

- ① [화면 1]은 매년 나무 종이 얼마나 감소하고 있는지를 보여주는 자료로 ㉠에 제시하였다.
- ② [화면 1]은 멸종 위기의 나무 종 중에서 종자가 보존되고 있는 종의 비율을 보여주는 자료로 ㉠에 제시하였다.
- ③ [화면 2]는 전체 멸종 우려 종에서 식물 종이 차지하는 비율을 보여주는 자료로 ㉡에 제시하였다.
- ④ [화면 3]은 외부 영향을 최소화하기 위해 종자를 지하에 보관하고 있음을 보여주는 자료로 ㉢에 제시하였다.
- ⑤ [화면 3]은 지하 종자 저장고의 위치가 종자의 발아 상태에 따라 달라짐을 보여주는 자료로 ㉢에 제시하였다.

37. 다음은 청자와 발표자가 나눈 질의응답의 일부이다. [A]에 들어갈 청자의 질문으로 적절하지 않은 것은?

청자: 발표 잘 들었습니다. 그런데 듣고 나서 궁금한 점이 생겨 질문합니다.

[A]

발표자: 그 내용은 발표에 없었네요. 추가로 그 내용에 대해 알려 드릴게요.

- ① 종자 금고는 현재 두 나라에 있다고 하셨는데, 두 나라의 종자 금고에는 어떤 차이점이 있나요?
- ② 기탁받은 종자를 보관하고 있다고 하셨는데, 종자를 기탁받는 절차는 어떻게 되나요?
- ③ 현재 보관 중인 종자 규모를 말씀하셨는데, 종자 금고에는 우리나라 종자만 보관하나요?
- ④ 적정한 온도를 유지해 종자를 보관한다고 말씀하셨는데, 적정 온도는 어떻게 되나요?
- ⑤ 종자 금고에 보관된 종자는 특수한 상황이 아니면 반출하지 않는다고 하셨는데, 반출했던 경우가 있나요?

[38~42] (가)는 학교 신문에 실을 글의 초고이고, (나)는 (가)를 수정하기 위한 대화이다. 물음에 답하시오.

(가)

청소년의 팬 상품 소비가 우려된다

일요일 오후에 방문해 본 우리 학교 근처의 한 ‘팬 상품’ 판매점. 옷이나 소품 등 연예인과 관련하여 판매되는 상품인 팬 상품을 사려는 청소년들로 북적였다. 최근 청소년들 사이에서 팬 상품의 인기가 뜨겁다. 국내 팬 상품 시장의 규모는 2020년 기준 약 2,200억 원으로 2014년과 비교해 크게 확대되었다.

하지만 청소년의 팬 상품 소비는 여러 가지 우려되는 점들이 있다. 우선 충동적으로 팬 상품을 소비하는 비율이 높다. ㉠ 2020년에 실시한 설문 조사에 따르면 약 67%가 충동적으로 팬 상품을 산 적이 있다고 응답했다. 이러한 일회성 소비는 잘못된 소비 습관의 형성으로 이어질 수 있다.

다음으로 과시적 소비도 문제로 지적된다. 사회학자 유△△ 교수는 “청소년의 과시적인 팬 상품 소비는 남과 차별화하고 싶은 욕구의 그릇된 발현이다.”라고 그 원인을 밝혔다. 과시적인 팬 상품 소비는 물질적인 요소로 자신을 드러내야 한다는 잘못된 가치관을 형성하게 할 수 있다.

마지막으로 소외감을 느끼지 않으려고 팬 상품을 소비하는 일 역시 우려된다. 1학년 정○○은 “친구들은 다 갖고 있는데 나만 없으면 소외감을 느낄까 봐 산 적도 많아요.”라며 인터뷰 과정에서 속마음을 드러내었다.

따라서 팬 상품 소비에 대한 청소년들의 바람직한 태도가 요구된다. 정신과 전문의 박□□의 저서 『청소년의 팬 상품 소비문화』에서 언급하였듯이 청소년들은 합리적이고 주체적인 소비 태도를 갖출 필요가 있다. 물론 기업이 디자인과 실용성을 갖춘 팬 상품을 판매하는 일이 선행되어야 한다.

(나)

학생 1: 청소년의 팬 상품 소비를 다룬 초고를 검토할 차례지?
학생 2: 응, 초고는 내가 작성했어. 편집부장은 조금 늦는데. 우리부터 의견 나누고 있자.

학생 1: 그래. 그런데 초고에 부정적인 관점의 내용만 제시했던데?

학생 2: 친구들을 보면 우려스럽다는 생각이 들 때가 많아. 학생들이 팬 상품 소비에 대해 바람직한 태도를 지녔으면 해서 그렇게 썼어.

학생 1: 그런데 긍정적인 면도 분명 있잖아. 즐거움이나 행복과 같은 정서적 만족감을 느낄 수 있고, 관심사가 같은 친구들끼리 더욱 친밀해지기도 하고. 그러니 두 관점의 내용을 균형 있게 제시해야 할 것 같아. [A]

학생 2: 나도 그런 긍정적인 면이 있다는 의견에 동의해. 하지만 주변 친구들을 보면 우려되는 점이 더 커 보여. 팬 상품 소비의 바람직한 태도를 강조하려면 우려되는 면을 부각하는 게 맞지 않을까?

학생 3: (들어오며) 회의에 늦어서 정말 미안해. 회의 시작 시간을 착각했어. [B]

학생 1: 괜찮아. 이제 막 시작했어.

학생 2: 너도 두 관점을 모두 제시하는 게 낫다고 생각해? [C]

학생 3: (어리둥절해하며) 두 관점이라니 무슨 말이야?

학생 1: 방금까지 청소년의 팬 상품 소비에 대해 긍정하는 관점과 우려하는 관점의 내용을 균형 있게 다룰지, 우려하는 관점의 내용만 다룰지 논의 중이었어. [D]

학생 3: 아, 그랬구나. 판매 수익 기부처럼 팬 상품 소비가 사회에 선한 영향력을 미치기도 하잖아. 학생들이 균형 잡힌 시각에서 바람직한 태도에 대해 생각해 볼 수 있게, 괜찮다면 두 관점의 내용을 모두 글에 담아 줄 수 있어? [E]

학생 2: 듣고 보니 내가 너무 우려되는 점만 강조하려 한 것 같아. 팬 상품 소비의 긍정적인 면에 대한 내용을 추가해 볼게.

학생 1: 좋아. 그러면 제목도 그에 맞게 수정 부탁해.

학생 2: 알겠어.

학생 1: 다음으로 초고의 세부 내용을 검토해 보자.

학생 3: 2문단은 충동적 소비를 다루고 있잖아. 그러니 마지막 문단의 일회성 소비라는 표현은 적절해 보이지 않아.

학생 2: 다시 보니 그렇네. 문단의 중심 내용과 어울리는 표현으로 교체할게.

학생 1: 같은 문단에서 설문 조사 자료를 인용할 때 빠뜨린 게 있어. [A]

학생 2: 설문 조사 자료의 내용을 믿기 어려운 문제가 있겠구나. 확인해서 수정할게.

학생 1: 혹시 더 검토할 부분이 있을까?

학생 3: 마지막 문단에 글의 초점에서 벗어나는 내용이 있으니 삭제가 필요해 보여.

학생 1: 아, 그리고 팬 상품 시장의 규모가 확대되었음을 강조하려면 비교 기준이 되는 해외 팬 상품 시장의 규모를 밝혀야 할 것 같아.

학생 2: 둘 다 좋은 의견이야. 반영해서 수정할게.

학생 1: 그럼 오늘 논의한 내용을 모두 잘 반영해서 다음 회의 때 확인하자.

학생 2, 3: 그래. 좋아.

38. (가)에 활용된 글쓰기 방법으로 가장 적절한 것은?

- ① 담화 표지로 문단 간의 연결 관계를 드러낸다.
- ② 특정 이론을 활용하여 중심 화제의 개념을 제시한다.
- ③ 다른 나라의 사례와 대조하여 문제 해결의 필요성을 강조한다.
- ④ 예상되는 반론을 제시하고 이를 반박하여 글의 설득력을 높인다.
- ⑤ 중심 화제에 대한 인식을 시기별로 제시하여 인식의 변화 과정을 드러낸다.

39. 다음은 (가)를 작성하기 위해 쓴 메모이다. ㉠~㉥가 (가)에 반영된 양상으로 적절하지 않은 것은?

- 팬 상품의 인기 ㉠
- 팬 상품 소비에서 우려되는 점
- 충동적 소비 ㉡
- 과시적 소비 ㉢
- 소외감을 느끼지 않으려고 하는 소비 ㉣
- 팬 상품 소비의 바람직한 태도 ㉤

- ① ㉠: 현장을 방문하여 목격한 팬 상품 판매점의 분위기를 제시하였다.
- ② ㉡: 글쓴이 자신의 경험을 근거로 들어 충동적인 팬 상품 소비 태도가 청소년에 미치는 부정적 영향을 제시하였다.
- ③ ㉢: 전문가의 견해를 인용하여 팬 상품을 과시적으로 소비하는 행위의 심리적 원인을 제시하였다.
- ④ ㉣: 학생을 인터뷰하여 팬 상품을 소비하는 이유가 소외감과 관련 있음을 제시하였다.
- ⑤ ㉤: 관련 저서를 근거로 들어 청소년들은 합리적이고 주체적인 소비 태도를 갖출 필요가 있음을 제시하였다.

40. 다음 자료를 바탕으로 [A]~[E]의 대화 참여자의 발화를 이해한 내용으로 적절하지 않은 것은? [3점]

[자료 1]
대화 상황에서 자신의 말이 상대방에게 미칠 영향을 고려하며 상대방을 배려하는 태도를 가져야 한다. 이를 위해 ㉡ 상대방의 부담을 덜어 주기, ㉢ 문제의 원인을 자신의 탓으로 돌리기, ㉣ 상대방의 의견과 일치되는 점을 언급한 후 자신의 의견 제시하기 등을 활용할 수 있다.

[자료 2]
대화 참여자들이 ㉠ 대화 상황과 관련한 맥락을 공유하는 일은 중요하다. 맥락이 공유되지 않아 ㉡ 대화의 흐름을 이해하지 못한 경우 의사소통에 어려움을 겪을 수 있다.

- ① [A]: '학생 2'의 발화는 상대방과 의견이 다름을 제시하기 전에 공통되는 의견부터 말하고 있다는 점에서, ㉣에 해당한다.
- ② [B]: '학생 1'의 발화는 상대방이 회의에 늦은 것을 상대방의 탓으로 돌리지 않고 있다는 점에서, ㉢에 해당한다.
- ③ [C]: '학생 3'의 발화는 상대방의 물음에 대한 답변을 하는 대신 되묻고 있다는 점에서, ㉡에 해당한다.
- ④ [D]: '학생 1'의 발화는 회의에서 논의 중인 내용을 전달하고 있다는 점에서, ㉠에 해당한다.
- ⑤ [E]: '학생 3'의 발화는 질문의 형식을 활용함으로써 명령형으로 표현했을 때보다 상대방의 부담을 완화한다는 점에서, ㉡에 해당한다.

41. ㉠과 (나)의 대화 상황을 고려할 때, ㉠에 들어갈 말로 가장 적절한 것은?

- ① 설문 조사가 언제 이루어졌는지를 밝히지 않았어.
- ② 설문 조사 자료를 인용하고 있음을 밝히지 않았어.
- ③ 설문 조사의 응답 결과를 순위대로 밝히지 않았어.
- ④ 설문 조사의 결과가 시사하는 점을 밝히지 않았어.
- ⑤ 설문을 조사한 주체와 응답 대상을 밝히지 않았어.

42. (나)의 논의 내용을 반영하여, (가)를 고쳐 쓰기 위한 방안으로 가장 적절한 것은?

제목	○ '청소년의 팬 상품 소비 문제점과 해결 방안'으로 교체한다. ①
처음	○ 2014년도 국내 팬 상품 시장 규모에 관한 정보를 추가한다. ②
중간	○ '일회성 소비'를 '과시적 소비'로 교체한다. ③ ○ 팬 상품 소비가 과소비로 이어진다는 내용을 추가한다. ④
끝	○ 마지막 문장의 내용은 기업의 사회적 책임에 관한 내용으로 교체한다. ⑤

[43~45] (가)는 글쓰기를 위한 학생의 생각이고, (나)는 (가)를 바탕으로 쓴 학생의 초고이다. 물음에 답하시오.

(가) [학생의 생각]

학생회에서 체육 대회 이름 공모하기로 했지. 공모전과 관련해서 이름 짓기에 대한 글을 학교 누리집에 올리려고 해. 그럼 어떻게 구성하면 좋을까? ㉠ 공모전을 하는 이유를 언급하며 글을 시작하자. 그리고 ㉡ 이름 짓기의 효과를 제시해야지. ㉢ 이름 짓기의 방법도 설명하면 좋을 것 같아.

(나) [학생의 초고]

올해 체육 대회는 운동을 잘 못하는 학생들도 즐겁게 참여할 수 있는 새로운 프로그램으로 구성될 예정이다. 그래서 학생회에서는 올해부터 바뀌는 체육 대회의 특징이 잘 드러나는 이름이 필요하다고 판단해서 새 이름을 짓는 공모전을 열기로 했다. 이름이 무슨 영향을 미칠까 생각할 수도 있지만 이름 짓기의 효과는 생각보다 크다.

이름 짓기를 잘하면, 사람들에게 대상에 대한 긍정적인 이미지를 갖게 할 수 있다. 맛과 영양에 문제가 없지만 흠집이 있어 상품성이 떨어진 사과에 '등급 외 사과' 대신 '보조개 사과'라는 이름을 붙여 이미지를 개선한 사례가 있다. 귀여운 보조개가 연상되는 이름으로 대상에 대한 인식을 변화시킨 것이다.

또한 이름 짓기를 잘하면, 사람들의 참여 동기를 이끌어 낼 수 있다. 지하철이나 버스에서 임산부가 우선적으로 앉을 수 있는 좌석의 이름은 '임산부 배려석'이다. 만약에 '임산부 양보석'

이라고 하면 자신이 앓을 자리를 남에게 내어 준다는 느낌을 갖게 한다. 하지만 ‘임산부 배려석’은 자신이 다른 사람을 배려하고 있다는 느낌을 갖게 하여 자발적으로 좌석을 양보할 수 있도록 한다.

그렇다면 이름 짓기는 어떻게 해야 할까? 먼저, 대상의 특성이 잘 드러나도록 표현해야 한다. 그리고 이름을 지나치게 생소하지 않게 지어야 한다. 이름이 지나치게 생소해서 이름의 의미를 이해하기 어려운 경우에는 사람들에게 수용되지 않을 수 있기 때문이다. 따라서 대상의 특성을 잘 드러내고 사람들이 이해하기 쉽도록 이름을 짓는 것이 중요하다. 또한 사람들이 기분 좋게 수용할 수 있도록 표현하는 것도 필요하다.

43. (가)의 ㉠~㉣을 (나)에 구체화한 내용으로 적절하지 않은 것은?

- ① ㉠: 체육 대회라는 이름에 대한 학생들의 부정적인 반응을 제시한다.
- ② ㉡: 올해부터 바뀌는 체육 대회의 특징이 잘 드러나는 새로운 이름이 필요함을 언급한다.
- ③ ㉢: 이름 짓기를 통해 이미지를 개선한 ‘보조개 사과’의 사례를 제시한다.
- ④ ㉣: ‘임산부 배려석’이라는 이름이 주는 효과를 ‘임산부 양보석’과 비교하여 제시한다.
- ⑤ ㉤: 이름 짓기를 할 때 사람들이 기분 좋게 수용할 수 있는 표현을 사용해야 함을 언급한다.

44. 다음은 (나)를 읽은 학생회장의 조언이다. 이를 반영하여 추가할 마지막 문단의 내용으로 가장 적절한 것은?

학생회장: 많은 학생들이 공모전에 참여할 수 있도록, 이름 짓기는 학생들에게 어려운 일이 아님을 밝혀 주면 좋겠어. 또한 2문단에서 언급한 효과와 관련하여 공모전 참여를 권유하면서 마무리하면 좋을 것 같아.

- ① 이름 짓기는 누구나 어렵지 않게 도전할 수 있는 일이다. 다만 이름을 지을 때 사람들이 이해하기 쉬운 표현을 사용해야 함을 유의하도록 한다.
- ② 이름 짓기는 지식과 경험이 풍부한 사람만이 할 수 있는 일은 아니다. 원활한 의사소통을 위해 이름 짓기의 효과를 이해하고 그 방법을 활용해 보자.
- ③ 지나치게 생소한 이름은 사람들에게 수용되지 않을 수 있다. 새로운 체육 대회의 긍정적 이미지를 느낄 수 있는 이름을 지어 이번 공모전에 참여하면 좋지 않을까?
- ④ 이름 짓기는 대상을 새롭게 바라보게 한다. 올해 새롭게 바뀔 체육 대회에 어울리는 참신한 이름이 지어진다면 체육 대회에 많은 학생들이 적극적으로 참여할 것이다.
- ⑤ 이름 짓기는 학생들도 충분히 할 수 있다. 새로운 체육 대회는 누구나 즐길 수 있다는 긍정적인 인식을 갖게 하는 좋은 이름을 지어 공모전에 도전해 보는 것은 어떨까?

45. <보기>는 (나)를 보완하기 위해 추가로 수집한 자료이다. 자료 활용 방안으로 적절하지 않은 것은? [3점]

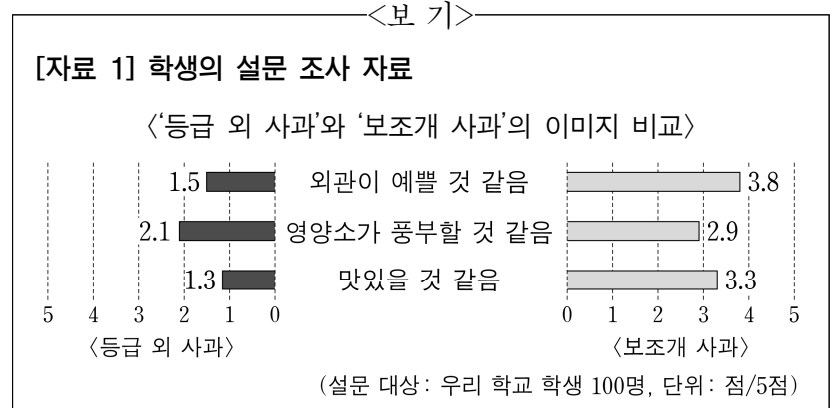

[자료 2] 보고서 자료

〈이름 짓기의 사례〉

이름 구분	대한민국 구석구석	G4C
목적	국내 관광 활성화 캠페인 홍보	각종 정부 민원을 24시간 처리하는 누리집 홍보
의미	국내 구석구석에 가 볼 만한 장소가 많음.	시민을 위한 정부 (Government for Citizen)
결과	국내 관광에 대한 인식을 개선하여 관광객이 증가하는 데 기여함.	이름이 대상의 특성을 잘 드러내지 못하고 지나치게 생소해 의미 파악이 어렵다는 지적에 ‘민원24’로 바꾸자 인지도가 향상됨.

- ① [자료 1]: ‘등급 외 사과’보다 ‘보조개 사과’가 외관과 맛 항목의 점수가 높다는 점을, 이름 짓기가 대상에 대한 인식을 변화시켰다는 근거로 2문단에 활용해야겠어.
- ② [자료 1]: ‘보조개 사과’와 ‘등급 외 사과’의 영양소 항목에서 점수 차이가 가장 작다는 점을, 이름 짓기가 대상에 대한 긍정적 이미지를 갖게 할 수 있다는 근거로 2문단에 활용해야겠어.
- ③ [자료 2]: ‘대한민국 구석구석’이라는 이름이 관광객의 증가에 기여했다는 점을, 잘 지어진 이름이 참여 동기를 이끌어 낼 수 있다는 또 다른 사례로 3문단에 활용해야겠어.
- ④ [자료 2]: ‘G4C’라는 이름의 의미를 파악하기 어렵다는 점을, 이름이 지나치게 생소하여 사람들에게 받아들여지지 않은 사례로 4문단에 활용해야겠어.
- ⑤ [자료 2]: ‘민원24’라는 이름이 누리집의 인지도를 향상했다는 점을, 대상의 특성을 잘 드러내면서 이해하기 쉽게 이름을 짓는 것이 중요함을 보여 주는 사례로 4문단에 활용해야겠어.

* 확인 사항

- 답안지의 해당란에 필요한 내용을 정확히 기입(표기)했는지 확인 하시오.
- 이어서, 「선택과목(언어와 매체)」 문제가 제시되오니, 자신이 선택한 과목인지 확인 하시오.

제 1 교시

국어 영역(화법과 작문)

출수형

[35~37] 다음은 수업 중 학생의 발표이다. 물음에 답하시오.

안녕하세요? 발표를 맡은 ○○○입니다. 지난 수업 시간에 우리는 도로에서 볼 수 있는 안전 설계에 대해 배웠는데요, 이와 관련한 유익한 내용이 있어 소개하려 합니다.

여러분, 달리는 차 안에서 특정 구간을 지날 때 드르륵하는 소리가 들리며 차가 진동하는 것을 느껴 본 적 있나요? (대답을 듣고) 많은 분들이 경험했군요. 여러분이 느낀 진동은 도로에 시공된 홈 때문일 수 있습니다. (㉠ 자료 제시) 왼쪽은 진행 방향과 일치하는 세로 홈을, 오른쪽은 진행 방향에 수직인 가로 홈을 진하게 표시한 그림입니다. 세로 홈은 도로에 살얼음이 생기는 일을 줄이고, 가로 홈은 제동 거리를 줄여 주죠.

특히 가로 홈을 활용하면 도로에서 멜로디가 들리게 할 수 있는데요, 잠시 영상을 보겠습니다. (영상 제시) 차가 특정 도로 구간을 지날 때 동요 멜로디가 들리는 것이 신기하죠? (㉡ 자료 제시) 화면에 보이는 것처럼 홈의 너비와, 홈 사이의 도로면 너비를 합한 값에 따라 음 높이가 정해집니다. 홈 너비는 일정하니까 결국 홈 사이 도로면의 너비에 따라 음 높이가 달라지는 셈이죠. 이 자료에는 없지만 음 길어도 달라지게 홈을 시공하면 차가 달릴 때 멜로디가 들리게 됩니다. 이 멜로디는 운전자의 주의를 환기하여 졸음운전을 예방합니다. 실제로 졸음운전으로 인한 교통사고 발생 건수가 월 평균 2.6건이었던 구간에 멜로디가 들리게 가로 홈을 시공하자 해당 도로 구간에서의 교통사고가 3개월간 0건이었다고 합니다.

도로에서의 또 다른 안전 설계는 터널에서도 확인할 수 있습니다. (㉢ 자료 제시) 조명등이 설치된 간격이 달라서 낮에 터널 입구 쪽과 출구 쪽이 중간 구간보다 밝은데요, 이는 우리 눈이 터널 입구에서는 어둠에, 출구에서는 밝음에 서서히 익숙해 지도록 하는 것이지요.

이 외에 곡선 도로에서 차가 이탈하는 것을 막기 위해 도로 바깥쪽이 높아지게 경사를 주고, 밤에도 차선이 잘 보이게 미세한 유리 알갱이를 차선에 바르기도 합니다. 발표 내용 잘 이해되었나요? 그동안 무심코 지나쳤던 도로에서 안전을 위한 장치들을 찾아보길 바라며 발표를 마치겠습니다.

35. 위 발표자의 말하기 방식으로 적절하지 않은 것은?

- ① 용어의 개념을 정의하여 발표에서 다룰 화제의 범위를 한정하고 있다.
- ② 청중과 공유하는 기억과 관련지어 발표의 계기를 밝히고 있다.
- ③ 청중의 경험과 관련한 질문을 하며 청중의 반응을 확인하고 있다.
- ④ 구체적인 수치를 밝혀 발표 내용의 근거로 활용하고 있다.
- ⑤ 발표 내용과 관련하여 청중에게 바라는 바를 언급하며 발표를 마무리하고 있다.

36. 다음은 발표자가 제시한 자료이다. 발표자의 자료 활용에 대한 설명으로 가장 적절한 것은?

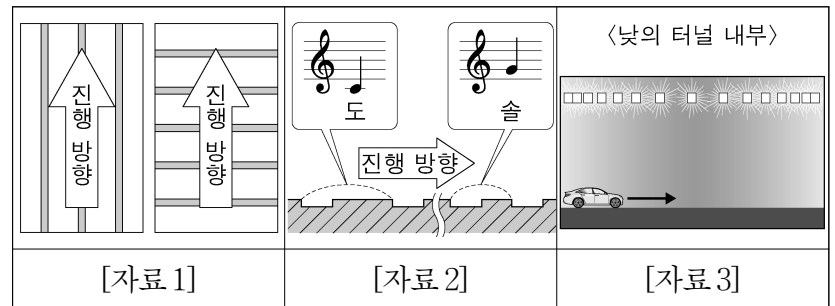

- ① [자료 1]은 홈 사이의 도로면 너비를 달리해서 멜로디를 만든다는 내용을 설명하기 위해 ㉠에서 활용하였다.
- ② [자료 1]은 살얼음 발생 감소에 효과적인 홈과 제동 거리 단축에 효과적인 홈을 설명하기 위해 ㉡에서 활용하였다.
- ③ [자료 2]는 특정 구간을 지날 때 느끼는 차의 진동이 홈 때문일 수 있다는 내용을 설명하기 위해 ㉢에서 활용하였다.
- ④ [자료 3]은 낮에 터널의 중간 구간이 입구 쪽과 출구 쪽보다 어둡다는 내용을 설명하기 위해 ㉠에서 활용하였다.
- ⑤ [자료 3]은 달라지는 밝기에 눈이 서서히 적응하도록 조명등의 설치 간격을 달리한다는 내용을 설명하기 위해 ㉢에서 활용하였다.

37. 발표 내용을 바탕으로 할 때, <보기>에 나타난 학생들의 반응에 대한 이해로 가장 적절한 것은?

— < 보 기 > —

학생 1: 곡선 도로에 경사를 준다는 내용을 간략히 제시해서 아쉬워. 도서관에서 그 원리를 알아봐야겠어.

학생 2: 멜로디가 들리는 도로가 재미를 위한 것인 줄 알았는데, 안전을 위한 거였군. 이런 도로가 실제로 어디에 있는지 조사해 봐야겠어.

학생 3: 미세한 유리 알갱이를 차선에 바르는 방법이 무엇인지, 밤에도 터널 구간별로 밝기가 다른지 알고 싶어.

- ① 학생 1은 자신의 의문이 해소되었다는 점에서 발표 내용을 긍정적으로 평가하고 있다.
- ② 학생 2는 발표 내용이 자신의 배경지식과 일치하지 않는 이유를 궁금해하고 있다.
- ③ 학생 1과 학생 2는 모두, 발표에서 언급된 내용과 관련하여 추가적인 정보를 탐색하려 하고 있다.
- ④ 학생 1과 학생 3은 모두, 발표를 통해 새롭게 알게 된 정보가 사실과 부합하는지 판단하고 있다.
- ⑤ 학생 2와 학생 3은 모두, 자신의 경험을 바탕으로 발표 내용의 효용성을 점검하고 있다.

[38~42] (가)는 ○○고등학교 행사에 참여한 학생이 마을 소식지에 쓴 후기이고, (나)는 이를 읽은 다른 지역의 학생들이 나는 대화이다. 물음에 답하시오.

(가)

지난 한 학기 동안 우리 학교에서는 식물에 대한 관심을 높이는 취지에서 ‘다 함께 식물 지도 만들기’ 행사를 진행하였다. 마을 사람들이 볼 △△동 식물 지도를 전교생이 함께 만들며, 다양한 식물에 관심을 갖게 되었고 자연의 소중함도 깨닫게 되었다.

식물 지도 만들기는 △△동 전체를 30개 구역으로 나눠 학급별로 맡은 구역의 식물을 조사하는 방식으로 이루어졌다. 먼저 최대한 여러 종류의 식물 사진을 찍은 다음, 식물의 이름을 알려 주는 누리집을 이용해 식물 이름을 편리하게 찾았다. 그리고 학급마다 특색 있게 그린 지도 위에 조사한 모든 식물의 이름을 표시하였다. 이렇게 학급별로 만든 지도를 이어 붙여 100여 종의 식물이 표시된 △△동 식물 지도를 완성하였다.

평소 우리가 잘 모르던 곳까지 꼼꼼히 살피며 식물을 조사하는 과정에서 몇몇 친구들은 힘들다고 포기하는 모습도 보였지만, 나는 이렇게 생각했다. ‘누군가는 이 지도를 보며 마을의 식물에 관심을 갖게 되지 않을까?’ 이런 생각에 나는 계속해서 의욕적으로 조사를 해 나갈 수 있었다.

이번 행사를 통해 그동안 주변의 식물에 무심했던 나 자신을 반성하게 되었다. 그리고 화살나무나 분꽃 등의 식물을 교실 밖에서 직접 관찰하니 책으로만 접했을 때보다 식물에 대한 관심이 더 커지는 것 같았다. 다른 학교에서도 식물 지도 만들기 행사를 개최한다면 더 많은 학생들이 자연의 소중함을 느낄 수 있을 것이라는 생각이 들었다.

(나)

학생 1: 이번 가을에 열릴 동아리 발표회 때 전시하기 위해 우리도 △△동 마을 소식지에 실린 ○○고등학교 사례처럼 식물 지도를 만들기로 했잖아. ○○고등학교 사례에서 어떤 점을 수용하고 어떤 점을 달리할지 논의해 보자.

학생 2: 생각해 봤는데, 우리 셋이서 ○○고등학교가 한 것처럼 넓은 공간을 조사하긴 힘들 듯하니 학교에서 걸어갈 만한 거리만 지도의 범위로 삼는 게 좋지 않을까?

학생 1: 그러자. 학교에서 걸어갈 만큼 가까운 범위 내에서 어디로 조사하러 갈지 장소를 정해 보자.

학생 3: □□농장에 갔으면 하는데, 너희 생각은 어때? 거기는 나무가 많으니까.

학생 1: 거긴 매실나무만 많잖아. 식물 지도를 만드는 거니까 여러 종류의 식물이 있는 곳으로 가자.

학생 2: 여러 종류의 식물이 있는 곳도 좋지만, 나는 우리 학교 학생들이 볼 지도이니 학생들에게 친숙한 장소가 더 좋을 듯해. 그런데 그 농장은 아무나 들어갈 수가 없어서 가 본 학생이 거의 없을 테니…….

학생 3: 듣고 보니 일리가 있네. 친숙한 장소라면 전교생이 함께 걷기 행사를 했던 행복산과 구름천이 어때?

학생 1: 거기도 좋고 하늘습지도 좋을 것 같아. 학생들이 자주 산책하러 가는 곳이잖아.

학생 2: 모두 좋은 생각이야.

학생 3: 그럼 조사 장소는 세 군데로 정해진 거네.

학생 2: 맞아. 이제 어떤 식물을 지도에 표시할지 얘기해 보자.

학생 1: 우리 마을은 다양한 꽃과 나무가 자생하기로 유명하니까 우리도 지도에 되도록 다양한 종류의 식물을 표시하자.

학생 2: 근데 발표회까지 얼마 안 남아서 국가 보호종을 비롯해 주목할 만한 몇몇 식물만 표시해야 할 듯해. 그리고 식물 이름은 ○○고등학교처럼 누리집을 이용해 편리하게 찾자.

학생 1: 그러자.

학생 3: 식물 이름과 함께 식물이 어떤 효용이 있는지도 제시했으면 하는데, 너희는 어떻게 생각해?

학생 1: 약효가 있는 식물은 그 정보도 제시하자는 거지?

학생 3: 응? 나는 꽃이나 나무가 마음을 편안하게 해 주는 것 같은 효용을 말한 거였는데.

학생 1: 식물이 사람의 정서에 어떤 영향을 미칠 수 있는지에 대한 내용을 실자는 말이었어?

학생 3: 응. 그런 정보가 학생들에게 의미가 있을 것 같아.

학생 2: 그거 좋은데? 우리가 행복산에서 조사할 꽃과 나무 중 일부에는 그런 내용도 추가로 표시하면 되겠다.

학생 1: 좋아. 이제 지도에 식물들을 어떻게 표현할지 얘기해 보자.

학생 2: 장소마다 대표 식물을 하나씩 선정해서 그 식물 이름 밑에 식물의 사진도 함께 제시하는 건 어때?

학생 3: 그래. 그리고 군집을 이루고 있는 식물은 모두 빗금으로 표시하자. 행복산은 갈림길이 많으니 걷기에 더 편한 길을 화살표로 표시도 하고.

학생 1: 좋은 생각이야. 모두 적용해 보자.

학생 2: 그래. 그런데 ○○고등학교가 이어 붙이는 방식으로 지도를 만든 건 참신하긴 한데 통일감이 없어 부자연스러울 듯해. 우리는 조사한 내용을 모아 함께 지도를 그리자.

학생 3: 그러자.

학생 1: 오늘 논의한 내용은 내가 회의록에 쓸게.

학생 2, 3: 고마워.

38. (가)에 활용된 글쓰기 방식으로 가장 적절한 것은?

- ① 1문단에서는 식물 지도 만들기 행사에서 자신이 깨달은 점을 문제점과 해결책을 제시하는 방식으로 서술하였다.
- ② 2문단에서는 식물 지도를 만든 과정을 원인과 결과를 제시하는 방식으로 서술하였다.
- ③ 2문단에서는 학급별 식물 지도의 특색을 나열하는 방식으로 서술하였다.
- ④ 3문단에서는 식물 조사에 임하는 자신의 참여 자세를 친구들의 참여 자세와 대조하는 방식으로 서술하였다.
- ⑤ 3문단에서는 식물을 조사하며 친구들이 겪은 어려움을 묻고 답하는 방식으로 서술하였다.

39. <보기>는 (가)의 마지막 문단의 초고이다. <보기>를 고쳐 쓰기 위해 친구들이 조언한 내용 중 반영되지 않은 것은?

<보 기>

이 행사를 통해 나 자신을 반성하게 되었다. 그리고 교실 밖에서 관찰 활동을 하는 것이 학업으로 인한 부담감을 덜어 준다는 것도 알게 되었다. 다른 학교에서도 식물 지도 만들기 행사를 열면 좋겠다는 생각이 들었다.

- ① 교실 밖에서 관찰한 대상의 구체적 예를 언급하는 게 어때?
- ② 행사를 통해 자신의 어떤 점을 반성했는지 밝히는 게 어때?
- ③ 다른 학교에서도 행사를 개최했을 때 예상되는 기대 효과를 제시하는 게 어때?
- ④ 교실 밖에서 관찰 활동을 하려면 책을 활용한 학습이 선행될 필요가 있다는 내용을 추가하는 게 어때?
- ⑤ 교실 밖에서 이루어지는 관찰 활동의 긍정적 효과를 행사의 취지에 부합하는 내용으로 바꾸는 게 어때?

40. [A], [B]에 대한 설명으로 적절하지 않은 것은?

- ① [A]에서 '학생 2'는 '학생 1'의 발화를 일부 재진술한 후 자신의 견해를 밝히고 있다.
- ② [A]에서 '학생 1'과 '학생 2'는 각기 다른 이유로 '학생 3'의 제안에 반대하는 입장을 드러내고 있다.
- ③ [B]에서 '학생 1'과 '학생 3' 모두 질문을 주고받는 과정에서 서로가 상대의 발화 내용을 잘못 이해했음을 깨닫고 있다.
- ④ [B]에서 '학생 2'는 '학생 3'에게 공감을 표한 후 '학생 3'의 제안을 구체화할 방안을 제시하고 있다.
- ⑤ [A]와 [B] 모두의 첫 번째 발화에서 '학생 3'은 자신이 제안한 바에 대한 '학생 1'과 '학생 2'의 의견을 묻고 있다.

41. (가)와 (나)를 고려할 때, '학생 1'이 쓴 회의록의 내용 중 적절하지 않은 것은? [3점]

일시: 2022. 8. ▽▽.	장소: 동아리실
회의 주제: 마을 식물 지도 만들기 계획 수립	
논의 내용 1: ○○고등학교 식물 지도 제작 사례 검토	
수용할 점	정보 확인의 편의성을 고려하여, 우리도 식물의 이름을 누리집에서 찾는다. ①
	발표회까지 남은 기간을 감안하여, 우리도 몇몇 주목할 식물만 지도에 표시한다. ②
달리할 점	조사 인원을 고려하여, 우리는 학교에서 걸어갈 만큼 가까운 거리만 지도의 범위로 삼는다. ③
	지도를 볼 대상을 감안하여, 우리는 우리 학교 학생들에게 친숙한 장소의 식물을 조사한다. ④
	지도의 통일감을 고려하여, 우리는 각각의 지도를 이어 붙이는 방식은 활용하지 않는다. ⑤

42. 다음은 (나)를 바탕으로 학생들이 만든 지도의 초안이다. ㉠~㉤에 대한 반응으로 가장 적절한 것은?

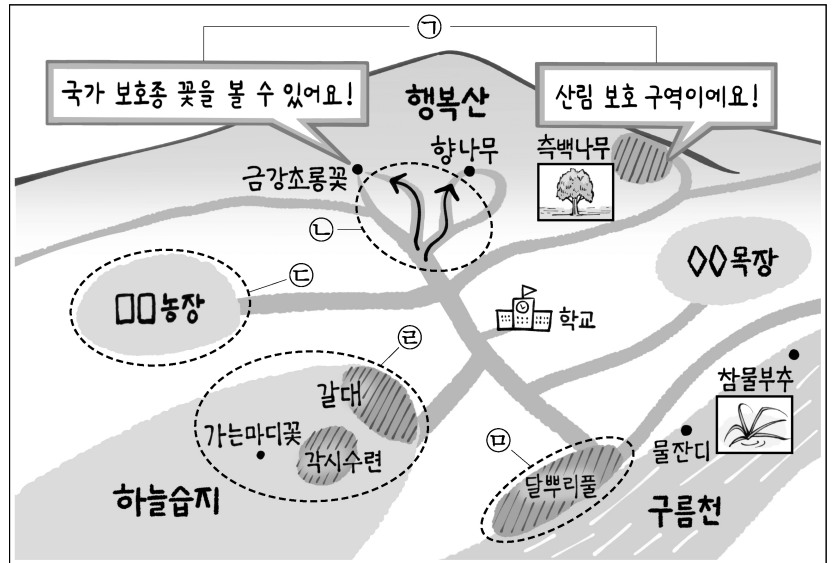

- ① ㉠: 식물이 있는 곳의 핵심적인 특징을 제시하기로 했으므로 논의한 내용이 반영되었군.
- ② ㉡: 국가 보호종 식물이 있는 곳으로 가는 길은 동선을 표시하기로 했으므로 논의한 내용이 반영되었군.
- ③ ㉢: 식물에 대해 조사한 내용이 제시되지 않았으므로 조사한 식물에 대한 정보를 추가해야겠군.
- ④ ㉣: 각 장소마다 하나씩 대표 식물의 사진을 제시하기로 했으므로 사진을 추가해야겠군.
- ⑤ ㉤: 군집을 이루고 있는 식물 중 학생들에게 낯선 식물은 빗금으로 표시하기로 했으므로 논의한 내용이 반영되었군.

[43~45] 다음은 교지에 실기 위해 학생이 작성한 초고이다. 물음에 답하시오.

우리나라의 연간 1인당 커피 소비량은 세계 평균의 2배 이상일 정도로 우리나라 사람들은 커피를 마시는 일에 관심이 많다. 이러한 관심이 커피 사랑에만 머물지 않고, 일회용 컵 회수 방안처럼 커피로 인한 사회적 문제에 대한 관심으로 이어지는 현상은 바람직하다. 하지만 커피로 인한 사회적 문제를 논할 때, 상대적으로 관심을 받지 못하고 있는 것이 있다. 커피를 만든 후 남은 커피 찌꺼기, 바로 '커피박(coffee 粕)'이다. 여러 면에서 커피박에 대한 우리 사회의 관심은 낮은 편이다.

우선, 커피박을 잘못 처리하고 있는 사람이 많다. 추출 직후의 커피박을 싱크대 배수구에 버리거나 흙에 버리기도 하는데, 이는 잘못된 처리 방법이다. 배수구에 버린 커피박에서 나온 카페인은 하수 처리 과정에서 완벽히 걸러지지 않은 채 강물에 흘러 들어가 부정적으로 작용할 수 있다. 그리고 흙에 버린 커피박은 토양과 식물에 악영향을 줄 수 있다.

또한, 커피박이 다양한 분야에서 재활용될 수 있다는 사실을 모르는 사람도 많다. 커피박은 일상에서 탈취제나 방향제로 이용된다. 그뿐만 아니라 건축 분야에서 합성 목재를 대신하는

재료로 쓰이거나 농업 분야에서 혼합 및 발효 과정을 거쳐 비료로 사용되기도 한다. 최근에는 바이오에너지의 원료로 활용될 수 있다는 점도 부각되고 있다.

끝으로, 커피박 수거 시설이 매우 부족하다는 점도 아쉬운 부분이다. 커피박을 그냥 버리지 않고 분리배출해야 한다는 것을 알게 되더라도 수거 시설이 있어야 실천으로 이어질 수 있다. 커피박 수거 시설을 곳곳에 마련한다면, 커피박 분리배출에 대한 시민들의 관심이 높아지는 효과가 있을 것이다.

[A]

43. 다음은 초고를 작성하기 전에 학생이 떠올린 생각이다. ㉠~㉡ 중, 학생의 초고에 반영되지 않은 것은?

- 커피박이 무엇을 지칭하는 단어인지 밝혀야겠어. ㉠
- 커피박이 잘못 버려지고 있는 예를 제시해야겠어. ㉡
- 커피박이 무엇으로 재활용될 수 있는지 언급해야겠어. ... ㉢
- 우리나라의 연간 1인당 커피 소비량이 세계 평균 대비 어느 정도인지 밝혀야겠어. ㉣
- 커피로 인해 발생하는 사회적 문제가 해마다 증가하고 있는 실태를 제시해야겠어. ㉤

- ① ㉠ ② ㉡ ③ ㉢ ④ ㉣ ⑤ ㉤

44. 다음은 초고를 읽은 교지 편집부 학생의 조언이다. 이를 반영하여 [A]를 작성한다고 할 때, 가장 적절한 것은?

“초고 2~4문단에서 문단별로 문제 삼고 있는 점을 해결할 수 있는 방안을 각각 언급하고, 우리 사회가 지녀야 할 태도를 커피에 대한 사랑과 관련지어 마무리하는 게 좋겠어.”

- ① 커피에 대한 사랑은 커피박에 관심을 갖는 태도로 이어질 필요가 있다. 다양한 재활용 분야와 수거 시설 확충의 중요성을 아는 것이 진정한 커피 사랑의 시작이다.
- ② 커피박의 올바른 처리 방법과 재활용 분야를 홍보하고, 수거 시설 확충을 제도화할 필요가 있다. 커피박에도 관심을 갖는 책임감 있는 태도가 커피 사랑의 참된 자세이다.
- ③ 커피를 마시지 않는 사람들은 왜 커피박에 관심을 가져야 하는지 의아해할 수 있다. 하지만 공동체의 문제 해결을 위해 가치관이 다르더라도 포용하는 태도가 필요하다.
- ④ 우리나라의 커피 소비량은 앞으로도 늘어날 것으로 보인다. 따라서 커피박의 바람직한 처리 방법과 재활용 분야를 알리고, 커피박 수거 시설을 확충하는 것이 필요하다.
- ⑤ 커피박 수거 시설의 설치에 시민들에게 커피박의 쓰임새를 알리는 효과가 있다. 사랑할수록 관심을 표현하듯이, 커피에 대한 사랑을 커피박에 대한 관심으로 표현해야 할 것이다.

45. <보기>는 초고를 보완하기 위해 추가로 수집한 자료이다. 자료 활용 방안으로 적절하지 않은 것은? [3점]

<보 기>

<p>(가) 전문가 인터뷰</p> <p>“커피박으로 인한 탄소 배출이 문제가 되고 있습니다. 커피박 소각 시 탄소 배출량은 1톤당 338kg이나 됩니다. 또한 추출 직후의 커피박은 카페인 함유량이 높고, 수분이 많습니다. 이를 흠에 버리면 카페인과 토양 속 물질이 결합한 상태로 쌓여 식물의 성장을 저해할 수 있고, 수분이 많은 커피박이 부패하여 토양을 오염시킬 수 있습니다.”</p>	<p>(나) 연구 보고서 자료</p> <p style="text-align: center;"><커피박의 바이오에너지 원료화></p> <div style="text-align: center;"> </div> <p>현재 우리나라는 커피박의 바이오에너지 원료화를 추진하고 있다. 바이오압축연료는 상품화되었으며, 바이오디젤, 바이오에탄올을 생산하는 기술도 개발되고 있다.</p>
<p>(다) 신문 기사</p> <p>스위스는 우체국 등 2,600여 곳의 수거 거점을 마련해 커피박을 효과적으로 수거하고 있다. 반면에 우리나라는 일부 지방 자치단체에서만 커피박 수거를 시도 중이다. ○○구는 “수거 시설이 시민들의 커피박 분리배출에 대한 관심을 높이고 커피박 수거나 운반 등과 관련한 일자리를 창출할 수 있을 것”이라고 밝혔다.</p>	

- ① (가): 커피박을 소각할 때 발생하는 탄소 배출량 수치를, 커피박이 우리 사회에서 관심을 받지 못하고 있는 배경을 보여주는 자료로 1문단에 추가한다.
- ② (가): 추출 직후 커피박에 남은 카페인과 수분이 많은 커피박이 유발하는 문제를, 커피박이 식물과 토양에 미치는 악영향을 구체화하는 자료로 2문단에 추가한다.
- ③ (나): 커피박으로 만들 수 있는 바이오에너지의 종류를, 커피박이 바이오에너지의 원료로 활용될 수 있다는 내용을 뒷받침하는 자료로 3문단에 추가한다.
- ④ (다): 효과적으로 커피박을 수거하고 있는 해외 사례를, 커피박 수거 시설이 부족한 우리나라의 문제 상황을 부각하는 자료로 4문단에 추가한다.
- ⑤ (다): 커피박 수거가 일자리 창출로 이어질 수 있음을, 커피박 수거 시설이 곳곳에 마련되었을 때 예상되는 또 다른 효과를 보여주는 자료로 4문단에 추가한다.

* 확인 사항

- 답안지의 해당란에 필요한 내용을 정확히 기입(표기)했는지 확인하십시오.
- 이어서, 「선택과목(언어와 매체)」 문제가 제시되오니, 자신이 선택한 과목인지 확인하십시오.

제 1 교시

국어 영역(화법과 작문)

[35~37] 다음은 학생들을 대상으로 한 강연의 일부이다. 물음에 답하시오.

안녕하세요? ○○고 학생 여러분, 문화 해설사 □□□입니다. 한글 창제 이야기는 이미 잘 알고 계실 테니, 오늘은 한글 대중화에 힘쓴 두 인물에 대해 말씀드리죠. (목소리를 높여) 바로 주시경, 최현배 선생입니다. 역사적으로 암울했던 시기에 한글을 교육하고 연구하는 데 앞장선 두 분은 특별한 관계이기도 한데요. 어떤 관계일까요? 강연 내용에 힌트가 있으니 끝까지 잘 들어 주시길 바랍니다.

(한 손을 올렸다 내리며) “말이 오르면 나라도 오르고, 말이 내리면 나라도 내리나니라.” 나라와 민족을 지키기 위해 한글 교육과 연구에 매진했던 주시경 선생이 남긴 말씀입니다. 선생은 한글을 가르칠 수 있다면 어디든 마다하지 않고 책 보따리를 들고 다녔기에 ‘주 보따리’로 불렸다고 합니다. 이런 열정으로 국어 강습소를 개설했고, 여기에서 배출한 제자들과 함께 국어 연구 학회를 설립하였는데 이는 오늘날 한글 학회의 뿌리가 됩니다. 대표 저서로는 『국어 문법』, 『국어문전음학』, 『국문 초학』 등이 있습니다. 그리고 얼마 전 주시경 선생에 대한 다큐멘터리가 방영되었는데, 이 영상을 찾아보는 것도 도움이 될 것입니다.

다음 소개할 인물은 최현배 선생입니다. 선생은 국어 강습소에 다니며 만난 어떤 인물로부터 큰 영향을 받게 됩니다. 이쯤에서 주시경 선생과의 관계를 눈치채신 분도 있을 텐데요. (청중의 반응을 살피며) 맞습니다. 두 분은 사제 간입니다. 최현배 선생은 스승의 길을 따라 한글 교육과 연구에 전념합니다. 조선어 학회 사건에 연루되어 옥고를 치르는 중에도 검열을 피해 솜옷 속에 쪽지를 숨겨 놓으며 한글을 연구했다는 이야기는 선생의 굳은 의지를 잘 보여 주죠. 대표 저서로는 『우리말본』과 『한글갈』이 있습니다. 아, ‘갈’이 무슨 뜻인지 잘 모르실 텐데, 연구를 의미하는 우리말입니다. 선생은 해방 후에 국어 교재 집필과 교원 양성에 힘썼습니다. 최현배 선생에 대한 자료는 △△기념관 누리집에서 찾으실 수 있습니다.

35. 위 강연자의 말하기 방식으로 가장 적절한 것은?

- ① 인물의 특성을 보여 주는 일화를 제시하고 있다.
- ② 자신의 경험을 시간 순서에 따라 전달하고 있다.
- ③ 대조를 통해 두 인물 간의 차이를 부각하고 있다.
- ④ 준언어적 표현을 조절하여 화제를 전환하고 있다.
- ⑤ 강연을 하게 된 소감을 밝히며 강연을 시작하고 있다.

36. 다음은 강연자의 강연 계획이다. 강연에 반영되지 않은 것은?

- 화제 선정
 - 청중의 배경지식을 고려하여 강연 내용을 한글 대중화에 힘쓴 두 인물로 선정해야겠다. ①
- 청중 분석
 - 청중이 생소하게 느낄 만한 우리말의 의미를 풀이해서 제시해야겠다. ②
 - 강연 내용에 관심 있는 청중을 위해 추가 정보를 찾을 수 있도록 안내해야겠다. ③
- 강연 전략
 - 강연 내용에 집중할 수 있도록 먼저 질문을 던져 궁금증을 유발하고 나중에 답을 제시해야겠다. ④
 - 강연 내용을 인상적으로 기억할 수 있도록 두 인물이 남긴 말을 각각 인용해야겠다. ⑤

37. 강연 내용을 참고할 때, <보기>에 제시된 청중의 반응을 이해한 내용으로 가장 적절한 것은?

<보 기>

청중 1: 한글 학회의 출발점이 국어 연구 학회였음을 알게 되었어. 국어 연구 학회는 어떤 활동을 했는지 찾아봐야겠어.

청중 2: 조선어 학회 사건에 대한 발표를 맡았는데 강연 내용이 도움이 될 것 같아. 최현배 선생이 옥중에서도 한글을 연구했다는 내용을 발표에 추가해야지.

청중 3: 주시경 선생의 저서를 별다른 설명 없이 제목만 알려줘서 아쉬웠어. 그 저서들이 어떤 내용인지 찾아봐야겠어.

- ① 청중 1은 자신이 알고 있던 내용을 강연 내용과 비교하여 평가하고 있군.
- ② 청중 2는 강연을 통해 알게 된 정보를 유용성 측면에서 평가하고 있군.
- ③ 청중 3은 강연 내용을 바탕으로 강연에서 직접 언급되지 않은 내용을 추론하고 있군.
- ④ 청중 1과 3은 강연에서 새롭게 알게 된 사실에 대해 의구심을 드러내고 있군.
- ⑤ 청중 2와 3은 강연에서 언급된 내용과 관련하여 추가 정보를 탐색하려 하고 있군.

[38~42] (가)는 반대 신문식 토론의 일부이고, (나)는 토론에 참여한 반대 측 학생이 작성한 소감문의 초고이다. 물음에 답하시오.

(가)

사회자: 오늘 토론의 논제는 ‘규격화된 초보 운전 표지 부착을 의무화해야 한다.’입니다. 먼저 찬성 측 입론해 주십시오.

찬성 1: 얼마 전 초보 운전자의 운전 미숙으로 인해 교통사고가 연이어 발생하면서 초보 운전 표지 의무화에 대한 논의가 본격화되고 있습니다. 현행법에서 초보 운전자는 면허 취득 일을 기준으로 정의하는데 이것으로는 면허 취득자의 실제 운전 여부를 파악하기 어렵습니다. 따라서 이번 토론에서는 관련 연구들을 참고하여 초보 운전자를 ‘자동차 보험 가입 경력 기준 1년 미만자’로 정의하여 입론하겠습니다.

초보 운전자는 운전이 서툴기 때문에 사고 위험이 높을 수밖에 없습니다. 초보 운전자의 사고율이 전체 운전자의 평균에 비해 18%p 높다는 통계도 있습니다. 교통사고는 안전과 직결되는 문제이며 생명을 위협할 수 있으므로 일본에서는 1970년대부터 초보 운전 표지 의무 부착 제도를 시행하고 있습니다. 표지를 의무화하여 초보임을 알리는 것은 초보 운전자를 보호할 뿐 아니라 모두의 안전을 위해 반드시 필요합니다.

한편 표지의 내용과 형식을 자율에 맡겨 발생하는 문제도 있습니다. 저는 최근에 ‘초보인데 보태 준 거 있어?’라는 표지를 커다랗게 붙인 차를 봤습니다. 이는 다른 운전자의 불쾌감을 유발하고 또 운전자의 후방 시야를 가려 안전 운전 방해가 되기 때문에 표현의 자유라는 이유로 정당화될 수 없습니다. 따라서 국가 차원에서 예산을 들여 규격화된 표지를 제작하고 배부해 초보 운전자가 이를 의무적으로 부착하게 해야 합니다.

사회자: 이어서 반대 측에서 반대 신문해 주십시오.

반대 2: 질문에 앞서 방금 찬성 측이 한 발언은 표지 규격화가 표현의 자유를 침해한다는 점을 인정한 것으로 보입니다. 그럼 질문을 드리겠습니다. ㉠ 초보 운전자 사고율에 대한 통계의 정확한 출처를 알 수 있을까요?

찬성 1: 2022년 국회 입법 조사처에서 발표한 자료입니다.

반대 2: ㉡ 그 자료에서처럼 초보 운전자의 운전 미숙이 사고의 주요 원인이라면 표지 부착 의무화로 사고가 감소할까요?

찬성 1: 경력 운전자들이 도로 위에서 초보 운전자를 확인하게 되면 이들을 배려하는 태도로 운전할 수 있습니다. 이를 통해 초보 운전자의 사고 위험을 감소시킬 수 있으리라 생각합니다.

반대 2: 배려하는 태도, 중요하죠. 그런데 ㉢ 일부 경력 운전자들이 표지를 부착한 초보 운전자에 대해 위협 운전을 할 수도 있지 않습니까?

찬성 1: 표지를 보고 위협 운전을 하는 것은 제도로 인한 문제가 아니라 잘못된 운전 문화로 인해 발생한 문제입니다. 그러나 잘못된 운전 문화 역시 표지 부착 의무화를 통해서 바로 잡을 수 있다고 생각합니다.

반대 2: 저희도 운전 문화 개선은 필요하다고 생각하지만 의무화로 해결될 문제는 아니라고 봅니다. 그리고 표지를 규격화해 제작하고 배부하려면 국가의 예산이 소요됩니다. ㉣ 이 제도를 도입할 경우 비용이 발생할 텐데 결국 득보다 실이 더 크지 않을까요?

찬성 1: 안전과 생명은 무엇보다 중요한 가치이기 때문에 비용의 측면으로만 따질 문제는 아니라고 생각합니다.

반대 2: ㉤ 표지 의무화는 제재를 가한다는 뜻인데, 위반자를 적발하는 등 제도를 운영하는 것이 현실적으로 가능할까요?

찬성 1: (잠시 생각한 후) 구체적인 방법은 아직 생각해 보지 못했습니다.

사회자: 이어서 반대 측 입론해 주십시오.

(나)

이번 토론의 논제를 보고 나도 내년이면 면허를 취득할 수 있는 나이가 된다는 생각에 관심이 생겨 토론에 참여하기로 했다. 나는 반대 입장을 선택한 후 친구와 한 팀이 되어 토론을 준비했다.

먼저 쟁점을 분석한 후 주장할 내용을 정리하였다. 다음 날에는 근거 자료를 마련하려고 인터넷에서 자신의 개성을 자유롭게 표현하고 있는 다양한 초보 운전 표지 사진들을 찾아 저장했다. 그리고 ‘초보 스티커, 되레 난폭 운전자들의 표적’이라는 제목의 표지 부착 부작용 사례를 다룬 인터넷 신문 기사를 수집했다. 이후 관련 기관에 메일로 자료를 요청하여 운전 행태, 교통안전 등을 평가해 수치화한 교통 문화 지수가 운전자의 인식 개선을 위한 다양한 활동을 통해 매년 꾸준히 상승하고 있다는 보도 자료를 받았다. 그다음 날에도 자료를 찾으러 친구와 함께 도서관에 갔다. 미국 대다수의 주에서는, 표지 부착은 의무화하지 않으면서 임시 면허 기간을 두어 초보 운전자의 운전 숙련도를 높이는 단계적 운전면허 제도를 시행하고 있다는 논문 자료를 찾았다. 그리고 초보 운전자 대부분이 표지를 부착하고 있다는 설문 결과도 찾아 스크랩했다.

막상 토론을 하러니 평소 사람들 앞에서 말할 때 긴장해서 말을 더듬는 편이라 걱정이 되었다. 이를 극복하기 위해 실전 처럼 말하는 연습을 반복했고 그 덕분에 토론에서 침착하게 말할 수 있었다. 한편 토론 후 상호 평가를 해 보니, 친구는 준비한 자료를 활용해 논리적으로 답변한 반면 나는 찬성 측 반론을 미흡하게 반박한 것 같아 조금 아쉬웠다.

이런 토론을 준비하며 생각보다 많은 시간과 노력이 [A] 든다는 것을 알았다. 논제에 대한 찬성과 반대의 자료를 모두 조사해야 하기 때문이다.

38. (가)의 ‘찬성 1’의 입론에 대한 설명으로 가장 적절한 것은?

- ① 핵심 용어를 정의한 후 상대의 동의를 구하고 있다.
- ② 외국의 사례를 분류하여 논의의 범위를 확장하고 있다.
- ③ 특정 경험을 활용하여 기존 정책의 목적을 설명하고 있다.
- ④ 최근 발생한 사건을 언급하여 논의의 필요성을 드러내고 있다.
- ⑤ 정책이 변화한 과정을 중심으로 논의의 배경을 제시하고 있다.

집기로 채우지 않고 편안한 음악 소리로 채우되, 인공조명은 최소화한다. 마음을 다독일 수 있는 이 방은 정서적 안정을 위한 곳으로서 학생들이 머물고 싶은 공간이 될 것이다.

3층 교실은 '어울림의 방'으로 만들었으면 한다. 이곳은 교실과 복도 사이의 벽을 없애 누구나 드나들기 쉽도록 한다. 또 바닥은 자유롭게 앉거나 누워 즐겁게 이야기할 수 있는 공간으로 바꾼다. 모퉁이 공간을 활용하여 친한 친구들끼리 소모임을 할 수 있도록 하면 서로의 고민을 터놓을 수도 있다. 친구들과 어울리며 관계를 형성하는 이 방은 사회적 성장을 위한 곳으로서 학생들이 또 오고 싶은 공간이 될 것이다.

학생들이 바라는 이런 공간이 우리 학교에 생긴다면 학교 생활이 얼마나 행복할까? 정서적 안정과 사회적 성장을 위한 학교 공간의 조성으로 나의 생각은 커가고 친구들과 어울리며 행복을 느낄 수 있을 것이다. 이런 변화는 학업에도 더욱 열중할 수 있는 동력이 되며 학교에 대한 자부심도 느끼게 할 것이다.

43. '초고'에 활용된 쓰기 전략으로 가장 적절한 것은?

- ① 우리 학교와 다른 학교 공간의 구조를 비교하여 실태를 부각한다.
- ② 공간이 조성되었을 때의 모습을 가정하여 기대되는 효과를 제시한다.
- ③ 학교의 기능이 변화해 온 과정을 분석하여 공간 개선의 필요성을 강조한다.
- ④ 학교 공간의 중요성에 대한 질문을 반복하여 문제 해결의 시급성을 드러낸다.
- ⑤ 공간의 이동에 따라 각 공간의 문제점을 나열하여 공간별 개선 방안을 제안한다.

44. <보기>는 학생이 '초고'를 보완하기 위해 추가로 수집한 자료이다. 자료의 활용 방안으로 적절하지 않은 것은? [3점]

<보 기>

ㄱ. 설문 조사 결과

우리 학교에 필요하다고 생각하는 공간은?

38.0%	조용한 휴식 공간
32.0%	자유로운 친교 공간
21.9%	자연을 느끼는 공간
8.1%	무응답

※ 대상: 우리 학교 학생 700명

ㄴ. 전문가 인터뷰

"천장이나 벽을 없애는 형태적 확장, 투명한 유리 재료를 이용해 변화를 주는 시각적 확장을 통해 건축물 내부와 외부가 연결되는 부분이 늘어나면 실내 공간의 개방감이 높아 집니다."

ㄷ. 보고서 자료

1. 안정감을 주는 공간 구성	2. 청소년기의 심리 특성과 공간 구성
실내 공간에서 자연을 느끼며 안정감을 얻을 수 있는 방법으로 다음과 같은 것이 있다. - 창을 통해 자연과의 시각적 연결을 늘림. - 목재를 사용함. - 천연 소재 소품을 이용함.	청소년기는 자의식이 높아지는 시기로, 경계를 형성하는 벽을 없앤 공간에서 자신이 노출되는 것에 부담을 느낄 수 있다. 색의 대비, 부분 조명, 이동식 가구를 이용해 공간 분리 효과를 주면 부담감을 낮추는 데 도움이 된다.

- ① ㄱ을 활용하여, 학습 이외 다른 용도의 공간 조성이 필요한 이유로 휴식 공간과 친교 공간에 대한 학생들의 요구가 높은 비율로 나타났음을 1문단에 추가한다.
- ② ㄷ-1을 활용하여, 학생들이 자연을 느낄 수 있는 공간 조성 방안으로 창가 의자의 재질을 목재로 하고 천연 소재 방석을 비치할 것을 2문단에 추가한다.
- ③ ㄷ-2를 활용하여, 자신이 노출되는 것에 대한 부담을 줄이며 소모임을 할 수 있는 공간 조성 방안으로 모퉁이 공간에 이동식 가구를 비치해 공간 분리 효과를 줄 것을 3문단에 추가한다.
- ④ ㄴ과 ㄷ-1을 활용하여, 시각적 확장 효과를 주는 통창 설치를 제안하는 이유로 자연과의 시각적 연결이 늘어나 학생들의 안정감에 도움이 될 수 있다는 것을 2문단에 추가한다.
- ⑤ ㄴ과 ㄷ-2를 활용하여, 벽을 없애 형태적으로 확장된 공간에 개방감을 높이는 방안으로 색이 대비되는 소품을 비치하고 부분 조명을 설치할 것을 3문단에 추가한다.

45. <보기>를 반영하여 ㉠의 1문단을 다음과 같이 작성했다고 할 때, ㉡~㉤ 중 적절하지 않은 것은?

<보 기>

편집부장: 기획 연재의 <3편>을 작성하려고 해. 1문단은 도입 문단의 성격을 살려서 <2편> 초고의 핵심 내용과 <3편> 표제, 부제의 내용이 드러나도록 작성하자.

학교 공간에 변화의 바람이 불고 있다. 지난 호에서는 ㉡ 학습 공간 외에 학생들이 이용할 수 있는 사색의 공간, 어울림의 공간을 구상해 보았다. ㉢ 공간의 변화는 학생들이 학교를 자랑스럽게 느끼도록 하며, 학업에도 긍정적인 영향을 미칠 것이다. 이에 ㉣ 학교 공간 조성에 관심이 있는 학부모, 지역 사회의 참여가 요구된다. 나아가 최근 ㉤ 국내외의 많은 학교들은 학생들이 자연을 가까이에서 느낄 수 있도록 생태 공간을 조성하고 있다. 이 과정에 ㉥ 학생들이 학교 공간의 문제점을 찾거나 공간을 바꾸는 데 중심 역할을 하고 있다. 이번 호에서는 이러한 변화의 흐름을 국내외의 사례를 통해 살펴보고자 한다.

- ① ㉡
- ② ㉢
- ③ ㉣
- ④ ㉤
- ⑤ ㉥

*** 확인 사항**

- 답안지의 해당란에 필요한 내용을 정확히 기입(표기)했는지 확인 하시오.
- 이어서, 「선택과목(언어와 매체)」 문제가 제시되오니, 자신이 선택한 과목인지 확인 하시오.

제 1 교시

국어 영역(화법과 작문)

[35~37] 다음은 학생의 발표이다. 물음에 답하시오.

안녕하세요? 지난 수업 시간에 곰팡이의 생육 환경에 대해 우리가 조사했던 활동이 기억나나요? (청중의 반응을 듣고) 네, 기억하는군요. 자료를 더 찾아보니 식물 뿌리와 함께 사는 곰팡이에 관한 흥미로운 사실이 있어 소개하려 합니다.

식물 뿌리와 함께 사는 곰팡이가 식물 뿌리와 상호 작용한다는 것을 알고 있나요? (청중의 반응을 살피고) 대부분 모르는군요. 곰팡이와 식물 뿌리의 상호 작용에는 곰팡이의 균사가 중요한 역할을 합니다. (㉠ 화면 제시) 이렇게 식물 뿌리를 감싸고 있는 실처럼 생긴 것이 곰팡이의 균사인데요, 균사는 곰팡이의 몸을 이루는 세포가 실 모양으로 이어진 것을 말합니다.

식물 뿌리와 연결된 곰팡이의 균사는 양분이 오가는 통로가 됩니다. 마치 서로를 잇는 다리와 같은 역할을 하지요. (㉡ 화면 제시) 이렇게 곰팡이가 토양에서 흡수한 양분은 식물 뿌리로 전달되고, 식물이 광합성으로 만든 양분도 곰팡이로 전달됩니다. 또한 균사는 땅속에서 퍼져 나가면서 거리가 떨어져 있는 식물 뿌리와 연결될 수 있고, 한 식물의 뿌리와 또 다른 식물의 뿌리를 연결할 수도 있습니다. 식물과 식물을 연결한 균사를 통해 양분이 식물 간에 전달되지요.

아, 질문이 있네요. (㉢ 질문을 듣고) 곰팡이나 식물에 눈이 있어 서로를 찾아가는 것은 아닙니다. 곰팡이와 식물 뿌리는 각각 상대의 생장을 촉진하는 물질을 내놓아 상대를 자기 쪽으로 유인하여 만날 수 있지요. 이해되었나요? (고개를 끄덕이는 모습을 보고) 그럼 발표를 이어 가겠습니다.

곰팡이의 균사가 식물 뿌리와 연결되는 방식은 곰팡이에 따라 다릅니다. 예를 들어, (㉣ 화면 제시) 화면의 왼쪽처럼 균사가 식물 뿌리 세포의 내부로 들어가는 곰팡이가 있고, 화면의 오른쪽처럼 균사가 식물 뿌리의 겉면이나 식물 뿌리 세포를 감싸는 곰팡이도 있습니다.

곰팡이와 식물 뿌리의 상호 작용이 흥미롭지 않나요? 발표 내용이 잘 이해되었기를 바라며 이만 마치겠습니다.

35. 위 발표에 활용된 발표 전략으로 적절하지 않은 것은?

- ① 청중의 주의를 환기하기 위해 청중과 공유하고 있는 경험을 언급한다.
- ② 청중이 발표 내용을 예측하도록 발표 내용의 제시 순서를 발표 도입에서 밝힌다.
- ③ 청중이 발표 내용에 대해 사전에 알고 있었는지 확인하기 위해 발표 내용과 관련된 질문을 한다.
- ④ 청중이 특정 대상의 개념을 파악하도록 대상의 정의를 제시한다.
- ⑤ 청중의 이해를 돕기 위해 특정 대상을 일상적 소재에 빗대어 표현한다.

36. 다음은 발표자가 보여 준 화면이다. 발표자의 시각 자료 활용에 대한 설명으로 가장 적절한 것은?

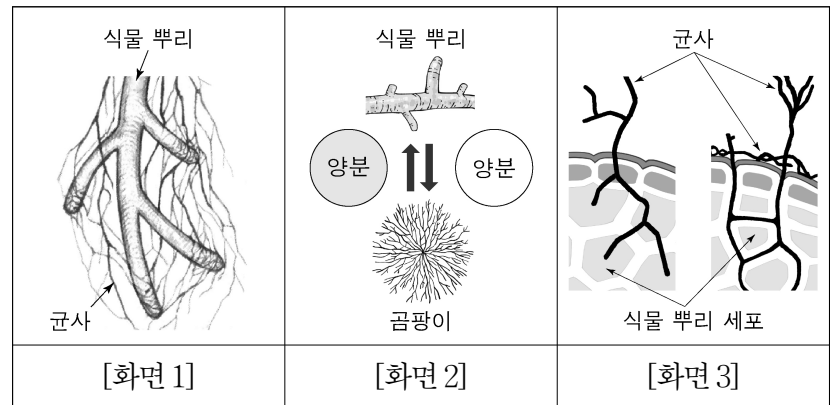

- ① [화면 1]은 균사가 식물 뿌리를 감싸는 정도가 식물 뿌리의 부위마다 다를 수 있음을 설명하기 위해 ㉠에 제시하였다.
- ② [화면 1]은 균사를 통해 한 식물의 양분이 다른 식물에 전달됨을 설명하기 위해 ㉠에 제시하였다.
- ③ [화면 2]는 곰팡이의 몸을 이루는 세포가 실 모양으로 이어진 것이 균사임을 설명하기 위해 ㉡에 제시하였다.
- ④ [화면 2]는 곰팡이가 토양에서 흡수한 양분은 식물 뿌리로 전달되고, 광합성으로 만들어진 양분은 곰팡이로 전달됨을 설명하기 위해 ㉡에 제시하였다.
- ⑤ [화면 3]은 땅속에서 퍼져 나가는 특성이 있는 균사가 주변에 서식하는 여러 식물의 뿌리와 연결될 수 있음을 설명하기 위해 ㉢에 제시하였다.

37. 위 발표의 흐름을 고려할 때, ㉠로 가장 적절한 것은?

- ① 균사가 식물 뿌리 세포의 내부까지 어떻게 들어가나요?
- ② 곰팡이는 식물 이외에 다른 생물과도 상호 작용할 수 있나요?
- ③ 서로 떨어져 있는 곰팡이와 식물 뿌리가 어떻게 닿을 수 있나요?
- ④ 곰팡이와 식물 뿌리의 생장을 촉진하는 물질에는 어떤 것이 있나요?
- ⑤ 곰팡이와 연결된 식물 뿌리는 그렇지 않은 식물 뿌리보다 빨리 성장하나요?

[38~42] (가)는 방송 대담의 일부이고, (나)는 이를 바탕으로 학생회 학생들이 나눈 대화이며, (다)는 학생회장이 작성한 건의문이다. 물음에 답하시오.

(가)

진행자: 안녕하세요? 특별 기획 ‘박물관에 바란다’입니다. 우리 지역 박물관은 증축을 추진하면서 시민 건의를 받고 있습니다. 오늘은 우리 지역 박물관의 발전적 변화를 모색하고자 전문가 두 분을 모셨습니다. 먼저 공간 구성에 관한 사항을 논의하겠습니다.

전문가 1: 이 지역은 ○○문화의 중심지였고, 박물관에서는 토기와 왕릉의 왕관 등 ○○문화의 흥망성쇠를 보여 주는 유물을 다수 보유하고 있습니다. 따라서 ○○문화권 상설 전시실의 규모를 확대할 것을 제안합니다.

진행자: 지역의 역사와 유물을 고려해 상설 전시실 규모를 늘리자는 말씀이군요. 이에 대해 어떻게 생각하시나요? **[A]**

전문가 2: 저 역시 동의합니다. 그리고 이번 기회에 교육, 공연, 시민 교류 등을 위한 시민 활용 공간들을 확보해서 박물관을 복합 문화 공간으로 조성해야 합니다.

전문가 1: 교육 공간의 확보에 대해서는 같은 생각입니다. 하지만 교육 공간 이외의 시민 활용 공간보다 유물 보존을 위한 공간을 확보하는 것이 더 중요합니다.

진행자: 보존 공간의 확보가 중요한 이유는 무엇인가요?

전문가 1: 인류의 귀중한 유산을 보존하는 게 박물관 본연의 기능이기 때문입니다. 보존 공간이 부족해 5년 만에 재증축한 □□ 박물관의 전철을 밟으면 곤란합니다. 증축할 공간에 한계가 있으니 본연의 기능에 집중해야 하지 않을까요?

전문가 2: 말씀에 공감하지만, 이번 증축을 계기로 박물관이 시민에게 더 다가가는 공간이 되었으면 합니다.

진행자: 공간 구성에 대한 두 분의 좋은 말씀 고맙습니다. 다음으로 운영상 중점을 둘 부분을 논의해 볼까요? **[B]**

전문가 1: 박물관의 핵심은 유물 보존과 연구입니다. 특히 충분한 연구가 전제되지 않으면 내실 있는 전시가 어렵습니다. 따라서 유물 연구를 강화해야 합니다.

전문가 2: 최근 새로 제시된 박물관의 정의에 공동체의 참여에 관한 내용이 추가되었지요. 이는 박물관 운영 과정에서 시민의 의견을 적극 수용해야 한다는 의미로 볼 수 있습니다. 저는 이 점이 중요하다고 생각합니다.

진행자: 방금 하신 말씀이 어떤 식으로 실현될지 궁금하네요.

전문가 2: 박물관에서 운영할 교육 프로그램 기획 단계에서 시민에게 의견을 묻고 이를 운영에 반영할 수 있습니다.

진행자: 시민에게 의견을 묻고 이를 운영에 반영하면 수요자의 요구에 맞는 교육 프로그램 운영이 가능하겠군요. **[C]**

(나)

학생회장: ‘박물관에 바란다’를 보고 우리도 박물관에 건의하기로 했잖아. 무엇을 건의할지 이야기해 보자.

학생 1: 전문가가 우리 지역은 ○○문화의 중심지였다고 했으니, 박물관을 왕릉 모양으로 만들면 뜻깊을 거야.

학생 2: 흥미롭지만 현실적으로 어렵지 않을까?

학생 1: 그럼 진로 체험 강좌를 운영해 달라는 건 어때?

학생 2: 그래. 역사학 관련 체험 강좌가 박물관에 없어서 진로 체험 기회가 부족한 게 문제였잖아.

학생회장: 방송에서 유물 보존과 연구가 박물관의 핵심이라고 했는데, 이와 관련한 강좌는 진로 개발에 큰 도움이 될 거야. 또 다른 건의 사항 있어?

학생 1: 설명 위주의 기존 전시 방식에 친구들의 불만이 많잖아. 유물 모형을 만져 보며 체험할 수 있는 공간을 만들어 달라고 건의하자.

학생 2: 맞아. 박물관이 다양한 시민 활용 공간을 확보해야 한다고 전문가도 그랬잖아.

학생회장: 이야기한 내용을 바탕으로 글을 써 볼게.

(다)

박물관장님, 안녕하세요? 저는 △△고등학교 김◇◇입니다. 증축을 앞둔 박물관에 건의 사항이 있습니다.

첫째, 유물 모형을 체험할 수 있는 공간을 마련해 주십시오. 저희 청소년은 체험해 보는 교육 활동을 좋아합니다. 그런데 기존 박물관은 유리벽안의 유물에 대한 설명만 있어서 청소년의 불만이 많습니다. 유물 모형을 만져 보며 체험하는 공간이 생긴다면, ㉠ 지역의 많은 청소년이 유물의 가치에 대해 더 재미있게 배울 수 있을 것입니다. 또한 박물관을 홍보하는 효과가 있을 것입니다. ㉡ 체험 중 안전사고를 우려하실 수 있지만 이 문제는 자원 봉사자의 참여로 해결 가능하며, 이는 청소년에게 자원봉사의 기회를 제공하는 이점도 있습니다.

둘째, 청소년 대상의 진로 체험 강좌를 운영해 주십시오. 우리 지역은 ○○문화의 중심지여서 많은 청소년이 역사적 자긍심을 느끼고 있습니다. 그래서 역사학에 관심이 있는 청소년이 많은 편이지만, 진로 체험의 기회는 부족합니다. 유물의 보존과 연구에 대해 배우는 강좌가 운영된다면, 지역 청소년의 진로 개발에 큰 도움이 될 것입니다.

건의를 수용할 경우 ㉢ 박물관 운영에 부담이 된다고 우려하실 수 있지만, 이보다 청소년이 꿈을 키우고 지역에 대한 청소년의 자긍심이 높아지는 효과가 더 클 것입니다. 증축될 박물관은 자랑스러운 역사를 간직한 참여의 공간이 될 것입니다. 고맙습니다.

38. [A]~[C]에 대한 설명으로 가장 적절한 것은?

- ① [A]: ‘전문가1’의 질문 내용을 요약하며 이에 대한 ‘전문가2’의 생각을 묻고 있다.
- ② [A]: ‘전문가1’의 답변 중 이해가 어려운 내용을 밝히며 추가 답변을 요청하고 있다.
- ③ [B]: ‘전문가1’과 ‘전문가2’의 제안을 종합한 후 이에 대한 자신의 의견을 제시하고 있다.
- ④ [B]: ‘전문가1’과 ‘전문가2’가 밝힌 의견에 대해 감사를 표현 후 이어서 논의할 사항을 제시하고 있다.
- ⑤ [C]: ‘전문가2’가 언급한 내용의 일부를 재진술하며 예상되는 문제를 밝히고 있다.

39. 다음은 (가)의 전문가들이 대담을 준비하며 쓴 메모의 일부이다. ㉠~㉣와 관련하여 계획한 내용 중 (가)에 나타나지 않은 것은?

[전문가 1]	[전문가 2]
<ul style="list-style-type: none"> ○○ 문화권 상설 전시실 규모 확대가 필요함. …… ㉠ 유물 연구가 강화될 필요가 있음. …… ㉡ 유물 보존 공간이 충분히 확보되어야 함. …… ㉢ 	<ul style="list-style-type: none"> 박물관 운영 과정에서 시민 의견이 적극 수용되어야 함. …… ㉣ 박물관이 복합 문화 공간이 되어야 함. …… ㉤

- ① ㉠: 박물관에서 지역의 역사에 중요한 의미가 있는 유물을 다수 보유하고 있음을 이유로 제시한다.
- ② ㉡: 내실 있는 전시는 충분한 연구가 선행되어야 가능함을 언급하며 유물 연구를 강화할 필요가 있음을 제시한다.
- ③ ㉢: 박물관 본연의 기능을 위한 공간을 충분히 확보하지 않아 다시 증축하게 된 다른 박물관의 사례를 제시한다.
- ④ ㉣: 박물관의 정의에 새롭게 추가된 내용을 언급하며 시민의 의견을 적극적으로 수용할 필요가 있음을 제시한다.
- ⑤ ㉤: 박물관을 복합 문화 공간으로 만들면 공간별로 시민이 얻을 수 있는 효과가 다양함을 이유로 제시한다.

40. (가), (나)의 담화 내용이 (다)에 반영된 양상으로 가장 적절한 것은? [3점]

- ① ‘학생회장’이 ‘전문가 1’의 발언을 언급하며 밝힌 의견이 박물관의 진로 체험 강좌 운영의 기대 효과로 제시되었다.
- ② ‘학생회장’이 ‘전문가 2’의 발언을 언급하며 밝힌 의견이 증축될 박물관의 향후 전망으로 제시되었다.
- ③ ‘학생 1’이 ‘전문가 1’의 발언을 언급하며 밝힌 의견이 박물관 전시 방식의 개선이라는 건의 사항으로 제시되었다.
- ④ ‘학생 1’이 ‘전문가 2’의 발언을 언급하며 밝힌 의견이 체험 교육 활동에 대한 청소년의 선호라는 건의 이유로 제시되었다.
- ⑤ ‘학생 2’가 ‘전문가 2’의 발언을 언급하며 밝힌 의견이 역사학 관련 진로 체험 강좌의 부재라는 문제 상황으로 제시되었다.

41. <보기>를 바탕으로 (다)의 ㉠~㉣을 이해한 내용으로 가장 적절한 것은?

<보 기>

건의문의 필자는 건의 수용의 기대 효과를 분명하게 밝혀야 한다. 이때, ㉡ 건의가 필자 개인만이 아니라 다수를 위한 것임을 드러낸 것은 물론, ㉣ 건의를 받는 독자의 이점을 제시하는 것이 좋다. 한편, 건의를 수용할 경우 우려되는 점이 있다는 독자의 반론이 있을 수 있다. 필자가 이를 예상하여 독자가 우려하는 점은 해결 가능하다거나 ㉤ 우려하는 점보다 건의 수용의 기대 효과가 더 크다는 것을 제시하는 것이 좋다.

- ① ㉠: 체험 공간 조성으로 청소년이 얻을 수 있는 이점을 제시하고 있다는 점에서, ㉣에 해당한다.
- ② ㉡: 체험 중 안전사고의 문제를 해결해 달라는 요구가 청소년을 위한 것임을 드러내고 있다는 점에서, ㉤에 해당한다.
- ③ ㉢: 체험 중 안전사고에 대한 우려와 자원봉사 기회 제공이라는 이점을 비교하고 있다는 점에서, ㉣에 해당한다.
- ④ ㉣: 박물관 운영상의 부담이 해결된다는 이점을 제시하고 있다는 점에서, ㉣에 해당한다.
- ⑤ ㉤: 박물관 운영상의 부담과 청소년에게 미치는 영향을 비교하고 있다는 점에서, ㉤에 해당한다.

42. 다음은 (다)의 3문단의 초고이다. 3문단에 반영된 수정 사항으로 적절하지 않은 것은?

박물관에서 진로 체험 강좌를 운영해야 합니다. 우리 지역은 역사적 자긍심이 느껴지는 곳입니다. 그래서 역사학에 대한 관심이 높은 편입니다. 진로 체험의 기회가 부족하므로 체험 강좌가 운영된다면 우리 지역에 큰 도움이 될 것입니다. 또한 음악회, 미술전 등 문화 행사도 열어 주셨으면 합니다.

- ① 청소년 진로 개발의 중요성을 언급한다.
- ② 진로 체험 강좌의 수강 대상을 제시한다.
- ③ 청소년이 지역에 자긍심을 느끼는 이유를 추가한다.
- ④ 청소년이 진로 체험 강좌에서 배울 수 있는 내용을 밝힌다.
- ⑤ 진로 체험 강좌 운영의 요구에서 벗어나는 내용을 삭제한다.

[43~45] (가)는 글쓰기를 위한 학생의 생각이고, (나)는 (가)를 바탕으로 쓴 학생의 초고이다. 물음에 답하시오.

(가) [학생의 생각]
학교 주변의 어린이 식품안전보호구역은 불량 식품과 관련 있다고 들었어. 무엇이 불량 식품이고, 이를 없애기 위해 우리 사회는 어떤 노력을 하고 있을까? 교지 원고를 모집하던데, 불량 식품에 관한 글을 써 봐야지. ㉠ 불량 식품의 개념과 ㉡ 불량 식품에 해당하는 것을 밝히고, ㉢ 불량 식품을 근절하는 방안을 제시해야겠어.

(나) [학생의 초고]
불량 식품은 건강과 직접적으로 관련된다. 따라서 불량 식품에 대해 이해하는 것은 중요하다. 연구 보고서에 따르면, 불량 식품은 생산, 유통, 판매 등의 과정에서 식품 위생 관련 법규를 준수하지 않은 식품을 말한다.
불량 식품에 해당하는 것이 다양하다 보니 무엇이 불량 식품인지 잘 모르는 경우가 있다. 예를 들어, 저렴한 군것질거리는 불량 식품으로 생각되기 쉽지만 법규에 맞게 위생적으로 만들어져 유통, 판매되는 것이라면 불량 식품이 아니다. 그렇다면 의약품인 것처럼 광고하는 식품은 불량 식품일까? 허위 광고나 과대광고를 통해 판매되는 식품은 소비자에게 유해한 불량 식품이다.

안전한 식생활을 위해 불량 식품을 근절하는 방안이 시행되고 있다. 첫째, 어린이 식품안전보호구역 제도가 있다. 이 제도는 학교 주변에서 불량 식품 판매 사례가 발생함에 따라 2009년부터 시행되었다. 이 구역의 어린이 기호 식품 조리·판매업소는 식품 위생 및 안전에 대해 관리를 받는다. 이 제도는 어린이가 위생적이고 안전한 식품을 접하게 하는 효과가 있다.

둘째, 이물 보고 의무화 제도가 있다. 이 제도는 식품 이물에 대한 업체의 소극적 대응에 소비자 불만이 커지면서 2010년부터 시행되었다. 업체는 식품에서 이물이 나왔다는 소비자의 신고를 받으면 이를 관련 기관장에게 보고해야 한다. 불량 식품 적발 유형 중 이물 검출 사례가 가장 많았는데, 이 제도는 이물 검출 문제를 해결하는 데 기여할 것으로 보인다.

[A]

43. (가)의 ㉠~㉥을 (나)에 구체화한 내용으로 적절하지 않은 것은?

- ① ㉠: 연구 보고서에서 제시한 불량 식품의 개념을 밝힌다.
- ② ㉡: 불량 식품인 것과 아닌 것을 구분하여 제시한다.
- ③ ㉢: 불량 식품에 대한 인식의 변화를 시기별로 제시한다.
- ④ ㉣: 불량 식품 근절을 위한 제도가 도입된 배경을 제시한다.
- ⑤ ㉤: 어린이 식품안전보호구역 제도와 이물 보고 의무화 제도를 설명한다.

44. 다음은 (나)를 읽은 교지 편집부장의 조언이다. 이를 반영하여 [A]를 작성한 내용으로 가장 적절한 것은?

식품 산업의 변화와 관련지어 독자가 글의 중심 내용을 아는 것이 어떤 의의가 있는지를 밝히는 마지막 문단이 있어야겠어.

- ① 소비자가 다양한 식품을 접할 수 있게 되면서 안전한 먹거리에 대한 관심이 높아지고 있다. 건강한 먹거리에 대한 기대가 큰 만큼 불량 식품 근절을 위한 노력이 요구된다.
- ② 식품 산업이 변화하면서 식품 안전의 사각지대가 발생하고 있다. 허위 광고나 과대광고로 홍보하는 식품의 신고 방법을 알면 불량 식품으로 인한 피해를 예방할 수 있다.
- ③ 어린이 식품안전보호구역과 이물 보고 의무화 제도가 불량 식품 문제를 해결할 수 있음을 아는 것은 중요하다. 이 제도는 앞으로도 불량 식품을 근절하는 역할을 할 것이다.
- ④ 식품 산업계는 안전한 식품을 원하는 소비자의 요구에 따라 건강한 식재료를 식품에 활용하고 있다. 식품업체는 소비자의 신뢰를 얻을 수 있는 식품 생산에 집중할 전망이다.
- ⑤ 식품 유통 및 판매 방식의 다변화로 다양한 식품이 출시되고 있다. 이 변화에 맞춰 무엇이 불량 식품이고 불량 식품 근절 방안이 무엇인지 아는 것은 우리 건강을 지키는 첫걸음이다.

45. <보기>는 학생이 (나)를 보완하기 위해 추가로 수집한 자료이다. 자료 활용 방안으로 적절하지 않은 것은? [3점]

<보 기>

㉠. 통계 자료

㉠-1. 어린이 기호 식품 조리·판매 업소의 식품 위생 및 안전 점검 결과

연도	점검 업소(개소)	위반율(%)
2009	325,880	0.19
2010	387,488	0.11
2011	404,222	0.09
~~~~~		
2015	378,346	0.05
2016	375,508	0.04
2017	358,589	0.03

자료 출처: 식품의약품안전처

㉠-2. 불량 식품 적발 유형 업소의 식품 위생 및 안전 점검 결과

(2007~2016 누적 적발 건수 기준)  
자료 출처: 식품의약품안전처

㉡. 신문 기사

A사는 자사 식품을 의약품인 것처럼 허위·과대 광고한 행위가 적발되어 시정 명령을 받았다. 해당 광고는 잘못된 정보로 소비자를 기만하여 소비자의 건강을 해친다는 점에서 문제가 되었다. 또한 이물이 검출된 B가공식품은 인체에 유해하고 소비자의 불안감을 조성한다는 점에서 신속히 회수되었다.

㉢. 전문가 인터뷰

“불량 식품은 식중독, 급성 장염, 유해 물질에 장기간 노출되어 생기는 질병 등 건강상의 문제를 일으킵니다. 특히 어린이에게 더 위험하므로 어린이 식품안전보호구역 제도에 따라 구역 내 업소를 관리하는 전담 관리원은 식품 위생 및 안전을 주기적으로 점검하고, 위반 업소를 개선 시까지 관리합니다. 이러한 전담 관리원의 활동으로 위반 업소의 비율이 감소하고 있습니다.”

- ① ㉠-2를 활용하여, 불량 식품의 적발 유형 중 이물 검출의 누적 적발 건수를 식품에서 이물이 검출되는 사례가 가장 많았다는 내용을 구체화하는 자료로 4문단에 추가한다.
- ② ㉡를 활용하여, 잘못된 정보로 소비자를 기만하여 건강을 해친다는 점을 허위 광고나 과대광고로 판매되는 식품이 소비자에게 유해함을 구체화하는 자료로 2문단에 추가한다.
- ③ ㉢를 활용하여, 불량 식품이 일으키는 식중독, 급성 장염 등 건강상의 문제를 불량 식품이 건강과 직접적으로 관련되어 있다는 내용을 구체화하는 자료로 1문단에 추가한다.
- ④ ㉠-1과 ㉢를 활용하여, 전담 관리원이 업소를 점검하고 위반 업소를 개선 시까지 관리하여 위반 업소의 비율이 감소 추세인 점을 제도의 효과를 보여 주는 자료로 3문단에 추가한다.
- ⑤ ㉠-2와 ㉡를 활용하여, 소비자의 불안감을 조성하는 이물 검출이 과대광고보다 빈도가 높다는 점을 제도에 대한 소비자 불만이 커진 이유를 보여 주는 자료로 4문단에 추가한다.

* 확인 사항

- 답안지의 해당란에 필요한 내용을 정확히 기입(표기)했는지 확인 하시오.
- 이어서, 「선택과목(언어와 매체)」 문제가 제시되오니, 자신이 선택한 과목인지 확인 하시오.

제 1 교시

국어 영역(화법과 작문)

출수형

[35~37] 다음은 학생의 발표이다. 물음에 답하시오.

여러분, 물고기가 눈을 감는 모습을 상상해 봅시다. (청중의 반응을 살피며) 잘 떠오르지 않으시죠? 일반적으로 물고기는 눈꺼풀이 없어 눈을 감지 못합니다. 물에 사니 눈을 축축하게 하고 이물질 제거해 주는 역할을 하는 눈꺼풀이 필요 없는 거죠. 그런데 사람의 눈꺼풀처럼 눈을 덮어 주는 피부가 있어, 눈을 개폐하는 물고기가 있다고 합니다. 오늘은 그 물고기에 대해 발표하겠습니다.

바다와 갯벌을 오가는 말뚝망둑어를 소개해 드리죠. 화면을 봅시다. (자료 제시) 동영상에 보이는 것처럼 말뚝망둑어가 눈을 닫을 때 위로 볼록 솟아 있는 눈이 아래의 구멍으로 들어가고, 이어서 눈 아래 피부가 올라와 눈을 덮어 줍니다. 함몰된 눈이 다시 올라오면 피부가 내려가서 눈이 열리죠. 말뚝망둑어의 눈 구조에 대해 말씀드릴게요. (자료 제시) 말뚝망둑어와 물속에서만 사는 둥근망둑어의 안구와 눈 근육을 각각 그린 그림입니다. 말뚝망둑어 눈 근육은 둥근망둑어에 비해 그 기울기가 훨씬 가파릅니다. 이로 인해 눈 근육이 수직 방향으로 수축하며 안구를 아래로 잡아당길 수 있죠. 그래서 말뚝망둑어는 둥근망둑어와 달리 눈을 닫을 수 있습니다. 한 연구에 따르면 말뚝망둑어 눈의 개폐는 사람의 눈 깜빡임과 같은 역할을 수행하며, 이를 통해 갯벌에서도 살아갈 수 있다고 합니다.

민물고기 꾸구리도 말뚝망둑어처럼 눈을 개폐합니다. 다만 차이는 눈이 좌우로 개폐된다는 거죠. (자료 제시) 나란히 놓인 두 사진이 보이시죠? 왼쪽 사진은 밝은 곳에서 꾸구리가 눈으로 들어오는 빛을 줄이기 위해 눈 양옆의 피부로 눈을 덮은 모습입니다. 오른쪽 사진에서는 어두운 곳에서 꾸구리의 눈이 활짝 열린 것을 확인할 수 있죠. 꾸구리의 눈 양옆 피부는 눈으로 들어오는 빛의 양을 조절하는 역할을 하는 겁니다. 그렇다면 꾸구리는 낮과 밤 중 언제 주로 활동할까요? (대답을 듣고) 맞습니다. 밤이죠. 야행성인 꾸구리는 어두운 밤에 먹이를 잘 찾을 수 있도록 눈을 여는 겁니다.

오늘 발표 내용 잘 이해되었나요? 말뚝망둑어와 꾸구리는 모두 눈을 개폐하지만, 그 양상과 역할은 각각 다르죠. 특별한 두 물고기에 대해 알게 된 유익한 시간이 되었길 바랍니다.

35. 위 발표자의 말하기 방식으로 가장 적절한 것은?

- ① 청중의 이해를 돕기 위해 전문 용어의 개념을 정의한다.
- ② 청중의 요청에 따라 발표 내용에 대한 정보를 추가한다.
- ③ 청중이 내용을 예측하며 듣도록 발표 진행 순서를 안내한다.
- ④ 청중의 참여를 이끌어 내기 위해 질문을 하고 청중의 반응을 확인한다.
- ⑤ 청중과 공유하는 기억을 환기하여 발표 주제를 선정하게 된 계기를 밝힌다.

36. 다음은 발표를 준비하며 참고한 내용이다. ㉠~㉣을 구체화한 발표 계획 중 발표에 반영되지 않은 것은?

- 청중 분석
  - 청중의 요구, 배경지식, 청중과의 관련성 등
- 발표의 구성
  - 도입부: 청중의 관심 유발 ..... ㉠
  - 전개부: 효과적인 정보 전달을 위한 내용 조직 ..... ㉡
    - 전달할 내용에 알맞은 자료 활용 ..... ㉢
  - 정리부: 내용 요약 및 강조

- ① ㉠: 청중의 관심을 끌기 위해 물고기에게서 흔히 보기 어려운 모습을 떠올리도록 청중에게 요청해야겠어.
- ② ㉡: 말뚝망둑어 눈의 개폐 과정을 드러내기 위해 눈과 눈 아래 피부의 움직임을 순서대로 설명해야겠어.
- ③ ㉢: 말뚝망둑어 눈의 개폐가 가능한 이유를 설명하기 위해 말뚝망둑어와 둥근망둑어의 눈 근육을 비교하여 말해야겠어.
- ④ ㉢: 두 물고기의 눈 개폐 양상을 보여 주기 위해 말뚝망둑어의 동영상과 꾸구리의 사진을 제시해야겠어.
- ⑤ ㉢: 꾸구리 눈이 개폐된 모습의 차이를 드러내기 위해 두 사진을 화면에 순차적으로 제시해야겠어.

37. 발표 내용을 바탕으로 할 때, <보기>에 나타난 학생들의 반응에 대한 이해로 적절하지 않은 것은?

— <보 기> —

**학생 1:** 눈꺼풀이 없는 다른 물고기들은 눈으로 들어오는 빛의 양을 어떻게 조절하는지에 대한 설명이 빠져 있어서 그것을 알고 싶어.

**학생 2:** 상어에도 눈꺼풀 같은 피부가 있다고 알고 있어. 그 피부가 꾸구리 눈에 있는 피부와 같은 역할을 수행하는지 누리집에서 검색해야지.

**학생 3:** 말뚝망둑어 눈의 개폐가 사람의 눈 깜빡임과 같은 역할을 한다는 정보는 흥미롭지만, 그 연구 결과가 믿을 만한 것일까? 관련 내용을 도서관에서 찾아봐야겠어.

- ① 학생 1은 발표에 언급되지 않은 정보에 대해 궁금증을 드러내고 있다.
- ② 학생 2는 발표 내용과 관련하여 자신의 배경지식을 떠올리고 있다.
- ③ 학생 3은 발표에 제시된 내용을 신뢰할 수 있는지에 대해 의문을 제기하고 있다.
- ④ 학생 1과 학생 3은 모두, 발표 내용을 통해 알게 된 정보의 효용성을 판단하고 있다.
- ⑤ 학생 2와 학생 3은 모두, 발표 내용과 관련하여 추가적인 정보를 탐색하려 하고 있다.

[38~42] (가)는 '전통 문화 연구 동아리' 학생들의 대화이고, (나)는 이를 바탕으로 '학생 1'이 작성한 초고이다. 물음에 답하시오.

(가)

학생 1: 교지에 우리 동아리 이름으로 글을 실기로 했잖아. 유네스코 인류 문화유산으로 등재 신청한다는 전통 한지에 대해 쓰기로 한 거 기억하지? 전통 한지의 우수성부터 이야기해 볼까?

학생 2: 조사해 보니 유럽에서는 손상된 종이 문화재를 원상태로 되돌리는 용도로 우리 전통 한지를 사용하고 있대.

학생 3: 나도 봤는데 전통 한지가 보존성이 좋아서 그렇대. 목재 펄프로 만든 서양 종이는 빛에 취약해서 변색, 퇴색이 발생하는데 전통 한지는 빛에 안정적이야. [A]

학생 2: 서양 종이는 빛을 받으면 색이 잘 변하는데 전통 한지는 빛에 더 강하단 말이지?

학생 3: 응. 또 중국, 일본에도 전통 한지처럼 닥나무로 만든 종이가 있지만, 전통 한지는 섬유 조직이 교차로 배열되어 더 질기고 오래간대.

학생 1: 그런데 이렇게 우수한 전통 한지가 정작 국내에서는 잘 사용되지 않고 있어.

학생 2: 맞아. 잘 사용되지 않으니 제작 업체도 많이 줄었다고 들었어. 또 전통 한지가 계승될 수 있었던 건 장인들 역할이 큰데, 요즘은 기술 전수받을 사람도 별로 없다고 해.

학생 1: 그럼 해결 방안에 대해 이야기해 볼까? 전통 한지를 계승하고 발전시킬 수 있는 방법에는 뭐가 있을까?

학생 2: 우선 높은 품질을 유지해야지. 그러려면 전통 방식으로 만들고 국내산 닥나무만 사용해야 해. 또 기술 전수 교육도 필요해.

학생 3: 품질 유지도 중요하지만, 어떤 식으로든 사용하지 않으면 결국 사라지게 될 거야.

학생 2: 나도 그렇게 생각해. 그래서 전통 한지 사용을 늘리기 위한 정부 차원의 노력이 필요해.

학생 3: 그것만으로 문제를 해결할 수 있을까? 난 민간에서 많이 사용하는 게 더 중요한 것 같아. 전통 한지로 만든 생활용품이나 공예품도 있잖아. [B]

학생 2: 그런 데에 쓰이는 한지는 기계로 만들거나 수입산 닥나무로 만든 품질 낮은 한지가 대부분이야. 그렇게 해서는 전통을 계승하기 어려워.

학생 3: 민간에서 쓰이는 한지가 대부분 품질이 낮다는 건 확인이 필요할 것 같아. 그리고 옛것을 유지해야만 전통의 계승일까? 보존만이 좋은 건 아니라고 봐.

학생 1: 그러니까 너희는 각각 전통 한지의 원형을 지켜 나가야 한다는 입장과 두루 사용하는 게 더 중요하다는 입장인 거지? 둘 다 일리가 있는 말이야.

학생 2: 내가 강조하고 싶은 건, 전통 한지와 그 제작 기술에 자부심을 갖고 명품의 가치를 지켜 나가 전통 한지가 더 사랑받도록 해야 한다는 거야.

학생 3: 무슨 말인지 알겠어. 근데 난 사용 가치 측면에서도 생각해 봤으면 좋겠어. 비록 품질이 옛 수준에는 못 미치더라도 생활 속에서 다양하게 사용되는 게 더 가치 있다 생각해. 실제로 전통 한지가 친환경 소재, 인체 친화형 소재로도 주목받고 있는 걸로 알고 있어.

학생 1: 애기 잘 들었어. 들으면서 메모해 두었으니 잘 정리해서 글을 써 볼게.

(나)

우리 고유의 방식으로 제작된 전통 한지는 세계적으로 주목받는 문화유산이다. 이에 문화재청에서는 전통 한지와 그 제작 기술을 유네스코 인류 무형 문화유산 등재 신청 대상으로 선정하였다.

전통 한지의 장점은 보존성이 우수하다는 것이다. 우리나라는 유네스코 세계 기록 유산을 아시아에서 가장 많이 보유한 나라인데, 그중 대부분이 전통 한지에 기록된 문화유산이라는 것이 이를 증명한다. 전통 한지처럼 닥나무를 원료로 하는 주변국들의 종지와 비교해도, 전통 한지는 섬유 조직이 교차로 배열되어 더 질기고 보존성이 좋다.

그러나 국내에서 전통 한지는 사용 부진으로 인한 위기를 겪고 있다. 유럽에서는 우리 전통 한지를 손상된 문화재 복구에 사용하는 등 관심이 높는데 정작 국내에서는 사용하는 사람이 많지 않으니, 제작 업체도 전수자도 줄어들어 향후 전통 한지의 명맥이 끊어질까 염려하는 사람도 많다. 그래서 전통 한지를 계승하고 발전시키기 위한 노력이 필요하다.

우선 전통 한지의 원형을 지켜 나가기 위해 품질을 유지하는 것이 중요하다. 이를 위해 재료 측면에서는 국내산 닥나무만을 사용해야 한다. 또 제작 기술 측면에서는 전통 방식으로 생산하고 기술 전수 교육도 실시해야 한다. 다음으로 전통 한지 사용을 확대하기 위한 노력도 필요하다. 정부 차원에서 공공 부문에 전통 한지 사용을 장려하고 문화재 수리에도 전통 한지를 사용해야 한다. 민간 차원에서는 전통 한지의 활용 분야를 넓힐 필요가 있다. 일례로 전통 한지는 친환경 소재로 주목받아 의류와 침구류 제작에 사용되고 있어, 그 응용 범위가 점차 확대되어 갈 것으로 기대된다.

전통 한지와 그 제작 기술은 우리의 자랑스러운 문화유산으로 세계가 주목하고 있다. 따라서 전통 한지가 더욱 사랑받을 수 있도록 전통 한지와 그 제작 기술의 가치를 이어 나가기 위한 우리 모두의 노력이 필요하다.

38. (가)의 '학생 1'에 대한 설명으로 가장 적절한 것은?

- ① 대화 참여자에게 대화에 적극적인 태도로 참여할 것을 요청하고 있다.
- ② 대화 참여자에게 추후 모임에서 논의할 사항을 안내하고 있다.
- ③ 대화 참여자의 입장을 확인한 후 합의를 이끌어 내고 있다.
- ④ 대화 참여자에게 질문을 하여 대화 내용을 전환하고 있다.
- ⑤ 대화 참여자가 제시한 정보에 대해 출처를 요구하고 있다.

39. [A], [B]에서 나타나는 의사소통 방식에 대한 설명으로 적절하지 않은 것은?

- ① [A]에서 ‘학생 2’는 ‘학생 3’의 말을 자신의 표현으로 바꾸어 말하며 이해한 내용을 확인하고 있다.
- ② [A]에서 ‘학생 3’은 ‘학생 2’가 말한 내용에 대해 자신이 알고 있는 정보를 덧붙이고 있다.
- ③ [B]에서 ‘학생 2’는 ‘학생 3’의 의견을 수용한 후, 자신의 의견을 제시하고 있다.
- ④ [B]에서 ‘학생 3’은 ‘학생 2’가 제공한 정보가 정확한지에 대해 의문을 제기하고 있다.
- ⑤ [B]에서 ‘학생 3’은 ‘학생 2’가 제시한 해결 방안이 공정하지 못하다고 지적하고 있다.

40. 다음은 (가)에서 ‘학생 1’이 대화의 내용과 자신이 떠올린 생각을 작성한 **메모**이다. ㉠~㉣이 (나)에 반영된 양상으로 적절하지 않은 것은? [3점]

《대화 내용》	《떠올린 생각》
<ul style="list-style-type: none"> <li>○ 우수성                             <ul style="list-style-type: none"> <li>• 문화재 상태 복구에 사용(유점)</li> <li>• 보존성 뛰어난</li> <li>- 빛에 안정적</li> <li>- 질기고 오래감</li> </ul> </li> <li>○ 사용 부진: 업체 및 전수자 감소</li> <li>○ 해결 방안                             <ul style="list-style-type: none"> <li>• 전통 방식, 국내산 닥나무, 기술 전수</li> <li>• 정부 차원( ? )</li> <li>• 민간 차원(생활용품, 공예품)</li> </ul> </li> <li>○ 전통의 계승: 자부심, 명품의 가치, 사용 가치</li> </ul>	<ul style="list-style-type: none"> <li>㉠ 글에서 어떻게 활용?</li> <li>㉡ 뒷받침할 자료가 더 필요할 듯</li> <li>㉢ 글에서 모두 활용?</li> <li>㉣ 분류가 필요할 듯</li> <li>㉤ 어떤 방안이 있을까?</li> </ul>

- ① ‘학생 2’의 발화를 토대로 작성된 ㉠은, 전통 한지의 우수성을 부각하기 위한 내용으로 (나)에 반영되었다.
- ② ‘학생 3’의 발화를 토대로 작성된 ㉡은, 세계 기록 유산과 관련된 내용이 추가되어 (나)에 반영되었다.
- ③ ‘학생 3’의 발화를 토대로 작성된 ㉢은, 전통 한지의 보존성을 설명하는 내용 중 일부가 제외되어 (나)에 반영되었다.
- ④ ‘학생 2’의 발화를 토대로 작성된 ㉣은, 전통 한지의 품질 유지를 위한 방안이 범주화되어 (나)에 반영되었다.
- ⑤ ‘학생 2’의 발화를 토대로 작성된 ㉤은, 전통 한지의 사용 확대를 위한 방안이 구체화되어 (나)에 반영되었다.

41. (나)의 글쓰기 방식에 대한 설명으로 가장 적절한 것은?

- ① 자신의 특별한 경험을 활용하여 문제의 심각성을 드러내었다.
- ② 독자에게 익숙한 상황을 들어 예상되는 반론에 대해 반박하였다.
- ③ 주장을 뒷받침하는 사례를 들어 주장의 실현 가능성을 제시하였다.
- ④ 제재의 물리적 특성을 분석하여 문제 상황의 원인으로 제시하였다.
- ⑤ 보도 자료의 내용을 인용하여 제재와 관련한 정책의 변화를 드러내었다.

42. 다음은 (나)의 마지막 문단을 고쳐 쓴 것이다. 그 과정에서 반영된 수정 계획으로 가장 적절한 것은?

전통 한지와 그 제작 기술은 우리가 자부심을 가질 만한 세계적인 문화유산이다. 따라서 전통 한지를 계승하고 발전시키려면 전통 한지와 그 제작 기술의 원형을 보존하여 품질을 유지하는 한편, 전통 한지의 사용을 확대하여 전통 한지가 다양한 방식으로 활용될 수 있도록 해야 한다.

- ① 전통 한지를 계승하고 발전시켜 예상되는 기대 효과를 제시해야겠다.
- ② 전통 한지를 계승해야 할 필요성이 드러나지 않으니, 관련된 내용을 추가해야겠다.
- ③ 전통 한지의 계승 및 발전을 위한 방안을, 앞서 제시한 두 가지 방향이 드러나도록 써야겠다.
- ④ 전통 한지의 계승 및 발전에 대해 언급하며 사용한 접속 표현이 적절하지 않으니 수정해야겠다.
- ⑤ 전통 한지의 특성에 관해 앞부분에서 이미 다룬 내용은 삭제하고 다른 내용으로 대체해야겠다.

[43~45] 다음은 작문 상황과 이를 바탕으로 학생이 작성한 초고이다. 물음에 답하시오.

**[작문 상황]**

학교 신문의 기고란에 기후 변화 대응과 관련된 글을 쓰려 함.

**[초고]**

제목: [A]

인류의 생존을 위협하는 기후 변화는 더욱 가속화될 것으로 예측된다. 이에 기후 변화에 대한 대응에 미래 세대인 청소년들이 관심을 가지고 참여해야 한다는 사회적 공감대가 형성되고 있다. 그러나 청소년의 참여도는 여전히 낮은 수준이다.

청소년이 기후 변화 대응 활동에 참여하지 않는 원인은 여러 가지이다. 청소년들은 기후 변화 대응 방안에 무엇이 있는지 제대로 모르는 경우가 많다. 제대로 모르기 때문에 하고자 하는

의지가 있어도 참여하기 어렵다. 반대로 방안을 알면서 참여하지 않는 경우도 있다. 기후 변화에 대응하는 것이 너무 큰 과제라고 인식하기 때문에 자신의 실천은 효과가 없다고 생각하여 참여하지 않는 것이다.

이를 고려할 때 청소년의 참여를 이끌어 내려면 우선 청소년이 실천할 수 있는 방안을 알려 주는 것이 중요하다. 이때의 대응 방안은 생활 속에서 실천할 수 있는 것부터 사회적인 차원의 것까지 다양하다. 생활 속에서의 실천과 함께, 그러한 실천들을 사회적인 차원으로 확산시키려는 노력이 중요하다. 구성원 개개인과 공동체의 노력이 어우러질 때 더 효과적인 대응이 될 것이기 때문이다.

자신의 활동을 통해 상황을 개선할 수 있다는 인식을 형성하는 것도 중요하다. 기후 변화 대응 활동에 관한 긍정적 인식이 형성되어야 자발적 참여를 이끌어 낼 수 있다. 긍정적 인식이 형성되려면, 대응 활동이 효과가 있었다고 체감할 수 있는 성공적인 경험이 쌓여야 한다. 이를 위해서는 체계적이고 지속적인 지원이 필요하다. 학교는 이러한 지원을 할 수 있는 대표적인 곳이다. 그래서 기후 변화 대응 활동에의 참여를 도울 수 있도록 학교 교육에 변화가 필요하다.

개인 및 공동체 차원에서의 실천과 이에 대한 지원을 통해 기후 변화에 대한 대응이 청소년의 삶에서 멀리 있는 것이 아니라는 생각을 만들어 갈 수 있다.

43. '작문 상황'을 고려하여 구상한 글쓰기 내용으로, 초고에 반영되지 않은 것은?

- ① 기후 변화 대응에 대한 청소년의 참여를 유도하는 방안
- ② 기후 변화 대응에 대한 청소년 참여를 위한 지원 정책
- ③ 기후 변화 대응에 대한 청소년의 참여도가 낮은 원인
- ④ 기후 변화 대응에 대한 청소년 인식 형성의 중요성
- ⑤ 기후 변화 대응에 대한 청소년 참여의 필요성

44. <보기>는 초고를 읽은 교사의 조언이다. 이를 반영하여 [A]를 작성한다고 할 때, 가장 적절한 것은?

<보 기>

“글의 제목은 글에 대한 독자의 관심을 이끌어 낼 수 있도록 표현하는 게 좋아. 기후 변화의 심각성과 글의 5문단에서 말하고자 하는 바가 잘 드러나는 내용으로 쓰는 게 좋겠어.”

- ① 기후 변화 정책, 학교와 사회의 실천적 연대를 지향할 때
- ② 기후 변화에 대처하는 삶의 양식 전환, 이제 더 이상은 미룰 수 없다
- ③ 환경에 위협받는 삶, 인간 중심의 삶에서 환경과 공존하는 생활로 전환
- ④ 기후 변화 문제, 청소년을 위해 모두가 실천적 노력으로 모여야 할 시기
- ⑤ 미래를 위협하는 기후 변화, 실천을 도와 청소년의 삶에서 대응을 실현할 때

45. <보기>는 초고를 보완하기 위해 추가로 수집한 자료이다. 자료의 활용 방안으로 적절하지 않은 것은? [3점]

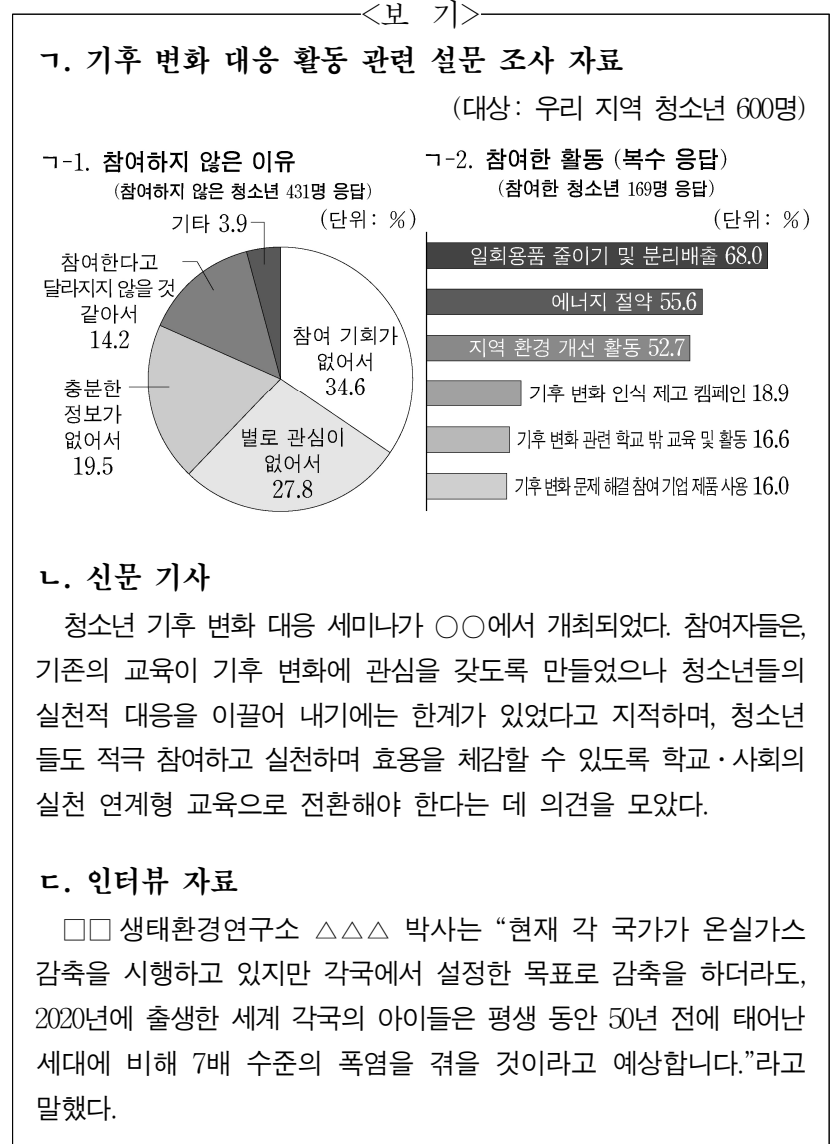

- ① ㉠-1을 활용하여, 청소년들이 대응 방안에 무관심하거나 관련 정보가 충분하지 않은 것을, 방안을 실천하더라도 효과가 없다고 청소년들이 생각하는 이유로 2문단에 구체화해야겠어.
- ② ㉡을 활용하여, 기존 교육의 한계를 지적하며 세미나 참여자들이 동의한 내용을, 기후 변화 대응과 관련한 학교 교육의 변화 방향으로 4문단에 보강해야겠어.
- ③ ㉢을 활용하여, 미래 세대는 폭염으로 인한 영향을 더 크게 받게 될 것이라는 전문가의 예측을, 청소년들의 활동 참여에 대한 사회적 공감대 형성의 근거로 1문단에 추가해야겠어.
- ④ ㉠-1과 ㉠-2를 활용하여, 청소년 다수가 참여한 활동들을, 참여 기회가 없다고 답한 청소년들이 생활 속에서 실천할 수 있는 기후 변화 대응 활동의 사례로 3문단에 추가해야겠어.
- ⑤ ㉠-2와 ㉡을 활용하여, 지역 환경 개선 활동이나 캠페인 등 지역 사회와 연계될 수 있는 활동들을, 청소년의 긍정적 인식 형성을 위해 학교가 지원할 사례로 4문단에 구체화해야겠어.

*** 확인 사항**

- 답안지의 해당란에 필요한 내용을 정확히 기입(표기)했는지 확인 하시오.
- 이어서, 「선택과목(언어와 매체)」 문제가 제시되오니, 자신이 선택한 과목인지 확인하십시오.

제 1 교시

국어 영역(화법과 작문)

[35~37] 다음은 수업 중 학생의 발표이다. 물음에 답하시오.

안녕하세요. ○○○입니다. 여러분, 어제 급식에 나온 김자반 맛있게 드셨나요? 예, 많은 분들이 고개를 끄덕이시네요. 그럼 여기 사진 하나 보실까요? (화면 제시) 이 사진은 김을 사기 위해 길게 줄을 서 있는 외국인들의 모습입니다. 외국인에게도 우리 김의 인기가 대단하지요? 그런데 K-푸드 선두 주자이자 세계인의 입맛을 사로잡은 우리 김을 어떻게 양식하는지 아시는 분은 많지 않을 것 같은데요. (반응을 살피며) 예, 그래서 오늘 제가 김 양식 방법에 대해 소개하려고 합니다.

우리나라의 대표적인 김 양식 방법에는 두 가지가 있습니다. (㉠ 화면 제시) 지금 보시는 화면은 지주식 양식 방법의 모습입니다. 수심이 낮은 가까운 바다에 김발을 매단 버팀목을 세워 김을 양식하는 것이지요. 밀물과 썰물에 따라 김발이 햇빛과 공기에 노출되기 때문에 맛과 품질이 좋은 김을 생산할 수 있습니다. 그런데 김이 햇빛과 공기에 노출되면 왜 맛과 품질이 좋아질까요? (오른손을 내밀며) 그것은 바로, 광합성이 활발해지고 살균 작용이 일어나기 때문입니다. 다만, 김은 바다의 양분을 먹고 자라야 하기 때문에 지주식 양식 방법은 김의 성장 속도가 더디다는 단점이 있습니다.

지주식 양식보다 좀 더 먼 바다에서 김을 양식하는 방법도 있습니다. (㉡ 화면 제시) 화면에 보이는 부류식 양식 방법입니다. 이 방법은 뜬 김발을 매달아 수면 아래 잠기게 하여 김을 키우는 것이지요. 뜬 김발을 지탱하게 하는 물건입니다. 김이 바닷물에 잠겨 있어 생장이 빨라 지주식 양식 방법에 비해 대량 생산이 가능합니다. 그런데 이 양식 방법은 김이 햇빛과 공기에 직접 노출되지 않아 갯병에 취약한 면이 있습니다. 갯병을 막기 위해 일정 시간 동안 김을 햇빛과 공기 중에 노출하는 김발 뒤집기 작업을 하는데, 이를 노출 부류식 양식 방법으로 구분하기도 합니다.

이렇게 생산된 김은 김부각, 조미김 등 다양한 상품으로 세계 곳곳에 수출되고 있습니다. 검은 반도체라 불리며 수산 식품 수출 1위, 연간 수출액 1조 원을 달성한 우리 김! 우리 김의 미래를 함께 응원해 주세요. 발표 마치겠습니다.

35. 위 발표자의 말하기 방식으로 가장 적절한 것은?

- ① 청중의 실천을 강조하기 위해 전문가의 의견을 인용하고 있다.
- ② 청중의 요구를 충족하기 위해 발표 중간에 내용을 요약하고 있다.
- ③ 청중의 관심을 끌기 위해 화제와 관련한 청중의 경험을 환기하고 있다.
- ④ 청중의 이해를 돕기 위해 비언어적 표현을 활용하여 발표 순서를 안내하고 있다.
- ⑤ 청중의 궁금증을 해소하기 위해 스스로 묻고 답하는 방식으로 용어의 개념을 설명하고 있다.

36. 다음은 발표자가 보여 준 자료이다. 발표자의 시각 자료 활용에 대한 설명으로 가장 적절한 것은?

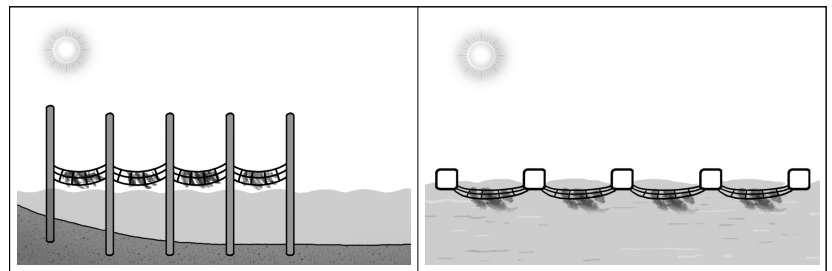

[자료 1]

[자료 2]

- ① 김발 뒤집기로 바다의 양분을 김에 공급할 수 있다는 것을 설명하기 위해 ㉠에 [자료 1]을 활용하였다.
- ② 햇빛과 공기에 김이 노출되지 않아 갯병에 걸릴 수 있음을 설명하기 위해 ㉡에 [자료 1]을 활용하였다.
- ③ 밀물과 썰물의 반복으로 살균 작용이 활발해짐을 설명하기 위해 ㉠에 [자료 2]를 활용하였다.
- ④ 김의 성장 속도가 빨라 대량 생산에 유리하다는 점을 설명하기 위해 ㉡에 [자료 2]를 활용하였다.
- ⑤ 두 양식 방법을 구별하는 요소가 김발의 유무라는 점을 설명하기 위해 ㉠에 [자료 1]을, ㉡에 [자료 2]를 활용하였다.

37. 발표 내용을 바탕으로 할 때, <보기>에 나타난 학생의 반응에 대한 이해로 적절하지 않은 것은?

— <보 기> —

**학생 1:** 김이 광합성을 하지 않는다고 생각했는데, 김도 광합성을 하는구나. 그런데 김이 광합성을 하면 왜 맛과 품질이 좋아지는지 궁금한걸. 그 내용이 발표에 포함되어 있었으면 좋았을 텐데.

**학생 2:** 외국인들이 김을 사려고 줄을 서 있는 사진 덕분에 김의 인기를 실감할 수 있었어. 그런데 수산 식품 수출 1위, 연간 수출액 1조 원이라는 내용이 정확할까?

**학생 3:** 해조류인 김도 양식한다는 걸 알게 됐어. 광어, 우럭 같은 어류만 양식하는 줄 알았는데 그게 아니었군. 다른 해조류도 양식한다면 김 양식과 어떻게 다른지 정보를 찾아봐야겠어.

- ① ‘학생 1’은 알고 싶은 정보가 발표에서 다루어지지 않았음을 아쉬워하고 있다.
- ② ‘학생 2’는 발표에 포함된 정보가 믿을 만한지 의문을 드러내고 있다.
- ③ ‘학생 3’은 발표의 내용과 관련하여 추가적인 정보를 탐색하려고 하고 있다.
- ④ ‘학생 1’과 ‘학생 3’은 모두, 발표에서 언급된 정보를 통해 자신이 평소 알고 있던 바를 수정하고 있다.
- ⑤ ‘학생 2’와 ‘학생 3’은 모두, 발표 내용을 바탕으로 발표에서 제공하지 않은 정보를 추론하고 있다.

[38~42] (가)는 도서관원들의 대화이고, (나)는 도서관원이 작성한 안내문의 초고이다. 물음에 답하시오.

(가)

부원 1: 도서관에 전파 식별 시스템을 설치하고 새로 단장한 지 일주일이지났네! 학생들 반응이 좋은 것 같아. 그렇지 않니?  
 부원 2: 맞아. 반 친구들이 도서관 이용이 편리해졌다는 말을 많이 하더라. 그런 말을 들으니, 전파 식별 시스템을 도입하자고 **[건의]** 하길 잘했다는 생각이 들었어.  
 부원 3: 전에는 대출이나 반납을 하려면 줄을 길게 서야 했는데, 이젠 안 그래도 돼서 좋다고 하더라.  
 부원 1: 바코드를 한 권씩 일일이 찍느라 학생들이 몰릴 땐 시간이 많이 걸렸지. 지금은 그렇지 않으니까.  
 부원 3: ㉠ 전파 식별 시스템으로 바뀌니까 여러 권을 동시에 대출하고 반납할 수 있어서 그런가 보다.  
 부원 2: 자가 대출 반납기를 사용하게 돼서 점심시간 말고도 도서관을 개방할 수 있게 된 덕분이기도 하고.  
 부원 1: 우리 도서관 입장에서 새 시스템을 활용하니까 장서 관리도 효율적이지 않니? 전보다 훨씬 빨리 끝낸 것 같아.  
 부원 3: 그래. ㉡ 장서 점검기로 한 번에 많은 책을 확인할 수 있어서 제자리에 있지 않은 책을 빠르게 정리할 수 있었잖아. 그래서 학생들이 책을 찾기 쉬워졌어.  
 부원 1: 그 덕분에 교과와 관련성이 높거나 학생들의 선호도가 높은 책을 눈에 잘 띄는 서가에 배치할 수 있었어. 그래도 시스템이 자리 잡을 때까지는 우리가 계속해서 신경 써야 할 것 같아. 책 읽기 좋은 환경을 조성하는 일이라든지?  
 부원 3: 근데, 아직 달라진 도서관에 대해 잘 모르는 학생들이 있더라. 이 문제부터 해결하는 게 어때?  
 부원 2: 그럼 우리가 달라진 도서관에 대해 소개하는 안내문을 써서 학급 게시판에 붙여 두자.  
 부원 1: 그러니까 안내문으로 학생들의 도서관 이용을 돕자는 말이지? 학교에서 도서관을 새로 단장했다고 학교 누리집에 안내를 해 주긴 했는데, 무엇이 달라졌는지 자세한 내용은 없더라.  
 부원 3: 그래. 전파 식별 시스템 도입 전과 비교해서 불편한 점이 어떻게 개선되었는지를 안내하면 좋을 것 같아. 구체적으로 어떤 내용을 넣으면 될까?  
 부원 2: ㉢ 자가 대출 반납기가 있어서 직접 대출과 반납을 할 수 있다고 알려 주면 친구들이 관심을 가질 것 같아.  
 부원 1: 좋은 생각이야. 학생증이 없더라도 아이디와 비밀번호를 입력하면 대출과 반납을 할 수 있다는 것도 알려 주자.  
 부원 2: ㉣ 대출하지 않은 책을 도서관 밖으로 들고 나가면 경보음이 울린다는 설명도 꼭 넣었으면 해.  
 부원 3: ㉤ 도서관을 새롭게 단장한 만큼 우리가 진행하는 도서관 행사를 소개하면 더 많은 학생이 도서관에 방문할 거야.  
 부원 1: 그럼 내가 내용을 정리해서 초고를 써 볼게.  
 부원 2, 3: 좋아!

(나)

우리 학교 도서관이 새 단장을 마쳤습니다. 전파 식별 시스템 도입으로 달라진 우리 학교 도서관을 여러분에게 소개합니다.

수월해진 대출·반납

길게 줄 서는 일 없이 대출·반납이 가능합니다. 전파 식별 시스템 덕분에 바코드를 일일이 찍지 않고, 한 번에 여러 권을 동시에 처리할 수 있기 때문입니다.

대출 가능 시간 확대

대출 가능 시간이 확대되었습니다. 과거에는 도서관원이 있는 점심시간에만 대출이 가능했습니다. 하지만 이제는 도서관원이 없어도, 점심시간이 아닌 때에도 직접 도서 대출이 가능합니다. 도서관원은 앞으로 책 읽기 좋은 환경을 조성하는 일에 힘쓰겠습니다.

자가 대출 반납기 이용 방법

자가 대출 반납기 이용 방법을 안내합니다. 먼저, 자가 대출 반납기에 책들을 올리고 학생증을 인식시킵니다. 학생증이 없을 때는 아이디와 비밀번호를 입력합니다. 화면에 표시된 도서 목록을 확인한 후 대출 또는 반납 버튼을 누르고, 완료된 후 확인증을 받으면 됩니다.

이용 편의성을 높인 도서 배치

도서관 이용 편의성을 고려하여 도서를 배치했습니다. 이전에는 제자리에 없던 도서가 많았지만, 지금은 정렬되어 원하는 도서를 바로 찾을 수 있습니다. 특히, 교과 연계 도서, 선호도가 높은 도서를 눈에 잘 띄는 서가에 배치해 두었습니다.

도서 분실 방지 장치 작동

도서관 출입구에 도서 분실 방지 장치가 작동 중입니다. 대출 절차 없이 도서관 밖으로 책을 들고 나가면 경보음이 울립니다.

새 단장 기념 행사

도서관의 새 단장을 기념하기 위해 다양한 행사를 준비하였습니다. 추천 도서 소개, 도서 속 보물찾기 등이 있습니다.

더욱 편리해진 도서관, 앞으로도 많은 이용 바랍니다.

○○고등학교 도서관

38. 다음은 (가)의 **[건의]**를 앞두고 도서관원들이 나눈 대화의 일부이다. (가)를 참고할 때 ㉠에 해당하는 내용으로 가장 적절한 것은?

부원 2: 교장 선생님과 대화 시간에 전파 식별 시스템을 도입하자고 **[건의]**하면 어떨까?  
 부원 1: 그래. 만족도 조사 결과를 근거로 현재 도서관에서 학생들이 느끼는 불편한 점을 정리해서 말씀드리자.  
 부원 3: 전파 식별 시스템이 도입되었을 때 ㉠ 기대할 수 있는 **[효과]**에 대해서도 말씀드리면 설득력이 있을 거야.

- ① 원활한 장서 관리로 학습과 관련된 도서를 쉽게 찾을 수 있어 과제 수행에 도움을 받을 수 있음.
- ② 학생증 없이 도서를 대출할 때 아이디와 비밀번호를 입력해야 하는 번거로움을 해결할 수 있음.
- ③ 점심시간에도 도서관을 개방할 수 있어 오래 기다리지 않고 책을 빌릴 수 있음.
- ④ 동선을 고려한 서가와 책상의 배치로 도서를 편안하게 열람할 수 있음.
- ⑤ 도서관 소식을 전하는 학교 누리집 게시판이 활성화될 수 있음.

39. [A], [B]의 발화에 대한 설명으로 적절하지 않은 것은?

- ① [A]에서 '부원 1'은 질문의 형식을 통해 부원들의 생각이 자신과 같은지 확인하고 있다.
- ② [A]에서 '부원 2'는 직전 발화를 긍정하며 그 이유를 언급하고 있다.
- ③ [B]에서 '부원 3'은 자신이 인식한 문제 상황을 해결하자고 제안하고 있다.
- ④ [B]에서 '부원 2'는 구체적인 방법을 제시하며 부원들에게 함께할 것을 요청하고 있다.
- ⑤ [B]에서 '부원 1'은 직전 발화를 재진술하며 새로운 절충안을 제시하고 있다.

40. 다음은 (가)의 ㉠~㉣을 바탕으로 '부원 1'이 작성한 메모의 일부이다. 메모의 내용이 (나)에 반영된 양상으로 적절하지 않은 것은? [3점]

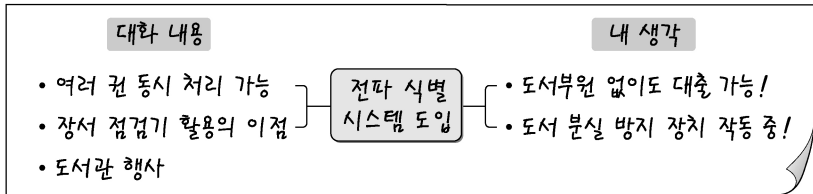

- ① ㉠을 바탕으로 작성된 메모의 '여러 권 동시 처리 가능'은, 대출에 소요되는 시간이 줄었다는 내용으로 (나)에 반영되었다.
- ② ㉡을 바탕으로 작성된 메모의 '장서 점검기 활용의 이점'은, 이용 편의를 고려해서 도서를 정리했다는 내용으로 (나)에 반영되었다.
- ③ ㉢을 바탕으로 작성된 메모의 '도서부원 없이도 대출 가능'이라는 내용은, 과거에는 도서부원이 있을 때에만 도서 대출이 가능했다는 내용과 함께 (나)에 반영되었다.
- ④ ㉣을 바탕으로 작성된 메모의 '도서 분실 방지 장치 작동 중'이라는 내용은, 경보음이 울렸을 때의 대처 방안과 함께 (나)에 반영되었다.
- ⑤ ㉣을 바탕으로 작성된 메모의 '도서관 행사'는, 행사의 종류를 소개하는 내용으로 (나)에 반영되었다.

41. (나)를 작성할 때 활용한 내용 조직 방법에 대한 설명으로 가장 적절한 것은?

- ① '수월해진 대출·반납'은 시간의 흐름에 따른 순서를 중심으로 내용을 조직하였다.
- ② '이용 편의성을 높인 도서 배치'는 과거와 현재 사이의 공통점을 중심으로 내용을 조직하였다.
- ③ '수월해진 대출·반납'과 '대출 가능 시간 확대'는 모두, 문제점을 밝히고 그 해결 방안을 제시하는 방식으로 내용을 조직하였다.
- ④ '도서 분실 방지 장치 작동'과 '새 단장 기념 행사'는 모두, 현상의 원인을 먼저 분석하고 그에 따른 결과를 제시하는 방식으로 내용을 조직하였다.
- ⑤ '자가 대출 반납기 이용 방법'은 '이용 편의성을 높인 도서 배치'와 달리, 일련의 절차를 차례로 제시하는 방식으로 내용을 조직하였다.

42. 다음은 (나)를 고쳐 쓰기 위해 활용한 점검 항목이다. ㉠~㉣을 기준으로 (나)를 점검한 내용으로 적절하지 않은 것은?

점검 항목	
안내문의 형식을 갖추고 있는가? .....	㉠
글의 목적이 드러나는가? .....	㉡
필요한 정보를 분명하게 전달하는가? .....	㉢
소제목과 문단의 내용이 부합하는가? .....	㉣
독자가 이해하기 쉽게 전달하는가? .....	㉤

- ① ㉠: 안내문의 제목이 없어 독자의 주목을 끌기 어려우니, 전체적인 내용을 고려해 제목을 만들면 어떨까?
- ② ㉡: 안내문을 쓴 목적이 제시되어 있지 않으니, 글의 처음 부분에 목적을 기술하는 것이 어떨까?
- ③ ㉢: 대출 가능 시간을 확실하게 알기 어려우니, 시간을 명시적으로 밝히면 어떨까?
- ④ ㉣: 소제목으로 포괄할 수 없는 문장이 있으니, 그 문장을 삭제하면 어떨까?
- ⑤ ㉤: 글보다 그림을 더 쉽게 이해하는 독자도 있으니, 자가 대출 반납기 이용 방법을 그림으로 표현하여 추가하면 어떨까?

[43~45] 다음은 작문 상황과 이를 바탕으로 학생이 작성한 초고이다. 물음에 답하십시오.

**[작문 상황]**

우리 지역 신문 독자란에 청소년 국가유산 지킴이 활동의 활성화를 위해 설득하는 글을 쓰려 함.

**[초고]**

지난 주말 청소년 국가유산 지킴이 활동의 하나로, ○○고택 주변을 정화하는 봉사 활동에 참여하였다. 고택 주변의 잡초도 제거하고 쓰레기도 정리하니 한결 보기 좋았고, 지역의 국가유산을 돌보는 일에 동참했다는 생각에 뿌듯했다. 지역 청소년이 함께 이 활동에 참여해 보람도 느끼고 국가유산에 관심을 갖게 되면 좋겠다고 생각했다.

국가유산은 문화유산, 자연유산, 무형유산을 포함한 용어로, 재화적 성격이 강한 '문화재' 대신 사용하게 된 명칭이다. 청소년 국가유산 지킴이는 국가유산을 자발적으로 보호하고 관리하는 청소년 자원봉사자이다. 청소년이라면 누구나 청소년 국가유산 지킴이로 활동할 수 있는데, 자기 지역의 국가유산 중 돌보고자 하는 것을 선택한 후 청소년 국가유산 지킴이 누리집에서 위촉 신청 절차를 밟으면 된다.

청소년 국가유산 지킴이 활동은 [A] 이러한 유익함에 더하여 청소년은 봉사 활동을 하며 보람을 얻을 수 있고, 자신의 미래를 계획하는 데에도 도움을 받을 수 있다.

그런데 아직 청소년 국가유산 지킴이 활동은 활성화되어 있지 않다. 그 이유는 청소년 국가유산 지킴이 활동이 왜 중요한지, 활동을 어떻게 해야 하는지에 대한 교육이 부족하기 때문이다. 또한 지역 청소년이 쉽게 참여할 수 있는 프로그램이 적으며

그에 대한 홍보 역시 미흡하다. 이를 보완하여 청소년 국가유산 지킴이 활동을 활성화하기 위해서는 지역 구성원의 노력이 필요하다.

[B] 청소년이 국가유산 지킴이 활동에 참여하기 위해서는 누리집에 신청서를 제출한 후 승인을 받아야 한다. 지자체나 지역 단체는 청소년의 다양한 활동 프로그램을 개발하고 홍보하여 정보의 접근성을 높이는 데 노력을 기울일 필요가 있다. 그리고 국가유산 관련 캠페인으로 청소년의 참여를 독려하는 방안도 고려할 수 있다. 이를 통해 우리 청소년도 지역 국가유산에 관심을 가지고 국가유산을 지키는 일에 주도적으로 동참할 수 있을 것이다.

청소년 국가유산 지킴이 활동은 물려받은 국가유산뿐만 아니라 국가유산을 돌보는 문화도 후손들에게 함께 물려주는 일이라는 데 의미가 있다. 국가유산 지킴이 활동을 통해 청소년이 국가유산을 만난다는 것은 자신과 세상을 보는 안목을 키우는 일이 될 것이다.

43. 다음은 '초고'를 쓰기 전에 학생이 작성한 메모의 일부이다. '초고'에 반영되지 않은 것은?

- 1문단  
- 청소년 국가유산 지킴이 활동에 참여한 소감 제시 ..... ①
- 2문단  
- 문화재가 국가유산으로 명칭이 변경된 점 언급 ..... ②  
- 청소년 국가유산 지킴이의 정의 제시 ..... ③  
...
- 4문단  
- 청소년 국가유산 지킴이 활동의 홍보가 미흡한 이유 언급 .... ④  
...
- 6문단  
- 청소년 국가유산 지킴이 활동의 의의 제시 ..... ⑤

44. <보기>는 '초고'의 내용을 생성하기 위해 학생이 수집한 자료와 이에 대한 학생의 생각이다. '초고'의 문맥과 <보기>를 고려할 때, [A]에 들어갈 내용으로 가장 적절한 것은?

<보 기>

○ 학생이 수집한 설문 조사 자료

[A] 청소년 국가유산 지킴이 활동 중 참여한 활동의 종류는 무엇입니까? (단위: %)

[B] 청소년 국가유산 지킴이 활동은 어떤 점에서 가장 도움이 되었습니까? (단위: %)

(대상: 청소년 국가유산 지킴이 활동에 참여한 적이 있다고 응답한 청소년 100명)

○ 학생의 생각

3문단에서는, 자료 [A]과 [B]을 둘 다 활용하여 청소년 국가유산 지킴이 활동의 종류와 이 활동이 청소년에게 도움이 되는 점을 다뤄야겠어.

- ① 홍보 및 모니터링, 주변 정화 활동 등 다양하다. 이 활동에서 청소년은 자신의 진로를 탐색하고, 유익한 봉사 활동을 스스로 경험하며 보람을 느낄 수 있다.
- ② 청소년이 자발적으로 국가유산을 돌보는 활동이다. 이 활동을 통해 청소년은 국가유산에 대한 자부심을 기르며 지역 공동체에 대한 이해와 소속감을 높일 수 있다.
- ③ 주변 정화, 모니터링, 홍보 활동 등을 포함한다. 이 활동을 하는 과정에서 청소년은 지역 공동체 의식을 강화하고 지역의 역사와 국가유산에 대한 이해를 높일 수 있다.
- ④ 주변 정화, 모니터링, 홍보 활동 순으로 중요하다. 청소년은 지킴이 활동을 하며 지역 공동체 의식 함양, 지역 국가유산 학습, 지역 역사 이해의 순서로 만족감을 느낄 수 있다.
- ⑤ 주변 정화, 모니터링, 홍보 등의 활동이다. 주변 정화는 국가유산 주변을 청소하고, 모니터링은 국가유산의 보존·관리 상태를 점검하며, 홍보는 국가유산에 대해 알리는 활동이다.

45. 다음은 [B]에 대한 친구들의 의견과 그 의견을 반영하여 고쳐 쓴 글이다. 이에 대한 설명으로 가장 적절한 것은? [3점]

○ 친구들의 의견

친구 1: 문단과 문단이 자연스럽게 연결되도록, 필요한 내용을 추가하면 좋겠어.

친구 2: 다른 문단에 언급된 내용이나 글의 통일성을 해치는 내용은 삭제하고, 그렇지 않은 내용은 남겨 두는 게 좋겠어.

○ 고쳐 쓴 글

학교에서는 진로 및 체험 활동 시간을 활용하여 국가유산 지킴이 활동의 가치를 이해시키고, 사례를 중심으로 실질적인 활동 방법을 지도할 수 있다. 지자체나 지역 단체는 국가유산 관련 캠페인 및 다양한 활동 프로그램의 개발과 적극적인 홍보를 통해 청소년의 참여를 유도할 필요가 있다. 그렇게 된다면 우리 청소년도 지역 국가유산에 관심을 가지고 국가유산을 지키는 일에 주도적으로 동참할 수 있을 것이다.

- ① '친구 1'의 제안을 고려해 직전 문단과 이어지도록, 지자체에 활동 프로그램의 개발을 촉구하는 문장을 추가하였다.
- ② '친구 1'의 제안을 고려해 직전 문단에서 제기한 문제 중 해결책이 제시되지 않은 부분에 대해서는 교육 방안을 추가하였다.
- ③ 청소년 국가유산 지킴이 활동의 활성화 방안이 실현되었을 때 기대할 수 있는 바는 글 전체 내용과 부합하므로 '친구 1'의 제안을 고려해 유지하였다.
- ④ 국가유산 관련 캠페인의 필요성은 다른 문단에 언급된 내용이므로 '친구 2'의 제안을 고려해 삭제하였다.
- ⑤ 청소년 국가유산 지킴이 참여 방법은 글의 주제와 관련이 없는 내용이므로 '친구 2'의 제안을 고려해 삭제하였다.

* 확인 사항

- 답안지의 해당란에 필요한 내용을 정확히 기입(표기)했는지 확인 하시오.
- 이어서, 「선택과목(언어와 매체)」 문제가 제시되오니, 자신이 선택한 과목인지 확인 하시오.

제 1 교시

국어 영역(화법과 작문)

[35~37] 다음은 수업 중 학생의 발표이다. 물음에 답하시오.

안녕하세요. 잠시 집중해 주세요. (효과음 제시 후) ㉠ 딸깍. 무슨 소리일까요? 네, 안전벨트 착용하는 소리죠. 전 오늘 안전벨트에 대해 소개하겠습니다. 2023년 한국교통안전공단 자료에 따르면 일정 속도 이상으로 달리던 차량이 충돌할 때, 조수석 탑승자가 안전벨트를 착용하지 않은 상태면 중상을 입을 가능성이 80%에 달하나, 정상적으로 착용하면 12.5%로 감소한다고 합니다. 안전벨트는 탑승자의 몸을 어떻게 보호하는 걸까요?

안전벨트가 탑승자를 보호하는 원리는 몸을 잡아 주는 과정과 띠를 풀어 주는 과정으로 구분됩니다. 잡아 주는 과정부터 살펴볼게요. (㉡ 자료 제시) 이것은 띠를 잠그는 장치로, 차량이 급정지하면 화살표가 가리키는 부분이 바깥쪽 톱니에 걸리면서 띠가 더 이상 풀리지 않게 잠깁니다. (㉢ 자료 제시) 이것은 잠그는 장치를 떼어 내면 안쪽에 있는, 띠를 당기는 장치로, 차량 충돌 시 화살표가 가리키는 피스톤이 아래로 내려가면서 톱니를 회전시켜 띠를 감아 당기면서 몸을 잡아 줍니다. 그런데 이때 띠의 압박으로 오히려 부상을 입을 수 있습니다. 이를 막기 위해, 당기는 장치는 톱니를 반대로 회전시켜 띠를 느슨히 풀어 주는 과정을 통해, 몸에 가해지는 충격을 줄여 줍니다.

또한 안전벨트 착용 시 탑승자를 잘 잡아 주면서 띠의 압박으로 인한 부상을 막기 위해, 띠가 고정되는 지점의 수를 늘리기도 하는데요. (㉣ 자료 제시) 승용차에서 많이 본 안전벨트죠? 고정 점이 세 개가 있는 안전벨트를 3점식이라고 합니다. 골반 좌·우측에 하나씩 고정 점이 있는 2점식에 비해, 3점식은 여기 탑승자 어깨 위에도 고정 점이 하나 더 있습니다. 그래서 띠가 이렇게 어깨까지 잘 잡아 주어, 사고 시 몸이 튕겨나가는 것을 막고 띠의 압박을 상체에 고루 분산시킬 수 있죠.

더 안전한 안전벨트를 개발하기 위한 연구는 지금도 계속되고 있습니다. 하지만 아무리 기술이 발달해도 안전벨트를 착용하지 않으면 소용없겠죠. 차를 탈 때 안전을 지켜 주는 소리, ㉠ 딸깍. 이 소리를 듣는 일, 잊지 말기로 해요. 고맙습니다.

35. ㉠과 ㉡을 중심으로 파악한 발표자의 말하기 방식으로 가장 적절한 것은?
- 청중의 의견을 듣기 위해 활용한 ㉠과, 자신의 의견을 밝히기 위해 활용한 ㉡을 비교하여 생각의 다양함을 드러낸다.
  - 대상의 장점을 드러내기 위해 활용한 ㉠과, 단점을 드러내기 위해 활용한 ㉡을 대조하여 청중의 인식 변화를 유도한다.
  - 발표 순서를 안내하기 위해 활용한 ㉠과, 발표 순서를 환기하기 위해 활용한 ㉡을 정리하여 발표 내용을 구조화한다.
  - 문제를 제기하기 위해 활용한 ㉠과, 해결 방안을 제시하기 위해 활용한 ㉡을 대응시켜 문제 해결의 어려움을 부각한다.
  - 청중의 궁금증을 유발하기 위해 활용한 ㉠과, 청중에게 당부하기 위해 활용한 ㉡을 연결하여 실천의 중요성을 강조한다.

36. 다음은 발표자가 제시한 자료이다. 발표자의 자료 활용에 대한 설명으로 적절하지 않은 것은?

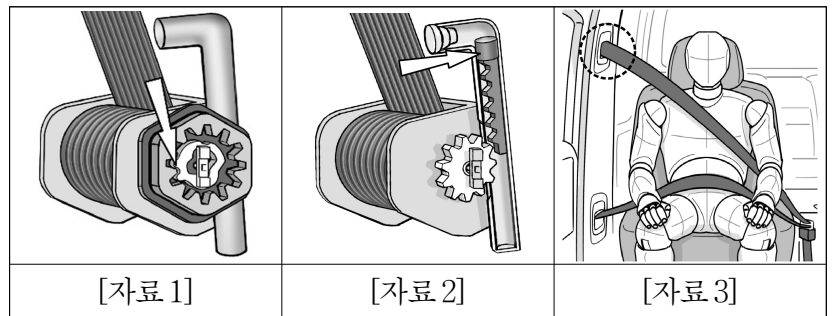

- 바깥쪽 톱니에 걸려 띠가 풀리지 않게 하는 장치를 보여 주기 위해 [자료 1]을 ㉡에 제시하였다.
- 차량이 충돌할 때 톱니를 돌아가게 하는 장치를 보여 주기 위해 [자료 1]을 ㉡에 제시하였다.
- 피스톤이 아래로 내려가면서 띠를 감아 당기는 장치를 보여 주기 위해 [자료 2]를 ㉢에 제시하였다.
- 2점식에 비해 3점식 벨트에 추가된 고정 점의 위치를 설명하기 위해 [자료 3]을 ㉣에 제시하였다.
- 3점식 안전벨트가 2점식보다 몸의 더 많은 부분을 잡아 주는 방식임을 설명하기 위해 [자료 3]을 ㉣에 제시하였다.

37. 발표 내용을 바탕으로 할 때, <보기>에 나타난 학생의 반응에 대한 이해로 적절하지 않은 것은?

<보 기>

학생 1: 통계의 출처가 분명하니 발표 내용에 믿음이 가. 그래서 안전벨트가 중요하단 생각이 확고해졌어.

학생 2: 근데 통계를 제시할 때 뒷좌석 안전벨트의 효과를 알려 주지 않은 점은 아쉬워. 그래도 안전벨트의 원리를 구분해서 설명한 것은 효과적이었어. 특히 띠를 잠그는 장치를 활용하여 몸을 잡아 주는 과정이 흥미로웠어.

학생 1: 안전 교육 때 원리가 비슷한 장치에 대해 배웠잖아. 그걸 떠올리며 들으니 안전벨트의 원리가 잘 이해됐어.

학생 2: 아, 그래? 난 인터넷에서 안전벨트에 적용되는 또 다른 원리가 있는지를 더 알아봐야겠어.

- '학생 1'은 발표 내용을 통해 안전벨트에 대하여 자신이 기존에 가지고 있던 인식을 전환하고 있군.
- '학생 1'이 발표 내용의 신뢰성을 높였다고 여긴 자료와 관련하여 '학생 2'는 발표에 제시된 정보가 부족하다고 보고 있군.
- '학생 2'는 발표자의 설명 방식에 대해 긍정적으로 평가하고 있군.
- '학생 2'가 흥미롭다고 여기는 내용에 대해 '학생 1'은 그 내용과 관련한 학습 경험을 언급하고 있군.
- '학생 1'이 배경지식을 활용해서 이해한 내용에 대해 '학생 2'는 추가 정보를 탐색하려고 하고 있군.

[38~42] (가)는 동아리 학생들의 대화이고, (나)는 (가)를 반영해 행사를 진행한 후, '학생 1'이 쓴 소감문이다. 물음에 답하시오.

(가)

학생 1: 우리 ○○시 천문 축제가 보름 앞으로 다가왔어. 우리 동아리가 '조선 시대 천문학'을 주제로 전시 체험 공간을 운영하기로 했잖아. 저번에 제출한 계획서를 보면서 각 조의 준비 상황을 점검해 볼게.

학생 2: 우리 조는 조선 시대의 천체 관측 기록에 대해 전시하기로 했잖아. 찾아보니까 영조 때의 혜성 관측 기록이 있었어. 그게 헬리 혜성을 관측한 기록이더라고.

학생 3: 그래? ㉠ 그런데 그 관측 기록에 어떤 내용이 나와 있어?

학생 2: 조선 시대 기록인데도 혜성의 이동 경로, 밝기, 꼬리의 길이 등이 상세히 포함되어 있어. 이는 헬리 혜성의 정확한 궤도를 보여 주는 기록이야.

학생 1: 대단한 기록이네. 전시물은 어떤 형식으로 만들 거야?

학생 2: ㉡ 혜성 기록을 날짜별로 정리해서 전시물을 만들고 있는데 좀 미미해 보여 걱정이네. 좋은 생각 있어?

학생 1: 영상으로 만들면 생생할 것 같은데 어때?

학생 2: ㉢ 영상은 생동감이 있어서 좋긴 한데, 행사 전까지 제작하려면 시간이 부족할 것 같아.

학생 3: 역사 신문 형식 어때? 조선 시대 혜성 관측을 당시에 직접 취재한 것처럼 실감나게 표현할 수 있을 거야.

학생 2: 역사적 의의가 있는 기록을 소개하는 데 잘 어울릴 것 같아. 한번 해 볼게.

학생 1: 조선 시대 별자리 해설 준비는 어떻게 되고 있어? 준비하는 데 시간이 많이 걸릴까?

학생 3: 거의 다 됐어. 우리 조는 옛 별자리 28수를 준비하기로 했잖아. 그중에 여름철 별자리만 설명하려고 해. 사람들이 관측 행사 때 볼 수 있는 것을 다루려고.

학생 1: 그래. 그런데 옛 별자리가 사람들에게 어려울 수 있을 것 같은데, 별자리는 어떤 방식으로 설명할 거야?

학생 3: 화면에 밤하늘 사진을 보여 주고 우리 옛 별자리의 모양이 서양 별자리와 어떻게 다른지 설명할 거야.

학생 1: 그래. 별자리 그리기 체험은 투명 카드에 야광 펜으로 그려보는 활동을 준비하기로 했잖아? 얼마나 준비했어?

학생 3: 카드에 미리 별의 위치를 표시해 두는 것까지 했는데, 그러면 사람들이 쉽게 그릴 수 있겠지?

학생 2: ㉣ 응. 학교 행사 때 지리 동아리도 지역 명소를 표시한 활동지를 참여자들에게 주니, 여행 지도를 다들 쉽게 그리더라.

학생 1: 투명 카드와 야광 펜 외에 필요한 것 더 있어?

학생 3: 아니, 괜찮아.

학생 2: 그런데 별들의 밝기 차이도 카드에 나타내면 좋겠어.

학생 3: 사람들한테 크기가 다른 별 스티커를 직접 붙이게 할까?

학생 2: ㉤ 좋네! 별들의 밝기 차이를 나타낼 수 있겠어.

학생 3: 생각해 봤는데, 전시 체험 공간을 다녀간 사람들에게 참여 후기를 짧게 남겨 달라고 하는 건 어때?

학생 1: 그래, 좋아. 교지 편집부에서 행사 소감문을 써 달라는

의뢰가 들어왔는데, 관람객들의 참여 후기 중 중요한 내용을 글에 활용할게. 남은 예산으로 별 스티커랑 참여 후기 쓸 메모지를 구입해서 곧 나눠 줄게. 그럼 여기까지 하자.

(나)

우리 천문 동아리는 8월마다 개최되는 지역의 천문 축제에 올해도 참가했다. 천문 축제는 전시 체험 행사와 관측 행사로 진행되었다. 우리는 사람들에게 '조선 천문학의 우수성을 알리려면 어떨까?'라는 생각에 '조선 천문학을 찾아 떠나는 여행'이라는 제목의 전시 체험 공간을 마련했다. 전시와 체험으로 조를 나눠 준비한 덕분에 행사를 잘 진행할 수 있었다.

전시 활동으로는 조선 시대의 혜성 관측을 가상으로 취재한 역사 신문을 준비했다. 영조 시대 천문학자들이 25일간 헬리 혜성의 변화를 관찰하고 기록한 사실을 기사로 작성해 전시하고, 이 관측 기록을 유네스코 세계기록유산으로 등재하려고 추진한다는 소식도 관람객들에게 알려 주었다. 관측 장비가 부족했던 시절에 이토록 상세한 기록을 남긴 것에 놀라워하는 관람객들의 반응을 보니, 조선 천문학의 우수성을 보여 주는 관측 기록을 전시 주제로 다루길 잘했다는 생각이 들었다.

이후 이어진 체험 활동으로, 조선 시대 천문서에 나와 있는 여름철 별자리를 해설하고 관람객들이 카드에 직접 별자리를 그려 보게 하는 활동을 진행했다. 여름철 별자리는 백조자리가 중심을 이루는데, 서양에서 백조의 날개 모양이라 생각한 것을 우리 조상들은 천진(天津), 즉 은하수가 흐르는 하늘에 있는 나루터라고 상상했다고 설명했다. 그 양 옆에 견우성과 직녀성이 마주보고 있다고 알려 주자, 아이들은 옛이야기 속 견우, 직녀가 별 이름이라는 것을 신기해했다. 이렇게 서양 별자리와 대조해 설명하니 쉽게 이해된다는 반응이어서 함께 이야기하길 잘했다고 생각했다. 그 후 옛 별자리 그리기와 별 스티커 붙이기 활동을 했는데, 예상보다 많은 사람들이 몰려 카드가 부족해 발길을 돌린 사람들도 있어 죄송했다.

[A] 전시 체험 행사를 마치고 밖으로 나가 관측 행사 도우미로 참여했다. 관측 장비를 설치하고 조작법을 안내하며 관측을 도왔다. 관측에서 까만 밤하늘을 가로지르는 별뿔별의 반짝이는 모습도 볼 수 있었다. 이번 축제를 통해 조선 천문학에 대해 더 알게 되고 동아리 친구들과 사이가 돈독해져서 행복했다. 내년 축제에도 꼭 다시 참가하고 싶다.

38. 대화의 흐름을 고려할 때, ㉠~㉤에 대한 설명으로 적절하지 않은 것은?

- ① ㉠: 직전 발화에 대해 세부적인 정보를 요청하고 있다.
- ② ㉡: 직전 발화와 관련하여 고민되는 부분을 언급한 뒤, 질문을 통해 대안을 요청하고 있다.
- ③ ㉢: 직전 발화 내용의 긍정적인 부분을 언급한 뒤, 예상되는 문제점을 제시하고 있다.
- ④ ㉣: 직전 발화에 동의하고 이와 관련된 유사한 사례를 제시하고 있다.
- ⑤ ㉤: 직전 발화를 재진술하고 제시된 방안의 효과를 덧붙이고 있다.

39. 다음은 (가)에서 '학생 1'이 참고한 [계획서]의 일부와 메모이다. '학생 1'이 (가)에서 점검하지 않은 것은?

○○시 천문 축제 전시 체험 행사 운영 계획서		점검하기 위해 질문할 사항
제목	조선 천문학을 찾아 떠나는 여행	
활동	1. 전시 활동 - 조선 시대의 관측 기록 [전시]	전시물의 형식은 어떻게 할 것인지?.....①
	2. 체험 활동 - 조선 시대 별자리 해설 및 그리기 활동	해설하는 시간이 얼마나 걸릴지?.....②
	가. 옛 별자리 [해설]	해설하는 방식은 어떻게 할지?.....③
	나. 옛 별자리 그리기 [활동]	체험 활동이 어느 정도 준비되었는지?.....④
	.....	체험 활동에 더 필요한 물품이 있는지?.....⑤

40. 다음은 [참여 후기]의 일부이다. (가)와 관련하여 ㉠~㉢가 (나)에 반영되었다고 할 때, 이에 대한 설명으로 가장 적절한 것은? [3점]

㉠ 조선 시대의 혜성 관측 기록에 대한 내용을 역사 신문으로 알려 주어서 지금 현재에 일어난 일처럼 생생하게 느껴졌어요.	㉡ 견우, 직녀 이야기가 별에 대한 이야기인 것을 알게 되어 재미있었어요. 그리고 서양과 조선의 별자리의 차이 점을 설명해 주니 쉽게 이해되었어요.	㉢ 혜성 관측 기록이 유네스코 세계기록유산으로 등재될 수도 있다는 게 놀라웠어요. 그런데 카드가 부족해서 별자리 그리기 체험을 못한 것이 속상했어요.
---------------------------------------------------------------------	------------------------------------------------------------------------------------	-------------------------------------------------------------------------------------

- ① '학생 1'이 구입 물품 배분에 대해 언급한 내용이 ㉢의 체험하지 못해 속상했다는 반응을 통해, (나)에서 행사 물품 준비 과정에 대한 글쓴이의 부정적 인식으로 제시되었다.
- ② '학생 2'가 별들의 밝기에 대해 언급한 내용이 ㉡의 재미있었다는 반응을 통해, (나)에서 해설 내용 선정에 대한 글쓴이의 긍정적 인식으로 제시되었다.
- ③ '학생 2'가 혜성 관측 기록에 대해 언급한 내용이 ㉢의 놀라웠다는 반응을 통해, (나)에서 전시 주제 변경에 대한 글쓴이의 부정적 인식으로 제시되었다.
- ④ '학생 3'이 역사 신문 형식 활용에 대해 언급한 내용이 ㉠의 현장감 있다는 반응을 통해, (나)에서 전시물의 형식 선택에 대한 글쓴이의 긍정적 인식으로 제시되었다.
- ⑤ '학생 3'이 별자리를 설명하는 방식에 대해 언급한 내용이 ㉡의 이해가 잘되었다는 반응을 통해, (나)에서 설명 방식 선택에 대한 글쓴이의 긍정적 인식으로 제시되었다.

41. (나)에 활용된 글쓰기 방식으로 가장 적절한 것은?

- ① 체험 활동에서 발생한 문제를 해결하는 과정을 서술하였다.
- ② 전시 활동에서 활용한 전시물의 특징을 분류해 서술하였다.
- ③ 축제에서 동아리의 참가 분야를 작년과 대비해 서술하였다.
- ④ 축제에서 동아리가 진행한 활동들을 시간의 흐름에 따라 서술하였다.
- ⑤ 축제에 참여한 경험에서 얻은 의미를 묻고 답하는 방식으로 서술하였다.

42. 다음은 [A]의 초고와 친구들의 의견이다. 초고에 대한 의견을 반영하여 고쳐 썼다고 할 때, 이에 대한 설명으로 가장 적절한 것은?

○ 초고 관측 행사 도우미로는 전시 체험 행사에 참가한 동아리의 학생들이 참여할 수 있었다. 전시 체험 행사를 마치고 밖으로 나가 관측 행사 도우미로 참여했다. 관측에서 별뿔뿔도 볼 수 있었다. 이번 축제를 통해 조선 천문학에 대해 더 알게 되고 동아리 친구들과 사이가 돈독해져서 행복했다. 내년 축제에도 꼭 다시 참가하고 싶다.
○ 초고에 대한 의견 <b>학생 2:</b> 글의 흐름이 자연스럽도록, 일부 내용을 삭제하거나 순서를 바꾸면 좋겠어. <b>학생 3:</b> 글의 목적을 고려해, 인상 깊었던 경험을 구체화하거나 자신이 성찰한 내용을 추가하면 좋겠어.

- ① '학생 2'의 의견을 반영해, 내년 축제의 참여 의향에 대한 내용을 삭제하였다.
- ② '학생 2'의 의견을 반영해, 관측 행사 도우미의 참여 조건을 언급한 문장의 위치를 변경하였다.
- ③ '학생 3'의 의견을 반영해, 관측 행사에서 본 별뿔뿔의 모습을 구체화하였다.
- ④ '학생 3'의 의견을 반영해, 축제를 통해 배우고 느낀 점에 대한 내용을 추가하였다.
- ⑤ '학생 3'의 의견을 반영해, 관측 행사 도우미로서 한 일에 대한 소감을 추가하였다.

[43~45] 다음은 작문 상황과 이를 바탕으로 학생이 작성한 초고이다. 물음에 답하시오.

[작문 상황]

○○ 고등학교 누리집 건의 게시판에 다양한 형태의 체육 공간 조성을 건의하는 글을 쓰려 함.

[초고]

교장 선생님, 안녕하세요? 학생회장 이□□입니다. 제가 이렇게 글을 쓰는 이유는 학교 내 체육 공간 조성을 건의하기 위해서입니다. 흔히 학생들이 너무 바빠 체육 활동을 하지 못한다고 생각하지만 그렇지 않습니다. 오히려 체육 활동을 할 수 있는 곳이 부족해서 체육 활동을 하지 못하는 학생이 많습니다.

특히, 우리 학교에서 학생들이 수행하는 체육 활동은 축구, 농구, 배구 등 팀을 나누어 하는 단체 구기 종목들이 대부분입니다. 그렇다 보니 이 활동에 참여하는 일부 학생들만 체육 공간을 사용해 불편을 겪고 있는 학생들이 있습니다. 그래서 학생들이 각자에게 맞는 체육 활동을 할 수 있도록 특색 있는 체육 공간을 조성해 주시면 좋겠습니다.

먼저 체육관 내부 농구대 뒤편의 넓은 여유 공간에 칸막이를 설치하여 소집단을 위한 체육 공간을 조성하면 좋겠습니다. 우리 학교에는 친구들끼리 소집단을 이루어 체육 활동을 하고

싶어도 이를 수행할 공간이 없습니다. 탁구대, 배드민턴 네트 등을 갖춘 공간이 생기면 소집단 단위로 함께하는 운동을 즐기 고자 하는 학생들이 잘 활용할 수 있을 것입니다.

체육관 내부 원편의 비어 있는 비품실은 춤 연습 공간으로 조성해 주시기를 건의합니다. 생각보다 많은 학생들이 춤에 관심이 있고, 춤을 통해 학생들이 다른 체육 활동에도 적극적으로 참여하게 될 것입니다. 벽면에 대형 거울을 설치하고 음향 장비를 비치한다면, 학생들은 춤에 더욱 몰입할 수 있을 것입니다.

마지막으로 체육관 2층 창고는 체력 단련실로 조성되기를 희망합니다. 근력 운동, 요가 등 개별적인 체육 활동을 통해 본인의 신체를 관리하는 것에 관심이 있는 학생들이 많습니다. 이러한 학생들을 위해 체력 단련실에 러닝머신, 역기, 요가 매트 등을 구비해 두면 개별 체육 활동을 할 수 있어 신체 건강에 도움이 될 것입니다.

소집단 체육 활동과 춤 연습, 체력 단련을 할 수 있는 다양한 체육 공간이 조성되면 좋겠습니다. [A]

43. 초고에 반영된 글쓰기 계획으로 가장 적절한 것은?

- ① 체육 공간의 조성 근거로 학술 자료를 인용해야겠어.
- ② 체육 공간에 대한 조성 방안을 공간별로 제안해야겠어.
- ③ 체육 공간 조성에 따른 문제의 원인들을 비교해야겠어.
- ④ 체육 공간 조성을 위한 준비 과정을 단계별로 제시해야겠어.
- ⑤ 체육 공간 조성 방안에 대해 예상되는 반론을 반박해야겠어.

44. 다음은 학생이 초고를 작성할 때 떠올린 생각이다. 이를 고려할 때 [A]에 작성할 내용으로 가장 적절한 것은?

건의문을 마무리할 때는 글의 흐름을 고려하여 쓰되, 건의가 받아들여졌을 때 다수의 학생에게 도움이 될 수 있다는 것을 제시하면 설득력을 높일 수 있겠군.

- ① 체육관에서 다양한 체육 활동이 이루어지도록 공간이 조성된다면, 학교 체육관은 지역 주민들이 활용할 수 있는 시설로 거듭날 수 있을 것입니다.
- ② 학교 체육 기기의 노후화로 운동을 제대로 할 수 없는 학생들의 불만이 해결된다면, 학교 체육 수업은 대다수 학생들이 기다리는 시간이 될 것입니다.
- ③ 학생들이 진정으로 원하는 체육 활동이 체육관 밖에서도 이어지려면, 학교에 있는 체육 공간이 학생들의 다양한 요구에 부합하도록 재조성되어야 할 것입니다.
- ④ 공간 재조성을 통해 다양한 체육 활동 환경이 마련된다면, 많은 학생들이 각자에게 맞는 체육 활동에 참여하게 되어 건강하고 활력 있는 학교생활을 할 수 있을 것입니다.
- ⑤ 공간 재조성을 통해 구기 종목을 수행할 공간이 줄어들더라도, 단체 종목을 선호하지 않는 여러 학생들도 보다 다양한 형태의 체육 활동에 참여할 수 있어 만족도가 높아질 것입니다.

45. <보기>는 학생이 초고를 보완하기 위해 추가로 수집한 자료이다. 자료 활용 방안으로 적절하지 않은 것은? [3점]

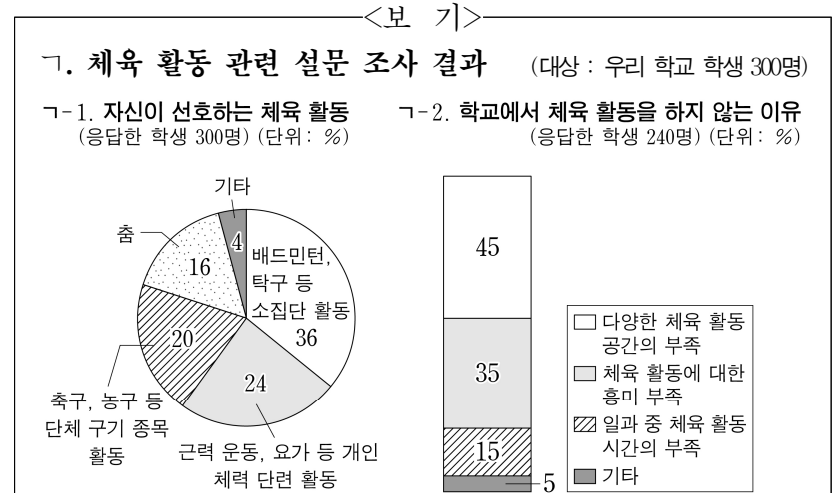

㉡. 지역 신문 기사

△△ 고등학교는 학생들의 희망을 반영하여 체육 공간을 재조성해 학생들의 만족도가 높다. 특히 춤을 출 수 있는 공간이 학생들의 큰 관심을 받고 있다. 체육을 담당하는 정◇◇ 교사는 “춤추는 즐거움이 체육을 좋아하지 않던 학생들의 동기를 높여 다른 체육 활동에도 적극 참여하게 합니다.”라고 설명했다.

㉢. 전문가 인터뷰

“청소년기에 근력 운동, 요가 등 신체를 관리하는 운동을 통해 근육량이 증가하면 대사 기능이 향상돼 건강 증진에 도움이 됩니다. 이런 운동으로 신체를 관리하며 얻는 만족감과 성취감은 자신에 대한 긍정적 정서를 형성하는 데 효과적입니다.”

- ① ㉠-1을 활용하여, 학생들이 소집단 활동을 가장 선호한다는 내용을 마련하고, 이를 3문단에 추가해 소집단 체육 공간 조성의 필요성을 뒷받침한다.
- ② ㉠-2를 활용하여, 시간 부족보다 공간 부족으로 체육 활동을 하지 않는다고 응답한 학생이 세 배나 많다는 내용을 마련하고, 이를 1문단에 추가해 건의문의 작성 이유를 뒷받침한다.
- ③ ㉡을 활용하여, 청소년기의 신체 관리 운동이 신체뿐 아니라 정신적으로도 유익하다는 내용을 마련하고, 이를 5문단에 추가해 개별 체육 활동이 건강에 주는 이점을 보강한다.
- ④ ㉠-1과 ㉡을 활용하여, 학생들의 희망을 반영해 체육 공간을 조성하면 학생들이 선호하는 체육 활동이 더 다양해진다는 내용을 마련하고, 이를 2문단에 추가해 특색 있는 체육 공간 조성의 필요성을 뒷받침한다.
- ⑤ ㉠-2와 ㉡을 활용하여, 체육 활동에 흥미가 부족한 우리 학교 학생들에게 춤을 추는 즐거움이 동기를 유발할 수 있다는 내용을 마련하고, 이를 4문단에 추가해 춤이 학생들을 다른 체육 활동에도 적극적으로 참여하게 한다는 내용을 보충한다.

* 확인 사항

- 답안지의 해당란에 필요한 내용을 정확히 기입(표기)했는지 확인 하시오.
- 이어서, 「선택과목(언어와 매체)」 문제가 제시되오니, 자신이 선택한 과목인지 확인 하시오.

제 1 교시

국어 영역(화법과 작문)

출수형

[35~37] 다음은 학생의 발표이다. 물음에 답하시오.

안녕하세요? 오늘 발표를 맡은 ○○○입니다. 오늘은 식물이 살아가는 몇 가지 독특한 방식에 대해 소개하려고 합니다. 흥미로운 내용이 있으니 집중해서 들어 주세요.

생존을 위해 다른 식물에 붙어서 사는 식물들이 있습니다. 먼저, 라플레시아라는 식물이에요. (자료 제시) 이 식물은 특이하게도 잎도 줄기도 뿌리도 없이 꽃만 있습니다. 꽃만으로는 광합성을 할 수 없기 때문에 숙주인 덩굴 식물에 기생하여 양분을 흡수한답니다. 덩굴에 붙어 있는 것 전체가 꽃인데요, 꽃의 무게가 10kg가량이고 지름이 거의 1m가 된다니, 정말 놀랍지 않나요? 다른 식물에 붙어서 살아가는 식물이 또 있습니다. (고개를 저으며) 아, 다른 식물에서 양분을 흡수하는 건 아니에요. (자료 제시) 이 식물은 파인애플과에 속하는 수염틸란드시아인데요, 여기 이 부분은 공기 중에 노출되어 있는 공기뿌리랍니다. 땅속뿌리가 없어 공기뿌리를 이용하여 다른 식물에 붙어서 살아가는 거지요. 뿌리가 땅속에 있는 게 아닌데 양분과 수분은 어떻게 얻을까요? (자료 제시) 보시는 것처럼 수염틸란드시아는 잎에 있는 비늘처럼 생긴 털을 통해 공기에 있는 양분과 수분을 얻는답니다.

번식을 위해 곤충을 속이는 식물도 있다는 걸 아시나요? (청중을 둘러보며) 거의 모르시는군요. 개다래는 곤충을 유인하기 위해 잎의 색깔을 바꾸는 나무입니다. (자료 제시) 영상에서 개다래의 잎 색깔이 달라지는 거 보셨나요? 개다래의 잎은 꽃가루받이 기간에 흰색으로 변했다가 꽃이 수정되고 나면 원래의 녹색으로 돌아옵니다. 개다래의 꽃은 작고 잎에 가려져 있어 곤충들이 잘 볼 수 없는데요, 잎을 펼쳐보이게 해서 곤충을 유인하고 번식에 이용하는 것이죠. 다음 식물은 우리에게 익숙한 해바라기입니다. (자료 제시) 여기 보이는 꽃송이가 하나의 꽃처럼 보이시죠? 사실 해바라기 꽃의 가운데 갈색 부분은 아주 많은 꽃들이 모여 있는 거예요. 여기 가장자리에 노란 꽃잎처럼 보이는 것들도 하나하나가 꽃이랍니다. 작은 꽃들이 모여 커다란 꽃처럼 보이게 해서 곤충을 끌어들이는 것이죠.

식물이 살아가는 모습, 신기하지 않나요? 제 발표가 여러분의 상식을 넓히는 데 도움이 되었기를 바랍니다. 발표 마치겠습니다.

35. 위 발표자의 말하기 방식으로 가장 적절한 것은?

- ① 비언어적 표현을 활용하여 청중의 행동 변화를 요구하고 있다.
- ② 발표 내용과 관련한 질문을 하여 청중의 배경지식을 확인하고 있다.
- ③ 낯선 용어의 개념을 정의하여 발표 내용에 대한 청중의 이해를 돕고 있다.
- ④ 발표 중간중간에 앞서 언급한 주요 내용을 요약하여 주제를 강조하고 있다.
- ⑤ 청중이 발표 내용을 통해 얻을 수 있는 효용을 제시하며 화제를 전환하고 있다.

36. 다음은 발표자가 발표에 활용한 자료의 목록이다. 발표 내용을 고려할 때, 자료 활용에 대한 설명으로 적절하지 않은 것은?

- 라플레시아가 덩굴 식물에 붙어 있는 사진 자료 .....㉠
- 수염틸란드시아가 나뭇가지에 붙어 있는 사진 자료 .....㉡
- 수염틸란드시아 잎을 확대한 사진 자료 .....㉢
- 꽃가루받이 기간인 때와 아닌 때의 개다래를 촬영한 동영상 자료 .....㉣
- 해바라기의 꽃송이 전체가 잘 드러나는 사진 자료 .....㉤

- ① ㉠은 사진 속 식물이 숙주에 기생하여 양분을 얻는다는 것을 설명하는 데에 활용되었다.
- ② ㉡은 사진 속 식물의 공기뿌리가 하는 역할을 설명하는 데에 활용되었다.
- ③ ㉢은 사진 속 식물의 잎에 있는 털의 기능을 설명하는 데에 활용되었다.
- ④ ㉣은 동영상 속 식물의 꽃이 작고 잎에 가려져 있는 이유를 설명하는 데에 활용되었다.
- ⑤ ㉤은 사진 속 식물의 꽃송이가 낱알의 꽃들이 한데 모여 이루어져 있다는 내용을 설명하는 데에 활용되었다.

37. 발표 내용을 바탕으로 할 때, <보기>에 나타난 학생들의 반응에 대한 이해로 적절하지 않은 것은?

— <보 기> —

**학생 1:** 오늘 발표에 나온 라플레시아에 대한 내용을 인터넷에서 본 적이 있어. 그 꽃은 심한 악취를 풍겨서 파리를 유인하는데, 번식을 위해서 그런 거래.

**학생 2:** 그래? 1m나 되는 큰 꽃이 악취를 풍기면 엄청나겠는걸? 근데 수염틸란드시아는 다른 식물에 기생하는 건 아니라는 거지?

**학생 1:** 응, 맞아. 나는 수염틸란드시아가 어떻게 번식하는지 알고 싶었는데 그 내용이 없어서 아쉬웠어.

**학생 2:** 나도 그랬어. 그 부분에 대한 설명이 있었으면 더 좋았을 텐데. 수염틸란드시아가 번식을 어떻게 하는지 찾아봐야겠어.

- ① ‘학생 1’은 발표 내용과 관련하여 자신의 기억을 떠올리고 있다.
- ② ‘학생 2’는 자신이 이해한 내용이 맞는지 상대방에게 확인하고 있다.
- ③ ‘학생 1’의 의문에 대해, ‘학생 2’는 발표에서 제공하지 않은 내용을 추론하고 있다.
- ④ ‘학생 1’과 ‘학생 2’는 모두, 발표에서 궁금한 내용이 다루지지 않았음을 아쉬워하고 있다.
- ⑤ ‘학생 1’과 달리, ‘학생 2’는 발표 내용 외의 추가적인 정보를 탐색하려 하고 있다.

[38~42] (가)는 학생회 학생들의 대화이고, (나)는 학생회 대표가 쓴 건의문이다. 물음에 답하시오.

(가)

학생 1: 애들아, 어제 뉴스 봤어? 인근에 있는 ○○고가 개교 60주년을 앞두고 교가 가사를 바꿨다고 하더라.

학생 2: ㉠ 처음 들어보는데, 교가 가사를 왜 바꾼 거야?

학생 1: 교가 가사에 '씩씩한 건아여, 청년 일꾼이여'라는 구절이 반복되었다고 해. 이런 가사는 개교 당시 사회에서 요구되던 특정 역할만을 강조한 거라고 뉴스에서 그러더라.

학생 3: 아, 그래? 그런 가사 내용이 개교 당시에는 중요한 가치로 여겨졌겠지만 지금은 그렇지 않으니 바꾼 거구나. 근데 비슷한 시기에 개교한 우리 학교 교훈도 문제가 있지 않니? [A]

학생 2: ㉡ 맞아. 등교할 때 교훈을 보면 마음이 좀 불편하더라. 그래서 교훈을 바꿨으면 좋겠다고 생각한 적이 있어.

학생 3: 나도 그랬는데. 우리 학교 교훈도 ○○고 교가처럼 특정 역할만이 두드러지는 것 같아.

학생 2: 응. 그래서 많은 학생들이 공감하기 어려운 것도 사실이야.

학생 3: 교훈은 지금 시대에도 맞는 보편적 가치를 담고 있어야 하는 거 아냐? 누구나 공감할 수 있어야 하고. [B] 그런데 우리 교훈은 그렇지 않은 것 같아.

학생 1: ㉢ 나는 우리 학교 교훈이 괜찮다고 생각했는데, 듣고 보니 바꿔야겠다는 생각이 들어. 그런데 뉴스에 따르면 ○○고에서는 동문회를 설득하는 것이 쉽지 않았다고 하더라고.

학생 2: 아무래도 학교 설립 이후 오랜 기간 교가를 불러 왔으니까, 동문 선배들은 교가가 모교를 상징한다고 생각할 것 같아. 그만큼 교가에 애정이 있는 사람도 많을 거야.

학생 1: 맞아. 교훈을 바꾸는 일도 교가를 바꾸는 것만큼 어려울 것 같아. [C]

학생 3: 그러니까 동문 선배들과 학교 구성원의 의견도 충분히 들어야 할 것 같아. ㉣ 교훈 변경이 왜 필요하고 어떤 효과가 있는지 알리는 것도 중요하겠지?

학생 2: 응. 근데 교훈을 바꾸면 어떤 효과가 있을까?

학생 3: 교훈을 보면서 느꼈던 불편한 마음이 사라지지 않을까? 새로운 교훈으로부터 알게 모르게 긍정적인 영향도 받을 수 있을 거고.

학생 1: 그래. 교훈을 바꾸는 과정에서 학교에 대한 구성원의 관심이 높아지고 결속력도 커질 거야. 그리고 교훈을 바꾸고 싶은 다른 학교에도 좋은 본보기가 될 것 같아.

학생 3: 그럼 교훈 변경을 추진할지 말지 [학생회 회의] 안건으로 올려 보자. 오늘 나는 이야기는 내가 정리할게.

학생 1: 나는 다른 학교의 사례를 더 찾아서 회의 때 공유할게.

학생 2: 좋아. 회의에서 통과되면 교훈 변경에 대한 학생들의 의견을 조사해 보자. 설문 조사를 하는 배경도 같이 안내하면 좋겠어. [D]

학생 1: 찬반 의견뿐만 아니라 새로운 교훈도 제안받아 보자.

학생 3: ㉤ 교훈을 미리 제안받으면 교훈 변경이 확정된 것처럼 오해할 수 있으니 그 내용은 빼는 게 어때?

학생 1: 그게 낫겠다. 교훈 변경에 대한 찬반 의견을 조사하고, 교훈을 바꾸자는 의견이 많으면 이를 바탕으로 학교에 건의하면 될 것 같아. [E]

학생 2: 그래! 그것과 함께 동문 선배들의 의견을 모아 달라고도 부탁해 보자. 우리 잘해 보자.

(나)

교장 선생님, 안녕하세요? ㉠ 저는 학생회 대표 안△△입니다. 늘 학교 발전과 학생들의 성장을 위해 애쓰시는 교장 선생님께 감사의 말씀을 드립니다.

㉡ 최근 ◇◇방송 뉴스에 따르면 인근 학교인 ○○고가 학교 구성원의 노력 끝에 교가 가사를 변경하였다고 합니다. ○○고의 변경된 교가 가사는 이전과 달리, 학생들의 미래와 행복한 삶을 강조한다고 합니다. ○○고와 같이 우리 학교에서도 교훈을 바꾸자는 학생들의 목소리가 커지고 있습니다.

㉢ 교훈은 학교의 이념을 표현하지만, 단순히 표현에만 그치는 것은 아닙니다. 교훈은 학교의 이념과 목표를 드러낼 뿐만 아니라 ㉣ 구성원 모두가 지향하는 정신적 가치를 담는 그릇입니다. 하지만 지금 우리 학교의 교훈은 개교 당시 요구되던 특정 역할만을 부각하고 있어, 현재와 미래의 구성원이 지향해야 하는 가치를 반영하지 못하는 문제가 있습니다. 그래서 당시와는 달리 지금은 학생들의 공감을 얻지 못하고 있습니다.

이러한 문제를 해결하기 위해 공식적인 절차를 추진하여 교훈을 변경해 주시기를 건의드립니다. ㉤ 학교에서는 교직원, 동문 선배, 학부모에게 교훈 변경의 취지를 설명하고, 그분들의 의견을 수렴한 후, 학교운영위원회에서 심의하도록 해 주시면 좋겠습니다. 교장 선생님께서도 알고 계시듯이, 학생회에서 설문 조사로 학생들의 의견을 수렴한 결과 전교생의 91.8%가 교훈 변경에 찬성했습니다. 학생들 사이에는 이미 교훈 변경에 대한 공감대가 형성되었다고 볼 수 있습니다.

누구나 공감할 수 있는 교훈으로 바꾸면 교훈을 보면서 느꼈던 불편한 마음이 사라지고 학생들의 노력으로 교훈을 바꿨다는 자부심을 느끼게 될 것입니다. 그리고 그 과정에서 학생들은 물론 부모님들과 선생님들도 학교에 관심을 더 갖게 되면서 자연스럽게 애교심과 학교에 대한 긍지가 높아질 것입니다. 우리 학교의 교훈 변경은 교훈을 바꾸고 싶은 다른 학교에도 좋은 영향을 끼칠 것입니다. 이러한 변화는 학생들에게 교육적으로도 긍정적인 영향을 미칠 것이라고 확신합니다.

학생들이 새로운 교훈 아래에서 성장하고 시대에 발맞춰 갈 수 있도록 교훈을 변경해 주시길 부탁드립니다. 고맙습니다.

38. (가)의 ㉠~㉤에 대한 설명으로 적절하지 않은 것은?

- ① ㉠: 상대가 언급한 내용에 대해 관련 정보를 요청하고 있다.
- ② ㉡: 상대의 생각에 수긍한 후 자신의 경험을 제시하고 있다.
- ③ ㉢: 상대의 견해를 바탕으로 기존의 인식을 전환하고 있다.
- ④ ㉣: 상대가 제시한 대안에 대해 문제를 제기하고 있다.
- ⑤ ㉤: 상대의 생각과 다른 자신의 의견을 제안하고 있다.

39. 다음은 '학생 3'이 [학생회 회의]를 준비하면서 (가)의 대화 내용을 정리한 메모의 일부이다. 메모의 내용으로 적절하지 않은 것은?

※ 우리 학교 교훈 변경

- 배경
  - ○○고는 개교 60주년을 앞두고 시대에 맞지 않는 교가 가사를 바꿈. ①
  - ☞ 우리도 교훈 변경을 논의하면 좋을 듯함.
  - 우리 학교 교훈도 특정 역할만이 부각되고 있음. ②
  - ☞ 많은 학생들이 교훈에 공감하기 어려움.
- 고려할 점
  - ○○고는 동문회를 설득하는 데 어려움을 겪음. ③
  - ☞ 우리는 동문 선배들의 의견을 비롯한 여러 의견을 경청해야 함.
- 우리가 할 일
  - 교훈 변경 추진 여부를 학생회 회의 안건으로 상정하기. ④
  - ☞ 다른 학교 사례를 찾아서 공유해야 함.
  - 학생회 회의 전에 동문 선배들의 의견 수렴하기. ⑤
  - ☞ 교훈 변경 추진에 대한 찬반 의견을 조사해야 함.

40. 다음은 (나)를 쓸 때 계획한 내용 전개 과정이다. (가)의 [A]~[E]가 ㉠~㉥를 고려하여 (나)에 반영되었다고 할 때, 이에 대한 설명으로 가장 적절한 것은? [3점]

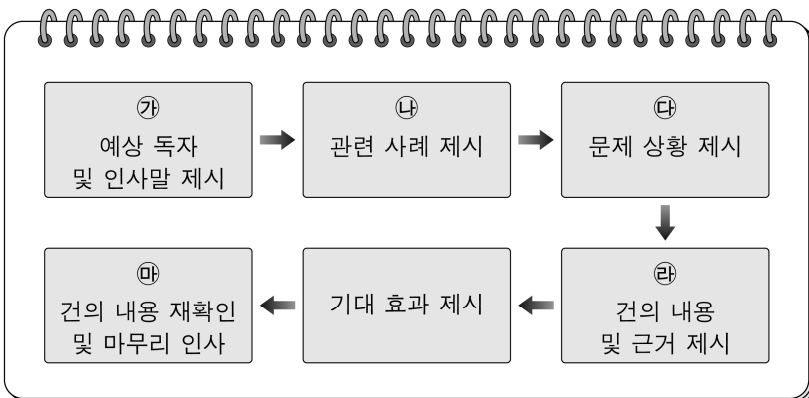

- ① ○○고의 예전 교가 가사에 담긴 가치의 중요도가 지금은 달라졌다는 [A]의 내용은, ㉠를 고려하여 (나)에서 학생들의 삶이 예전보다 행복해졌음을 강조하기 위한 사례로 반영되었다.
- ② 교훈 내용이 문제가 있다는 [B]의 내용은, ㉡를 고려하여 (나)에서 교훈 내용이 구성원의 과거와 현재의 가치를 담고 있지 않다는 문제 상황으로 반영되었다.
- ③ 교가보다 교훈을 바꾸기 어렵다는 [C]의 내용은, ㉢를 고려하여 (나)에서 새로운 교훈을 제안받아 달라는 건의 내용을 재확인하는 것으로 반영되었다.
- ④ 학생들의 의견 조사를 제안한 [D]의 내용은, ㉣를 고려하여 (나)에서 교훈을 변경해 달라는 건의 내용에 대한 근거를 설문 조사 방법을 통해 마련한 것으로 반영되었다.
- ⑤ 교훈 변경을 학교에 건의하자는 [E]의 내용은, ㉤를 고려하여 (나)에서 교장 선생님을 예상 독자로 하여 지역 학교들과의 공감대를 형성해야 하는 이유로 반영되었다.

41. (나)의 ㉠~㉥에 대한 설명으로 적절하지 않은 것은?

- ① ㉠: 글의 특성을 고려하여 건의의 주체를 제시했다.
- ② ㉡: 정보의 신뢰성을 높이기 위해 출처를 제시했다.
- ③ ㉢: 설득력을 높이기 위해 예상되는 반론을 제시했다.
- ④ ㉣: 화제의 중요성을 환기하기 위해 비유적 표현을 제시했다.
- ⑤ ㉤: 건의 내용을 실현하기 위해 거쳐야 하는 과정을 제시했다.

42. 다음은 (나)의 5문단 초고와 그에 대한 친구의 조언이다. 친구의 조언이 (나)에 반영되었다고 할 때 [A]에 들어갈 내용으로 가장 적절한 것은?

【5문단 초고】

우리 학교의 교훈 변경은 교훈을 바꾸고 싶은 다른 학교에도 좋은 영향을 끼칠 것입니다. 이러한 변화는 학생들에게 교육적으로도 긍정적인 영향을 미칠 것이라고 확신합니다.

【친구의 조언】

5문단 초고는 기대 효과가 좀 부족한 것 같아. 글의 흐름을 고려하여 [A] 추가하면 어때?

- ① 학교 구성원 입장에서의 긍정적인 측면을
- ② 다른 학교가 참고할 수 있는 유용한 정보를
- ③ 교훈 내용이 학교생활의 지침이 된다는 점을
- ④ 지역 사회에서 학교의 위상이 강화된다는 측면을
- ⑤ 건의를 받는 대상이 학생의 성장을 이끌 수 있다는 점을

[43~45] 다음은 작문 상황과 이를 바탕으로 학생이 작성한 초고의 일부이다. 물음에 답하시오.

【작문 상황】

환경의 날을 맞아 교지에 지속 가능 항공유에 대해 알리는 글을 쓰려 함.

【학생의 초고】

2017년 즈음에 스웨덴에서 ‘플뤼그스캄(Flygskam)’ 운동이 일어났다. 이는 ‘비행기 타는 것을 부끄럽게 여긴다.’라는 의미로, 시간이 더 걸리더라도 환경을 생각하여 비행기 대신 기차를 타자는 것이다. 그런데 비행기를 타야 할 때 환경을 위한 선택은 없을까? 최근 기존 항공유의 대안으로 주목받는 친환경 연료인 지속 가능 항공유에 대해 알아보자.

지속 가능 항공유란 기존 항공유와 화학적 구조가 유사하면서도 화석 연료가 아닌 폐기물이나 작물 등을 원료로 생산된 연료이다. 폐기물로는 폐식용유, 폐목재 등이 사용되고, 작물로는 기름야자나 옥수수 등이 쓰이는데, 유럽연합은 작물 기반 바이오 연료의 사용은 규제하고 있다.

지속 가능 항공유는 별도로 비행기를 개조할 필요 없이 기존 항공유와 혼합하여 사용할 수 있어 효율적이다. 그리고 탄소 배출량을 줄일 수 있어 친환경적이다. 원료의 생산부터 연료

소비까지의 전 과정에서 발생하는 탄소 배출량은, 운송 수단 중 비행기가 가장 많은데, 지속 가능 항공유는 화석 연료로 만든 기존 항공유에 비해 탄소 배출량을 최대 80%가량 줄일 수 있다.

이러한 장점 때문에 지속 가능 항공유 사용을 의무화하는 국가가 점점 늘고 있다. 유럽연합은 2025년부터 지속 가능 항공유를 최소 2% 이상 섞도록 의무화하고, 혼합 비율을 점차 높여 2050년에는 70%까지 높일 예정이다. 우리나라도 2027년에 1% 내외로 혼합하도록 의무화하는 제도를 시행할 예정이다.

우리나라는 지속 가능 항공유 사용의 의무화를 앞두고, 지속 가능 항공유의 부족 상황에 대비하고 있다. 정부는 기업을 지원하여 다양한 원료를 기반으로 한 지속 가능 항공유의 생산 기술을 고도화하고 석유 사업법 개정에 따른 관련 제도를 정비함으로써, 지속 가능 항공유의 공급 역량을 강화하고 있다.

항공 부문에서 환경을 위한 정부의 발걸음이 점차 빨라지고 있다. [A]

43. '학생의 초고'에 활용된 글쓰기 방식으로 가장 적절한 것은?

- ① 지속 가능 항공유를 기존 항공유와 대비하여 서술하였다.
- ② 지속 가능 항공유의 생산 과정을 단계적으로 서술하였다.
- ③ 지속 가능 항공유의 장단점을 묻고 답하는 방식으로 서술하였다.
- ④ 지속 가능 항공유의 도입 과정에서 예상되는 문제점을 시기별로 서술하였다.
- ⑤ 지속 가능 항공유를 사용할 때의 경제적 효과를 국가별로 분석하여 서술하였다.

44. 다음은 학생이 초고를 작성하며 떠올린 생각이다. 이를 고려할 때 [A]에 들어갈 내용으로 가장 적절한 것은?

글을 마무리할 때는 지속 가능 항공유 사용의 의의를 제시한 후, 환경과 관련하여 학생들의 실천을 제안하는 내용을 써야겠어.

- ① 앞으로 항공편을 선택할 때는 비용보다는 환경을 고려해 보면 어떨까? 지속 가능 항공유를 사용한 비행기를 선택한다면 지구 온난화를 늦출 수 있다.
- ② 이제는 일상생활에서도 탄소 배출량을 줄이기 위한 노력이 필요한 시점이다. 비행기로 여행할 때 수하물의 무게를 줄여 환경을 위한 발걸음에 동참하면 어떨까?
- ③ 지속 가능 항공유의 혼합 비율을 더 높일수록 탄소 배출량을 더 많이 감축할 수 있다. 환경을 위해 지속 가능 항공유의 혼합 비율을 점차 높여 가는 것은 어떨까?
- ④ 많은 국가들이 지속 가능 항공유의 사용에 동참한다면 화석 연료 사용량을 줄일 수 있다. 화석 연료 사용량이 줄어들 때 지구는 더 건강해질 수 있지 않을까?
- ⑤ 지속 가능 항공유의 사용을 확대하면 탄소 배출량을 줄여 기후 위기에 대응할 수 있다. 비행기를 타야 한다면, 되도록 탄소 배출량이 더 적은 항공편을 이용하면 어떨까?

45. <보기>는 학생이 초고를 보완하기 위해 추가로 수집한 자료이다. 자료 활용 방안으로 적절하지 않은 것은? [3점]

<보 기>

**ㄱ. 통계 자료**

ㄱ-1. 운송 수단별 탄소 배출량 (단위: g)

운송 수단	탄소 배출량
기차	14
버스	68
비행기	285
소형 승용차	104

(1km당 승객 1명 이동 기준)  
자료 출처: 유환경경청(2014년)

ㄱ-2. 지속 가능 항공유 필요량 전망 (단위: 억 L)

자료 출처: 국제항공운송협회(2021년)

**ㄴ. 신문 기사**

2023년 우리나라 국제선 항공기의 탄소 배출량인 약 2천만 톤을 기준으로 산정하면, 지속 가능 항공유를 1% 혼합할 경우 약 16만 톤 정도의 탄소 배출 감축 효과가 있다. 16만 톤은 승용차 약 5만 3천 대의 1년간 탄소 배출량에 해당한다.

**ㄷ. 전문가 인터뷰**

“작물을 지속 가능 항공유의 원료로 사용하면 작물 재배로 인한 삼림 훼손과 식량 부족 등이 우려됩니다. 폐기물은 이러한 문제는 없지만 양이 한정되어 있습니다. 미세 조류, 이산화 탄소 등이 원료의 대안으로 떠오르고 있으나 국내 상용화를 위한 기술 개발이 더 필요한 실정입니다.”

- ① ㄱ-1을 활용하여, 비행기가 탄소 배출량이 가장 많고 기차가 가장 적다는 내용으로, 시간 손실을 감수하고 비행기 대신 기차를 타자는 운동이 일어나게 된 배경을 1문단에 보강한다.
- ② ㄱ-2를 활용하여, 지속 가능 항공유가 2050년에는 2025년보다 50배 이상 필요하다는 내용을, 지속 가능 항공유의 혼합 비율을 2050년에 70%까지 높이는 근거로 4문단에 추가한다.
- ③ ㄷ을 활용하여, 작물 원료의 사용이 삼림과 식량 공급에 부정적인 영향을 미친다는 내용을, 유럽연합에서 작물 기반 바이오 연료의 사용을 제한하게 된 이유로 2문단에 추가한다.
- ④ ㄱ-1과 ㄴ을 활용하여, 다른 운송 수단 대비 탄소 배출량이 많은 비행기에 지속 가능 항공유를 사용하면 탄소 배출량 감축에 효과적이라는 내용으로, 지속 가능 항공유의 친환경적 특징을 보여 주는 근거를 3문단에 보강한다.
- ⑤ ㄱ-2와 ㄷ을 활용하여, 지속 가능 항공유의 예상 수요가 지속적으로 증가하지만 공급에 제약이 있다는 내용으로, 정부가 기업을 지원하여 생산 기술의 고도화를 통해 지속 가능 항공유의 공급 역량을 강화하려는 이유를 5문단에 보강한다.

* 확인 사항

- 답안지의 해당란에 필요한 내용을 정확히 기입(표기)했는지 확인 하시오.
- 이어서, 「선택과목(언어와 매체)」 문제가 제시되오니, 자신이 선택한 과목인지 확인하십시오.

제 1 교시

국어 영역(화법과 작문)

[35~37] 다음은 학생의 주제 발표이다. 물음에 답하시오.

안녕하세요? 발표자 ○○○입니다. 지난 동물의 날 행사 때 참여했던 설문 조사 기억하세요? (청중의 반응을 살피며) 기억하고 있군요. 동물 키우기 관련 설문이었죠. (㉠ 자료 제시) 여기를 보면, 동물을 키우고 싶어 하는 친구들이 많네요. 하지만 우리가 생물을 키우는 일을 결정할 때는 신중해야 합니다. 왜냐하면 우리의 무책임한 행동이 생물종을 위협에 처하게 할 수도 있기 때문입니다. 이러한 위협을 방지하기 위한 협약 중 하나가 바로 (천천히 또박또박한 발음으로) ‘사이테스’입니다.

사이테스란 ‘멸종 위기에 처한 야생 동식물 종의 국제 거래에 관한 협약’인데요, 불법 거래, 과도한 국제 거래로 인해 멸종 위기에 처한 야생 동식물 종을 보호하기 위해 제정되었습니다. (㉡ 자료 제시) 이 자료를 보면, 우리나라를 포함하여 수많은 사이테스 회원국의 분포를 확인할 수 있습니다.

사이테스는 생물종을 멸종 위기 위험 정도에 따라 부속서 1, 2, 3에 구분하여 등재하며, 여기에 등재된 생물종을 통상 사이테스 종이라고 지칭합니다. (㉢ 자료 제시) 여기를 보면, 사이테스 부속서 1, 2, 3에 등재되어 있는 종의 수와 각각이 사이테스 종에서 차지하는 비율을 확인할 수 있습니다. 환경부에 따르면 사이테스 부속서 1에는 호랑이, 표범 등이 등재되어 있으며 이들은 원칙적으로는 국제 거래가 불가하지만 예외적으로 학술 연구 목적인 경우에만 가능합니다. 부속서 2와 3에는, 상업적으로도 거래가 가능하나 무분별하게 거래될 경우 멸종될 위험이 높은 종들이 등재되어 있습니다. 사이테스의 제정 목적을 고려할 때, 생물종을 키우는 일은 신중하게 결정해야 합니다.

그럼에도 생물종을 키우게 된다면 사이테스와 관련해 어떤 절차가 필요할까요? (청중의 반응을 살피며) 궁금하시죠? 먼저 사이테스 누리집에서 해당 생물종이 사이테스 종인지 알아봅니다. 사이테스 종에 해당한다면 절차에 따라 관련 기관에 신고한 후 키워야 하며 나중에 그 생물이 죽었을 때에도 신고해야 합니다.

좀 번거롭죠? 절차가 귀찮다고 생각할 수도 있지만 이러한 절차를 준수하는 것이 생물종 보호에 동참하는 일임을 기억해 주세요. (㉣ 자료 제시) 여기 앞선 설문 결과를 다시 보면, 우리 친구들이 관심을 갖는 동물이 다양한데요, 이러한 관심이 특정 동물을 키우고 싶어 하는 마음으로 이어지기보다는 생물을 키우는 일 자체에 대한 책임감으로 이어지기를 바랍니다.

35. 위 발표자의 말하기 방식으로 적절하지 않은 것은?

- ① 준언어적 표현을 활용하여 청중의 주의를 집중시키고 있다.
- ② 발표 중간중간에 질문을 던지며 청중의 반응을 확인하고 있다.
- ③ 용어의 개념을 설명하여 낯선 용어에 대한 청중의 이해를 돕고 있다.
- ④ 청중의 질문을 듣고 그에 답하며 청중의 행동 변화를 촉구하고 있다.
- ⑤ 청중의 기억을 환기하여 발표 내용과 청중과의 관련성을 드러내고 있다.

36. 다음은 발표자가 제시한 자료이다. 발표자의 자료 활용에 대한 설명으로 가장 적절한 것은?

<p>〈동물의 날 설문 조사 결과〉 (대상: □□고 학생 347명)</p> <p>1-1. 동물을 키우고 싶은 의향 있음 257명 90명 없음</p> <p>1-2. 키우고 싶은 동물 종류</p> <p>열대어 16 개 89 도마뱀 19 개 앵무새 21 개 거북이 24 개 고양이 77 (단위: 명)</p>	<p>〈사이테스 회원국 현황〉</p> <p>□ 회원국 ■ 비회원국</p> <p>출처: 사이테스 누리집(2025) 참조</p>	<p>〈사이테스 부속서별 등재 종 수(비율)〉 (단위: 종)</p> <table border="1"> <tr> <td>부속서 1</td> <td>1,099 (2.69%)</td> </tr> <tr> <td>부속서 2</td> <td>39,230 (96.07%)</td> </tr> <tr> <td>부속서 3</td> <td>506 (1.24%)</td> </tr> </table> <p>출처: 환경부(2025)</p>	부속서 1	1,099 (2.69%)	부속서 2	39,230 (96.07%)	부속서 3	506 (1.24%)
부속서 1	1,099 (2.69%)							
부속서 2	39,230 (96.07%)							
부속서 3	506 (1.24%)							
[자료 1]	[자료 2]	[자료 3]						

- ① [자료 1]은 학생들이 키우고 싶어 하는 동물 중 사이테스 종을 확인할 수 있는 자료로 ㉠에 제시하였다.
- ② [자료 1]은 사이테스 종에 대한 학생들의 관심도를 보여 주는 자료로 ㉡에 제시하였다.
- ③ [자료 2]는 사이테스 종이 세계적으로 분포하고 있음을 보여주는 자료로 ㉢에 제시하였다.
- ④ [자료 3]은 멸종 위기 위험도에 따라 구분한 사이테스 종의 수를 보여 주는 자료로 ㉣에 제시하였다.
- ⑤ [자료 3]은 사이테스 종 중 2.69%에 해당하는 종만이 학술 연구의 목적으로 거래가 가능하다는 것을 보여 주는 자료로 ㉣에 제시하였다.

37. 발표 내용을 바탕으로 할 때, <보기>에 나타난 학생들의 반응에 대한 이해로 가장 적절한 것은?

〈보 기〉

**학생 1:** 발표를 듣고 사이테스 종에 해당하는 식물도 있다는 것을 알게 되었어. 우리 집에 있는 선인장도 사이테스 종에 해당하는지 찾아봐야겠어.

**학생 2:** 사이테스 종인 도롱뇽을 키우고 있는데 키우기 전에 신고를 했었어. 근데 우리 도롱뇽이 죽는다면 그때도 신고를 해야 한다는 것을 알게 되었어.

**학생 3:** 사이테스 부속서 2, 3에는 어떤 종이 있는 거지? 사이테스 종 중 부속서 1에 등재된 종의 예만 제시하고 있어서 아쉬웠어.

- ① ‘학생 1’은 발표에서 언급된 내용과 관련하여 추가적인 정보를 탐색하려 하고 있다.
- ② ‘학생 2’는 발표에서 언급되지 않은 정보에 대해 궁금증을 드러내고 있다.
- ③ ‘학생 3’은 발표를 통해 새롭게 알게 된 정보가 사실과 부합하는지 판단하고 있다.
- ④ ‘학생 1’과 ‘학생 3’은 모두, 발표 내용을 새로운 상황에 적용하며 발표 내용의 실행 가능성을 점검하고 있다.
- ⑤ ‘학생 2’와 ‘학생 3’은 모두, 자신이 발표를 듣기 전 알고 있던 지식을 발표를 듣고 수정하고 있다.

[38~42] (가)는 시사 비평 동아리에 지원하기 위해 학생이 작성한 비평문이고, (나)는 (가)를 바탕으로 실시된 면접이다. 물음에 답하시오.

(가)

㉠ 자신의 일상을 사진이나 영상으로 찍고 누리 소통망에 공유하는 ‘인증 샷’은 이제 우리가 흔히 볼 수 있는 풍경으로 하나의 현상이 되었다. 스마트폰으로 인해 언제든 사진과 영상을 쉽게 공유할 수 있는 여건이 조성되었고, 이로 인해 일상에서 자신을 표현할 기회가 확대된 것을 그 배경으로 볼 수 있다.

㉡ 인증 샷 현상을 부정적으로 바라보는 이들은 인증 샷이 자기 과시와 허세에 기인한 보여 주기식 행위라고 지적한다. ㉢ 그러나 인증 샷에는 운동이나 독서 등 자기 계발과 관련한 것도 있다는 점에서 인증 샷 현상의 긍정적인 측면에 주목할 필요가 있다.

예를 들어 운동 인증 샷은 운동과 건강한 신체에 대한 관심을 높여 꾸준한 운동 습관을 형성하는 역할을 한다. 이는 기록하고 공유하는 활동이 동기를 유발하여 개인의 실천 의지를 북돋우기 때문이다. ㉣ 이와 관련하여 ○○고 정△△ 학생은 “내가 운동하는 것을 누군가 알아주니 동기 부여가 되고, 작심삼일로 그치지 않을 수 있었어요.”라고 인터뷰에서 밝혔다. 또 다른 경우로 책을 읽은 후의 감동과 생각을 공유하는 독서 인증 샷은 독서의 동기로 작용함으로써, 위축되었던 독서 문화를 활성화하고 있다. 좋은 글귀나 자신의 감상을 누리 소통망에 공유하는 데서 나아가 이를 책에 대한 깊이 있는 대화로 이어 가는 사례가 많아지면서, 독서 자체를 멋진 활동으로 인식한다는 의미의 ‘텍스트 힙(text-hip)’이라는 신조어까지 생겨나게 된 것이 그 근거이다. ㉤ 또한 ◇◇ 온라인 서점에 따르면 2025년 2월 기준, 1020 세대의 도서 구매량이 전년 동월 대비 9% 증가하기도 했다.

이와 같이 인증 샷이 바람직한 행위로 이어지는 경우는 공부 인증 샷, 절약 인증 샷, 봉사 인증 샷 등에서도 흔히 나타난다. 이처럼 다양한 인증 샷은 행위의 동기로 작용하여 가치 있는 행위를 이끌 수 있다. 따라서 인증 샷 현상의 긍정적인 측면에 주목하여 이를 가치 있는 생활 양식 확산의 기회로 삼아야 할 것이다.

(나)

지원자: 안녕하세요? 지원자 이○○입니다.

학생 1: 안녕하세요. 우리 동아리는 사회 현상에 대한 생각을 나누고 비평문을 작성해 공유하는 활동을 합니다. 그런 활동이 어떤 의미가 있다고 생각하시나요?

지원자: 다른 사람의 생각을 들으며 사고를 확장할 수 있고, 나아가 그런 활동이 더 나은 사회를 만들기 위한 마중물이 될 수 있을 것 같습니다.

학생 2: 좋은 답변이네요. 만약 동아리에 들어오면 구체적으로 어떤 활동을 하고 싶습니까? 이유를 포함해 말해 주세요.

지원자: 비평문을 모아 출판을 하고 싶어요. 활동 성과가 한 권의 책으로 나오면 더 많은 친구들과 공유하는 기회가 될 수 있을 거라고 생각하기 때문입니다.

[A]

학생 1: 알겠습니다. 다음으로, 제출한 비평문에 대한 질문을 하겠습니다. 선택하신 글감이 왜 현 시점에서 논의될 만한 사회적 현안이라고 보셨나요?

지원자: 최근 다양한 활동을 인증 샷으로 올리는 친구들이 많아, 인증 샷 현상이 청소년의 삶과 연관된다고 생각했습니다.

학생 2: 그렇군요. 혹시 비평문을 쓰기 전에 인증 샷 현상에 대한 다양한 관점을 충분히 검토하셨나요?

지원자: 네, 비평문을 쓸 때 꼭 필요한 과정이라고 생각해서 저의 관점뿐 아니라 다른 관점도 살펴보았습니다.

학생 1: 그렇군요. 그런데 인증 샷이 보여 주기식 행위이기 때문에 부정적이라는 지적에 대해서는 명시적으로 비판하지 않았는데, 그 지적이 지닌 문제점은 무엇일까요?

지원자: 그러한 지적은 자기표현 양상의 일부에 불과한 과시와 허세를 인증 샷의 주된 특성으로 본다는 점에서 문제가 있다고 생각합니다. 타인에게 보이기 위해 외면에만 치중하는 경우보다는 인증 샷을 통해 자신의 가치관을 담아 자기를 표현하려는 경우가 더 많기 때문입니다.

학생 2: 잘 알겠습니다. 인증 샷이 독서 문화 활성화에 영향을 주었다는 근거로 도서 구매량 증가 자료를 활용하셨는데, 연관성 측면에서 타당하다고 보시나요?

지원자: 음... 지금 생각해 보니 독서 문화 활성화와 도서 구매량 사이의 연관성이 충분하지 않다는 점에서 타당성이 부족한 것 같습니다.

학생 1: 다른 근거 자료와 달리 타인의 소감을 직접 제시한 부분이 있는데요, 어떤 효과를 얻고자 이 근거 자료를 선택해 글에 활용하셨나요?

지원자: 참여자의 실제 목소리를 직접 제시함으로써 독자들의 공감을 유도할 수 있다고 생각해서 활용했습니다.

학생 2: 마지막으로, 미리 공지했던 공통 질문입니다. 우리 동아리에서 본인을 선발해야 하는 이유를 말해 보세요.

지원자: 저는  그래서 제가 이 동아리에 적합한 인재라고 생각합니다.

학생 1, 2: 네, 수고하셨습니다.

38. (가)에 활용된 글쓰기 방식으로 가장 적절한 것은?

- ① 인증 샷 현상의 구체적인 사례들을 일관된 관점을 중심으로 해석한다.
- ② 인증 샷 현상의 실태와 그에 대한 인식을 세대별로 구분하여 설명한다.
- ③ 인증 샷 현상에 대한 다양한 관점들을 열거하고 이를 순차적으로 논박한다.
- ④ 일반적인 원리를 전제로 인증 샷 현상의 문제에 대한 해결 방안을 도출한다.
- ⑤ 인증 샷 현상을 관찰한 후 그 현상으로 인해 발생한 문제를 쟁점별로 분석한다.

39. 다음은 (가)의 4문단의 초고이다. 4문단에 반영된 수정 사항으로 적절하지 않은 것은?

이와 같이 인증 솜이 바람직한 행위로 이어지는 경우는 흔히 나타난다. 바람직한 행위를 확산하는 데 기여하는 활동에는 인증 솜 이외에 공모전이나 캠페인 등도 있다. 이처럼 다양한 인증 솜은 폭넓은 인간관계의 기반을 형성하여 가치 있는 행위를 이끌 수 있다.

- ① 글의 맥락을 고려하여 논점에서 벗어나는 내용을 삭제한다.
- ② 글에 제시한 자신의 견해를 강조하기 위해 제언을 추가한다.
- ③ 글의 의미를 부각하기 위해 예상 독자를 명시하여 수정한다.
- ④ 글의 설득력을 높이기 위해 자신의 관점을 뒷받침할 수 있는 예를 추가한다.
- ⑤ 글에서 마무리 부분임을 고려하여 기대 효과의 일부를 앞 문단에 언급된 내용으로 수정한다.

40. 다음은 '학생 1'과 '학생 2'가 면접 질문을 준비하기 위해 (가)를 읽고 작성한 메모이다. 이를 활용해 만든 (나)의 질문에 대한 설명으로 적절하지 않은 것은? [3점]

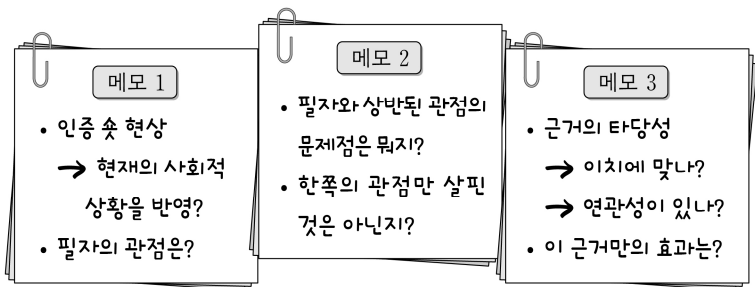

- ① (가)의 ㉠과 관련하여, 화제의 시의성에 관해 작성한 메모 1의 내용은, (나)에서 화제를 선정한 이유를 묻는 '학생 1'의 질문으로 구현되었다.
- ② (가)의 ㉡과 관련하여, 필자와 상반되는 관점의 문제점에 관해 작성한 메모 2의 내용은, (나)에서 현상을 부정적으로 보는 관점의 문제점을 묻는 '학생 1'의 질문으로 구현되었다.
- ③ (가)의 ㉢과 관련하여, 다양한 관점을 살폈는지에 관해 작성한 메모 2의 내용은, (나)에서 쓰기 과정에서 검토한 관점들을 글에서 밝혔는지 여부를 묻는 '학생 2'의 질문으로 구현되었다.
- ④ (가)의 ㉣과 관련하여, 다른 것과 구별되는 특정 근거 자료의 효과에 관해 작성한 메모 3의 내용은, (나)에서 인터뷰 자료로 의도한 효과를 묻는 '학생 1'의 질문으로 구현되었다.
- ⑤ (가)의 ㉤과 관련하여, 근거의 타당성 확보를 위한 요소에 관해 작성한 메모 3의 내용은, (나)에서 근거 자료와의 연관성을 묻는 '학생 2'의 질문으로 구현되었다.

41. [A]의 발화에 대한 설명으로 가장 적절한 것은?

- ① '학생 1'은 '학생 2'와 달리, '지원자'와 공유하는 정보를 바탕으로 관련 경험을 묻고 있다.
- ② '학생 2'는 '학생 1'과 달리, 예상되는 상황을 가정하여 질문하고 있다.
- ③ '학생 1'과 '학생 2'는 모두, 답변에 대한 조건을 추가하며 질문하고 있다.
- ④ '지원자'는 '학생 1'의 질문을 재진술하여 질문의 의도를 파악한 후 답하고 있다.
- ⑤ '지원자'는 '학생 2'의 질문에 대해 객관적인 정보를 활용하여 답하고 있다.

42. <답변 전략>을 고려할 때, ㉠에 들어갈 답변으로 가장 적절한 것은?

<답변 전략>

- 나의 특성을 밝히기 위해 타인의 평가 인용하기.
- 실제 경험을 언급하며 그동안의 노력 제시하기.

- ① 선생님들께 성실함의 대명사라는 말을 자주 듣습니다. 이러한 성실함을 토대로 다양한 기사를 읽고 꾸준히 비평문을 작성해 왔습니다.
- ② 계획을 세워 체계적으로 일을 추진합니다. 학급 회장으로서 체육 대회 등 학급 행사를 준비할 때 이 장점을 발휘한 경험이 있습니다.
- ③ 매사에 긍정적이어서 친구들이 긍정왕이라고 부르곤 합니다. 동아리의 분위기를 밝게 조성하는 데 기여할 자신이 있습니다.
- ④ 사회적 문제에 대해 명료한 근거를 들어 제 주장을 펼치는 연습을 해 왔습니다. 이렇게 기른 논리적 사고가 저의 장점입니다.
- ⑤ 소통 능력이 시사 비평 동아리원의 필수 자질이라고 생각합니다. 평소 친구들에게 소통의 달인이라고 평가받아 왔습니다.

[43~45] 다음은 작문 상황과 이를 바탕으로 학생이 작성한 초고이다. 물음에 답하시오.

**[작문 상황]**  
음식 문화 연구원을 꿈꾸는 학생이 자신의 진로와 관련 있는 사회 현상인 미식 관광에 대해 알리는 글을 교지에 실으려 함.

**[초고]**  
여행 경험의 증가와 여행 관련 방송들의 영향으로, 관광객들의 요구가 다변화하고 있다. 그중에서도 음식과 관련한 특별한 경험을 원하는 수요의 증가가 두드러지는데, 이러한 수요를 충족할 수 있는 관광 정책의 새로운 흐름으로 '미식 관광'이 주목받고 있다. 미식 관광은 맛있는 음식을 먹는 것을 목적으로 하는 '음식 관광'에서 더 나아간 개념으로, 지역 음식을 중심으로 지역 고유 문화를 체험하는 활동을 목적으로 하는 관광을 의미한다. 즉, 미식 관광은 방문객들이 음식을 통해 그 지역의 맛을 즐기고 역사적, 문화적 지식까지 함께 얻게 함으로써 지역과 연결되는 총체적 경험을 제공한다.

미식 관광은 지역 식문화를 보존하고 발전시키는 효과가 있다. 지역 식문화는 전통 조리법, 향토 재료를 활용한 음식, 역사적으로 오래되어 지역의 정체성을 지닌 미식 식당 등으로 대표된다. 이를 기반으로 한 정책을 통해 지역의 맛을 보존하고 개량하여 지역의 식문화를 지키고 발전시키는 데 미식 관광이 기여하는 것이다. 지역 간 음식들이 유사해지고 토종 식재료가 사라져 가고 있는 지금, 미식 관광이 갖는 의미는 더 크다. 프랑스와 일본 등 여러 나라들은 지역 식문화 보존의 수단으로 미식 관광을 적극 활용하고 있고, 국내에도 관련 정책을 도입한 지역들이 있다.

지역 경제의 측면에서도 미식 관광의 효과가 크다. 식재료의 생육 환경은 맛과 직결되므로, 지역에서 나고 자란 특산물이나 원재료는 지역 음식의 핵심 요소이다. 이 때문에 미식 식당들의 식재료 구매는 지역 내 농가와의 직접 연결을 전제로 한다. 이를 통해 지역 농가들은 유통 비용 절감과 안정적 이윤을 보장 받을 수 있게 되고, 미식 식당은 지역의 신선하고 믿을 수 있는 식재료를 활용한 좋은 음식으로 미식 관광객을 유치함으로써 지역 경제에 긍정적인 영향을 줄 수 있다. 미식 체험에 대한 수요의 증가에 따라 미식 관광객들이 유입되면 지역 경제 전반의 활성화까지 꾀할 수 있다.

현재 미식 관광의 활성화를 위한 국내 여러 지역의 노력이 진행되고 있지만, 그런 노력이 아직 음식 관광에 머물러 있는 경우가 많다. 미식 관광에 대한 우리의 관심이 필요한 때이다.

43. 다음은 '초고'를 쓰기 위해 학생이 세운 계획의 일부이다. ㉠~㉣ 중 '초고'에 반영되지 않은 것은?

- ㉠ ○ 관광객들의 요구가 다변화하는 데 영향을 준 배경을 제시해야겠어. ㉠
- ㉡ ○ 관련된 용어와의 의미 차이를 드러내며 미식 관광의 개념을 설명해야겠어. ㉡
- ㉢ ○ 지역 식문화의 현 상황과 관련하여 미식 관광이 갖는 의의를 드러내야겠어. ㉢
- ㉣ ○ 지역 식문화를 보존하기 위해 미식 관광을 활용하고 있는 곳들을 언급해야겠어. ㉣
- ㉤ ○ 지역의 관광객 증가와 관련하여 미식 관광 정책의 시행 전과 후를 비교해야겠어. ㉤

- ① ㉠      ② ㉡      ③ ㉢      ④ ㉣      ⑤ ㉤

44. <보기>를 반영하여 '초고'의 제목을 작성한다고 할 때, 가장 적절한 것은?

<보 기>

- 초고의 3, 4문단에 제시된 미식 관광의 각 효과를 포괄하도록, 문단별로 단어를 찾아 활용할 것.
- 미식 관광에 대한 긍정적 관점을 드러낼 것.

- ① 미식 관광, 지역의 특색을 음식으로 경험하다
- ② 미식 관광이 지역의 문화와 경제에 미치는 영향
- ③ 미식 관광, 지역의 식문화를 보존하고 발전시키다
- ④ 지역의 식문화와 경제에 기여하는 방안, 미식 관광
- ⑤ 지역 농가의 안정적 이윤을 보장하는 방안, 미식 관광

45. <보기>는 학생이 '초고'를 보완하기 위해 추가로 수집한 자료이다. 자료의 활용 방안으로 적절하지 않은 것은? [3점]

<보 기>

㉠. 전문가 인터뷰

“정부 부처나 지방 자치 단체들이 내놓은 관광 정책들이 지역 내 맛집 홍보에 집중된 경우가 많습니다. 음식 관광 정책에서 더 나아가 미식 관광 정책이 되기 위해서는 오리에 대한 소양을 바탕으로 지역의 문화와 역사, 환경 관련 지식까지 갖춘 ‘음식 문화 해설사’를 양성하고, 잊혀 가는 향토 음식이나 식재료를 발굴하거나, 지역 특산물이나 향토 재료를 활용해 새로운 음식을 개발하여 관광객들이 지역의 특색을 깊이 있게 체험할 기회를 마련할 수 있도록 해야 합니다.”

㉡. 연구 보고서

프랑스의 △△△시가 주도하여 개발한 올리브 미식 프로그램은 올리브를 주재료로 하여 개발된 음식을 맛볼 수 있을 뿐 아니라 올리브 품종별 특성, 향미를 분석하는 방법 및 지역의 올리브 생산 역사까지 배울 수 있어 관광객들의 뜨거운 반응을 얻고 있다. 2022년에는 관광객들의 해당 지역 방문 동기로, 이전까지 늘 1위를 지켰던 지역 자연 경관 감상을 제치고 미식 프로그램 참여가 1위로 꼽혔다.

㉢. 신문 기사

최근 몇 년간 ○○시 지역 대표 (백억 원)

미식 식당 ◇◇는 ○○시 여행지 중 방문 관광객 수 1위를 차지하고 있다. ○○시에 당일 여행을 오는 사람 중 99.2%가 ◇◇ 방문이 여행 동기라고 응답했고, ◇◇를 방문한 관광객들로 ○○시의 지역 상권까지 활기를 띠고 있다. 오른쪽 그래프는 해당 식당의 매출액과 ○○시 관광 총소비액을 연도별로 나타낸 것이다.

연도	미식 식당 매출액 (◇◇)	○○시 관광 총소비액
2020년	~60	~300
2021년	~80	~400
2022년	~110	~600
2023년	~160	~900

출처: 한국관광공사(2025)

- ① ㉠을 활용하여, 최근의 관광 정책들이 지역 내 맛집 홍보에 집중돼 있다는 것을, 국내 지역들이 진행 중인 노력이 음식 관광에 머물러 있다고 보는 이유로 5문단을 보강한다.
- ② ㉡을 활용하여, 지역 대표 미식 식당이 관광객들의 여행 기간 결정에 미치는 영향력을, 지역 식문화를 대표하는 미식 식당이 갖춰야 할 요건으로 3문단에 추가한다.
- ③ ㉢을 활용하여, 지역 대표 미식 식당의 매출액과 해당 지역 관광 총소비액이 함께 증가함을, 미식 관광객이 지역 경제 활성화에 미치는 영향에 대한 근거로 4문단을 보강한다.
- ④ ㉠과 ㉡을 활용하여, 미식 관광의 취지를 살릴 수 있는 정책으로 제안된 내용과 관련 정책의 성공 사례를, 미식 관광이 관광객에게 총체적 경험을 제공하는 방안으로 2문단에 추가한다.
- ⑤ ㉡과 ㉢을 활용하여, 관광객들의 지역 방문 동기의 순위 변화와 여행 중 방문 장소의 순위를, 음식 관련 특별한 경험에 대한 관광객의 수요를 보여 주는 내용으로 1문단을 구체화한다.

* 확인 사항

- 답안지의 해당란에 필요한 내용을 정확히 기입(표기)했는지 확인 하시오.
- 이어서, 「선택과목(언어와 매체)」 문제가 제시되오니, 자신이 선택한 과목인지 확인 하시오.

제 1 교시

국어 영역(화법과 작문)

[35~37] 다음은 학생의 발표이다. 물음에 답하시오.

안녕하세요. 다음 주 교내 민속놀이 한마당에서 우리가 함께 할 민속놀이는 연날리기입니다. 행사 전에 연날리기에 대해 알게 되면 좋을 것 같아, 연날리기의 역사와 놀이 방법에 대해 발표하겠습니다.

우리나라에서 연날리기는 언제부터 시작된 것일까요? 여러 자료들을 살펴보면, 우리 선조들은 먼 옛날부터 연날리기를 해왔다는 것을 알 수 있는데요. 우선 화면을 보시죠. (화면의 사진을 가리키며) 이 자료는 고구려 벽화 고분인 장천 1호분에 있는 벽화를 찍은 사진입니다. 벽화 속 사람은 새 모양의 연을 날리고 있는 것으로 추정됩니다. 그리고 『삼국사기』에는 김유신이 군사적 목적으로 연을 이용한 기록이 있습니다. 옛 문헌을 살펴보면, 연날리기는 군사적 목적으로 사용되다가 점차 민간에서 놀이로 성행하였다는 것을 확인할 수 있습니다. 또한 우리 선조들은 주로 정초에 연날리기를 하였고, 남녀노소 누구나 즐겼다고 합니다.

연날리기 놀이 방법에는 높이 띄우기, 재주 부리기, 끊어 먹기 등이 있습니다. 높이 띄우기는 연을 얼마나 높게 그리고 멀리 띄울 수 있는지 겨루는 것입니다. 재주 부리기는 연을 날리는 사람이 손을 이리저리 움직여서 연이 급강하, 급상승 등을 하도록 곡예를 부리는 것입니다. 마지막으로 끊어 먹기는 연싸움을 하며 상대편 연줄을 끊는 것입니다.

여러분은 어떤 방법에 가장 관심이 생기나요? (청중의 반응을 듣고) 네, 대부분 끊어 먹기라고 대답하네요. 그러면 끊어 먹기에 대해 자세히 이야기해 볼게요. 끊어 먹기는 함께 연을 띄운 다음, 연줄을 서로 엇갈리게 하여 자신의 연줄로 상대편 연줄을 비벼서 끊는 것입니다. 이때 사용하는 기술이 튀김입니다. 여러분에게 다소 낯설 수 있는 기술인 튀김은 연줄을 팽팽하게 하였다가 갑자기 연줄을 풀어서 상대편 연의 머리를 아래쪽으로 돌려 내려가게 하는 것입니다. 이런 기술을 활용하면 연싸움을 잘할 수 있어요.

여러분, 다음 주 교내 민속놀이 한마당 때 함께 즐길 연날리기가 기대되지 않나요? 연날리기는 우리 선조들이 먼 옛날부터 다양한 방법으로 함께 즐겼던 우리나라의 대표적인 민속놀이라는 것을 기억하기 바라며 발표를 마치겠습니다.

35. 위 발표자의 말하기 방식으로 가장 적절한 것은?

- ① 발표 준비 과정을 밝히며 발표를 시작한다.
- ② 발표 중간중간에 내용을 요약하여 주제를 강조한다.
- ③ 전문가의 말을 인용하여 발표 내용의 의의를 제시한다.
- ④ 발표 내용의 이해 여부를 점검하면서 발표를 마무리한다.
- ⑤ 질문하고 답하는 방식을 활용하여 발표 내용을 전달한다.

36. 다음은 발표자의 발표 계획이다. 발표에 반영되지 않은 것은?

<청중 분석>

- 청중과의 관련성을 고려하여 연날리기를 발표의 화제로 선정해야겠다. .... ①
- 청중의 배경지식을 고려하여 청중이 낯설게 느낄 만한 용어의 의미를 풀이해서 제시해야겠다. .... ②

<발표 전략>

- 발표 내용의 이해를 돕기 위해 연날리기의 옛 모습으로 생각될 수 있는 시각 자료를 활용해야겠다. .... ③
- 발표 내용의 신뢰성을 높이기 위해 연날리기 놀이 방법이 설명된 자료의 출처를 밝혀야겠다. .... ④
- 발표 중 청중 반응을 확인하고서 청중이 가장 흥미로워 하는 놀이 방법을 자세히 설명해야겠다. .... ⑤

37. <보기>는 발표를 들은 후 학생들이 보인 반응이다. 학생들의 반응을 분석한 것으로 적절하지 않은 것은?

—<보 기>—

- 학생 1: 민간에서 성행한 연날리기가 점차 군사적 목적으로도 사용됐나 봐. 김유신 외에 또 누가 군사적 목적으로 연을 사용했는지 궁금해.
- 학생 2: 민속놀이 한마당 때 연날리기를 할 건데 오늘 들은 놀이 방법이 내게 도움이 될 것 같아. 연날리기 놀이 방법에는 높이 띄우기만 있는 줄 알았는데, 재주 부리기와 끊어 먹기도 있다는 것을 알게 됐어.
- 학생 3: 발표를 들으면서 설날에 친구들과 함께 날린 방패연이 생각났어. 연날리기는 아이들만 하는 줄 알았는데 남녀노소 누구나 즐겼던 놀이였구나. 그런데 우리 선조들은 연날리기를 1년 중에 주로 언제 했을까?

- ① 학생 1은 발표 내용의 일부를 정확히 이해하지 못하고 있다.
- ② 학생 2는 발표를 통해 알게 된 정보를 자신이 얻게 될 유용성 측면에서 평가하고 있다.
- ③ 학생 3은 발표 내용과 관련하여 자신의 기억을 떠올리고 있다.
- ④ 학생 1과 학생 3은 모두, 발표에서 언급되지 않은 정보에 대해 궁금증을 드러내고 있다.
- ⑤ 학생 2와 학생 3은 모두, 발표 내용을 바탕으로 자신이 평소 알고 있던 바를 수정하고 있다.

[38~42] (가)는 지역 문제 탐구 동아리 학생들이 나눈 대화이고, (나)는 '학생 3'이 작성한 제안서의 초고이다. 물음에 답하시오.

(가)

학생 1: 학교 앞 상점에서 비 오는 날 우산을 무료로 빌려주더라.

학생 2: 와 정말? ㉠ 그런데 우산을 왜 무료로 빌려주는 거야?

학생 1: 비가 올 때 학생들이 곤란해하는 모습을 상점 사장님께서 보시고 안쓰러운 마음에 우산을 빌려주기 시작하셨대.

학생 3: ㉡ 나도 학교 앞 카페에서 무료로 물을 마신 적 있어.

학생 1: 나도 거기 알아. ㉢ 사장님께서 주민들이 목마를 때 도움이 됐으면 하는 마음으로 물을 주신다고 해.

학생 2: 주변에 따뜻한 손길을 나누는 곳들이 있구나. 근데 이런 좋은 정보를 몰라 도움을 못 받는 경우가 있는 것 같아.

학생 3: 그러게. 만약 이런 정보가 잘 공유된다면 도움이 필요할 때 누구든지 혜택을 볼 수 있을 텐데.

학생 2: ㉣ 도움이 필요할 때 누구나 혜택을 볼 수 있어 유용할 거란 말이지?

학생 3: 응. 그래서 말인데, 우리 지역에 이런 정보를 담고 있는 지도가 있으면 좋지 않을까? 지도가 있다면 지역민이 쉽고 편리하게 나눔을 받을 수 있을 것 같아.

학생 1: 마침, 시청에서 청소년 참여 정책 제안을 접수하니 그런 지도를 만들어 달라는 제안서를 써서 제출하면 어떨까?

학생 2: ㉤ 우리의 제안이 채택된다면 지역 사회에 영향력을 발휘할 수 있게 되어 꽤 의미 있겠는걸.

학생 3: 좋아. 근데 어떻게 제안서를 써야 설득력이 있을까?

학생 1: ㉥ 지도 제작이 왜 필요한지 잘 밝혀야 할 것 같아.

학생 2: 우리가 직접 설문 조사를 해 보면 어때? 구체적인 자료로 필요성을 강조하면 설득력이 있을 것 같아.

학생 1: 조사를 할 때, 지도에 표시될 상점과, 지도를 이용할 사람들로 설문 대상을 구분하면 좋겠어.

학생 3: 거리에서는 사람들에게 나눔을 받은 적 있는지, 나눔 제공 정보를 알고 있었는지 물어보고, 상점을 대상으로 나눔 제공 여부와 앞으로의 제공 의향을 직접 물어보자. 이렇게 하면 지도 제작의 필요성을 쓸 때 언급할 수 있겠어.

학생 2: 다른 지역에 참고할 만한 예가 있는지도 찾아 제안서에 넣으면 좋겠어. 비슷한 예가 있다면 우리 제안이 실현되었을 때의 효과를 잘 보여 줄 거야.

학생 1: 좋은 생각이야. 그리고 물을 제공하는 학교 근처 상점을 표시한 지도를 직접 만들어서 배포해 보고 그 결과를 제안서에 넣자. ㉦ 정보를 제공했을 때, 나눔의 양상이 어떻게 변하는지 살펴보는 거지.

학생 3: 멋진걸! 우리가 만든 지도로 달라지는 점을 확인할 수 있겠어.

학생 1: 그런데 우리 제안이 실행될 때의 어려움으로는 무엇이 있을까? 그 내용도 제안서에 넣으면 좋겠는데.

학생 2: 그럼 시간, 비용 등을 언급하자. 그리고 지도의 특색이 드러나도록 지도에 이름을 붙여서 제안서를 작성하자.

학생 1: 나눔을 담은 지도이니 '나눔 지도'가 어때?

학생 2: 맘에 쏙 들어.

학생 3: 나도. 그럼 우리 대화 내용을 정리하고, 부족한 부분을 보완해서, 내가 제안서 작성 계획을 세워 글을 써 볼게.

(나)

○ 제안 배경

우리 학교 앞에는 비가 올 때 우산을 대여해 주거나 목마른 사람을 위해 물을 제공해 주는 상점이 있다. 이러한 나눔을 실천하고 있는 상점이 어디에 있는지 쉽게 알 수 있다면 지역민은 편의가 증진되고, 상점은 상점을 이용하는 지역민의 신뢰를 얻게 될 것이다. 이러한 과정에서 나눔은 더욱 확산될 수 있다.

○ 제안 필요성

지역 내 나눔 현황을 살피기 위해 상점 100곳을 설문 조사한 결과, 나눔 제공 상점은 20곳이었으며 현재 나눔에 참여하지 않지만 향후 참여 의향을 밝힌 상점도 있었다. 한편, 지역민 200명 대상 설문 조사에서는 40명이 나눔을 받은 경험이 있다고 응답했다. 나눔 받은 경험이 없다는 응답 중 과반수는 나눔 제공 정보를 몰랐다고 답했고, 이들 대부분은 그런 정보를 알게 된다면 이용할 의향이 있다고 대답했다. 이를 통해 나눔이 활성화되지 못한 원인에 정보 부족이 있음을 알 수 있다.

○ 제안 정책

지역 내 나눔 활성화를 위해 나눔 지도 제작을 제안한다. 나눔 지도란 나눔을 제공받을 수 있는 지역 상점을 표시한 지도이다. 나눔에 대한 정보 제공이 나눔을 활성화할 것이라는 점은 인근 지역 사례로 확인할 수 있다. 인근 지역에서는 상점 출입문에 물을 마실 수 있다는 정보가 담긴 스티커를 부착한 뒤로, 물이 필요한 사람들이 해당 상점에서 혜택을 받을 수 있게 되었다. 그러나 이 방법은 표식을 직접 찾아다니며 확인해야 하는 번거로움이 있다. 나눔 지도는 이를 보완해, 나눔에 대한 정보를 한눈에 파악할 수 있게 해 준다. 나눔 지도의 효과는 학교 앞 '물 지도' 사례로 확인 가능하다. 나눔 지도 배포 시 나눔이 확대될 것이라는 가설하에, 학교 근처 상점 20곳을 대상으로 물 제공 의향을 조사한 뒤, 물 제공 의향을 밝힌 상점 5곳을 표시한 물 지도를 제작하여 학생 200명에게 배포하였다. 한 달 후 이 학생들과 앞서 설문 조사에 참여했던 상점을 대상으로 조사한 결과, 학생 50%가 물 지도를 이용하였고, 물 나눔 제공 참여 상점이 두 배 증가했다.

○ 예상 난점 및 기대 효과

나눔 지도 제작에는 물론 시간과 비용이 소요된다. 그리고 나눔 지도 제작 시 상점들의 초반 참여가 소극적일 수 있어서 상점들의 참여를 독려하는 방안이 요구된다. 이러한 난점이 있지만, 나눔 지도는 지역민의 편의 증진과 나눔 문화 조성에 기여할 수 있다는 점에서 가치가 크다. 이러한 나눔 문화는 지역 공동체의 연대 강화로도 이어질 것이다.

38. ㉠~㉦에 대한 설명으로 적절하지 않은 것은?

- ① ㉠: 상대의 발언 내용에 대해 설명을 요청하고 있다.
- ② ㉡: 상대의 발언 내용과 유사한 자신의 경험을 제시하고 있다.
- ③ ㉢: 상대의 발언 내용에 대해 자신이 알고 있는 사실을 덧붙이고 있다.
- ④ ㉣: 상대의 발언을 재진술한 뒤 상대가 자신에게 바라는 점을 확인하고 있다.
- ⑤ ㉤: 상대의 발언을 긍정적으로 평가하고 있다.

39. 다음의 계획에 따라 (나)를 작성했다고 할 때, (가)의 내용이 (나)에 제시된 양상으로 적절하지 않은 것은? [3점]

청소년 참여 정책 제안서 작성 계획	
구분	내용
제안 배경	주변의 사례 제시
제안 필요성	개선이 필요한 상황 진단
제안 정책	개선 방안 도출
예상 난점	정책 실행 시 예상되는 어려움
기대 효과	정책 실행 시 예상되는 효과

- ① 우산을 무료로 대여해 주는 상점이 있다는 (가)의 대화 내용은, (나)의 '제안 배경'을 작성할 때 나눔을 실천하는 주변 사례로 제시되었다.
- ② 정보가 잘 공유되지 않아 나눔을 제공받지 못하는 경우가 있다는 (가)의 대화 내용은, (나)의 '제안 필요성'을 작성할 때 나눔 활성화를 위해 개선이 필요한 상황으로 제시되었다.
- ③ 다른 지역의 사례를 제안서에 포함하지는 (가)의 대화 내용은, (나)의 '제안 정책'을 작성할 때 지도의 정보 제공 방식을 개선하기 위한 방안으로 제시되었다.
- ④ 제안이 실행될 때의 어려움을 제안서에 포함하지는 (가)의 대화 내용은, (나)의 '예상 난점'을 작성할 때 지도 제작 실행 시 예상되는 어려움으로 제시되었다.
- ⑤ 지도로 지역민이 쉽고 편리하게 나눔을 받을 수 있을 것이라는 (가)의 대화 내용은, (나)의 '기대 효과'를 작성할 때 지도 제작이 가져올 효과로 제시되었다.

40. (가)의 ㉠, ㉡와 관련하여, ㉢~㉤가 (나)에 활용된 결과로 가장 적절한 것은?

[수집한 자료의 일부]
㉢ 지역 상점 대상 설문 조사 - 나눔 제공 상점 현황, 나눔 제공 참여 의향
㉣ 지역민 대상 설문 조사 - 나눔을 받은 경험 유무, 나눔 제공 정보에 대한 인지 여부
㉤ 물 지도 관련 설문 조사 - 물 지도 이용률, 물 나눔 제공 참여 변화

- ① ㉢: ㉠와 관련하여, (나)에서 나눔 제공 경험이 나눔 제공 참여 의향의 변화에 영향을 미친다는 점을 제시하기 위해 활용되었군.
- ② ㉣: ㉡와 관련하여, (나)에서 나눔 지도 제작을 위해 상점의 자발적 나눔 제공이 필요하다는 점을 제시하기 위해 활용되었군.
- ③ ㉣: ㉠와 관련하여, (나)에서 나눔 받은 경험이 나눔 제공 정보에 대한 접근성을 높인다는 점을 제시하기 위해 활용되었군.
- ④ ㉤: ㉠와 관련하여, (나)에서 적극적 나눔 제공 참여가 나눔 지도 이용률을 높인다는 점을 제시하기 위해 활용되었군.
- ⑤ ㉤: ㉡와 관련하여, (나)에서 나눔 지도 배포가 나눔의 확대로 이어질 것이라는 점을 제시하기 위해 활용되었군.

41. 다음은 '학생 2'가 (나)를 읽고 작성한 동료 평가와 그에 대한 '학생 1'의 반응이다. '학생 1'의 반응으로 적절하지 않은 것은?

'학생 2'의 동료 평가	'학생 1'의 반응
나눔 지도의 실효성을 예측하고 확인한 점이 좋았어.	나도 동의해. 초고에서 확인할 수 있어. .... ①
나눔 지도 제작 계획을 단계별로 작성한 점이 좋았어.	나도 동의해. 초고에서 확인할 수 있어. .... ②
나눔 참여 주체를 구분하여 나눔 지도 제작의 의의를 설명한 점이 좋았어.	나도 동의해. 초고에서 확인할 수 있어. .... ③
나눔 지도란 이름이 뜻하는 바를 제시하지 않아 아쉬웠어.	나는 동의하지 않아. 초고에서 제시하고 있어. .... ④
나눔 지도 제안을 위한 설문에서 참여 표본 수를 제시하지 않아 아쉬웠어.	나는 동의하지 않아. 초고에서 제시하고 있어. .... ⑤

42. 나눔 지도 제작이 결정되어, (나)의 [방안]으로 홍보 문구를 작성하고자 한다. <조건>에 따라 쓴 것으로 가장 적절한 것은?

<조 건>
○ 나눔을 제공할 주체를 명시적으로 드러낼 것.
○ 대조의 표현을 활용하여 나눔 제공 참여를 권유할 것.

- ① 나눔에 걸리는 시간은 잠깐이지만 나눔이 지속되는 시간은 오래입니다. 나눔 지도를 살펴보세요.
- ② 우리 가게를 널리 알릴 수 있는 방법이 있을까요? 나눔 지도가 지역민의 발길을 이끌어 줄 것입니다.
- ③ 나눔 지도를 활짝 펼쳐 볼까요? 차가웠던 마음을 따뜻한 마음으로 만드는 나눔 지도 안으로 들어오세요.
- ④ 우리 가게가 하나를 나누면 우리 마을이 하나가 됩니다. 먼 이웃이 가까운 친구로 하나 되는 나눔 지도와 함께 할래요?
- ⑤ 나눔이라는 즐거움에 푹 빠질 준비가 되셨나요? 작은 나눔과 큰 나눔의 경계가 없는 즐거움을 나눔 지도로 시작해 볼까요?

[43~45] 다음을 읽고 물음에 답하시오.

<p>(가) 편집부의 요청 내용</p> <p>학교 신문의 기획 연재 '우리에게 익숙한 사고방식'의 제2회 원고와 관련하여 '범주화를 어떻게 바라볼 것인가'에 대해 자신의 입장을 드러내는 글을 써 주세요.</p>
<p>(나) 편집부의 수정 요청</p> <p>○ 수정 요청: 필자 입장이 선명하게 드러났으면 합니다. 초고 마지막 문단이 ㉠ 입장이 강조되도록 수정 부탁드립니다.</p> <p>○ 초고 마지막 문단</p>
<p>우리는 대상을 이해하는 과정에서 범주화의 한계에 유의할 필요가 있다. 범주화는 대상에 대한 이해를 일부 제한하지만, 인간의 자연스러운 사고방식으로서 복잡한 대상에 대한 이해를 돕는다. 이처럼 범주화의 한계와 가치를 모두 고려했을 때, 비로소 대상을 제대로 바라볼 수 있을 것이다.</p>

(다) 학교 신문에 실린 최종 글

요즘 학교 친구들 사이에서 성격 유형 검사의 결과로 자신을 설명하는 것이 유행이다. 그런데 이런 검사는 사람을 온전히 설명해 준다고 보기 어렵다. 검사를 통해 어떤 사람에 대해 알게 되는 점도 있지만 놓치게 되는 점도 있다. 이러한 인지 과정의 기저에는 '범주화'가 깔려 있다. 우리에게 익숙한 이 사고방식은 한계를 지니고 있으므로 이에 대해 비판적으로 생각해 볼 필요가 있다.

범주화는 우리가 대상을 이해하는 방식 중 하나로, 개별 대상을 동일한 속성끼리 묶어 파악하는 사고방식이다. 예를 들면, 음악을 연주하는 데 쓰는 기구를 소리를 내는 방법이 동일한 것끼리 묶어 현악기·관악기·타악기로 이해하는 것이다.

그러나 범주화에 기반한 사고는 대상에 대한 이해를 제한할 수 있다. 범주화는 대상을 어떤 범주로 설명하는 과정에서 그 대상의 속성을 지나치게 단순화하여 고정하기 때문이다. 범주화는 대상이 지닌 다채로운 속성을 무시하고 대상을 일정한 틀에 맞춰 이해하게 한다. 한 개인의 성격은 복잡하고 다층적인데, 성격 유형 검사에서 이 개인을 특정 유형으로 단순화해 고정하는 것이 그 예이다.

우리는 대상을 이해하는 과정에서 범주화의 정형화된 틀에 갇히지 않도록 유의해야 한다. 범주화는 그 특성상 대상에 [A] 대한 이해를 한정하는 한계를 지닌다. 그러므로 복잡한 대상을 온전히 이해하기 위해서는 범주화를 비판적으로 받아들일 수 있어야 할 것이다.

43. (다)를 작성하기 위해 세운 글쓰기 계획 중 글에 반영되지 않은 것은?

- ① 범주화를 설명할 수 있는 예를 제시해야겠어.
- ② 범주화의 개념을 정의의 방식으로 제시해야겠어.
- ③ 범주화에 대한 사회적 인식 변화를 제시해야겠어.
- ④ 범주화에 대한 문제 제기의 필요성을 제시해야겠어.
- ⑤ 범주화와 관련한 현상을 논의의 배경으로 제시해야겠어.

44. (나)의 '초고 마지막 문단'을 (다)의 [A]로 고쳐 썼다고 할 때, ㉠에 들어갈 내용으로 가장 적절한 것은?

- ① 범주화의 가치와 한계를 함께 언급하여 주장의 일관성이 약화되므로, 범주화를 비판적으로 바라볼 수 있어야 한다는
- ② 범주화의 기능과 유용성을 언급하지 않아 주장이 분명하게 드러나지 않으므로, 범주화에 대한 비판적 성찰이 필요하다는
- ③ 범주화 과정에서 무엇을 유의해야 하는지 언급하지 않아 주장의 설득력이 부족하므로, 범주화를 통해 비판적 사고를 할 수 있어야 한다는
- ④ 범주화의 단점을 언급하지 않아 주장이 명료하게 드러나지 않으므로, 범주화가 대상을 바라보는 비판적 시각 형성에 제약을 가할 수 있다는
- ⑤ 범주화가 인간의 자연스러운 사고방식임을 언급하여 주장이 불분명하므로, 범주화가 대상을 비판적으로 이해하기 위해 필요한 도구일 수 있다는

45. 다음은 학생이 (다)를 읽고 수행한 <학습 활동>의 일부이다. ㉠와 ㉡를 완성한 내용으로 가장 적절한 것은? [3점]

**<학습 활동>**

○ 주장하는 글을 선정하여 읽고, 이에 반박하는 글을 써 보자.  
- 주장하는 글을 선정하고 반박할 부분을 정해 보자.

선정한 글: 학교 신문의 기획 연재 제2회 원고  
반박할 부분: 선정한 글의 3문단

:

- 반박하는 글의 내용을 작성해 보자.

범주화는 대상에 대한 _____ ㉠ _____ 이다.  
왜냐하면, 범주화는 _____ ㉡ _____ 하기 때문이다.  
이전과 다른 성격 유형 검사가 새롭게 제안되어 개인이 지닌 복잡하고 다층적인 면모를 파악할 수 있게 하는 것이 그 예이다.

- ① [ a: 비판적 이해가 아니라 사실적 이해인 것  
b: 대상을 일정한 틀에 맞춰 제시하는 과정에서 대상의 특성을 객관적 시각으로 살펴 명확하게 이해할 수 있게
- ② [ a: 이해를 제한하는 것이 아니라 이해를 돕는 것  
b: 대상을 범주화하는 과정에서 대상의 속성을 새로운 관점으로 포착해 대상을 다채롭게 이해할 수 있게
- ③ [ a: 이해를 좁히는 것이 아니라 이해를 보조하는 것  
b: 대상을 범주화하는 과정에서 대상의 변화 가능성을 조망하여 대상을 집중적으로 이해하게
- ④ [ a: 이해를 지연시키는 것이 아니라 이해를 촉진하는 것  
b: 대상의 범주를 새롭게 제시하는 과정에서 대상의 속성을 단순화하여 대상에 대한 이해를 용이하게
- ⑤ [ a: 이해를 막는 것이 아니라 이해가 원활해지도록 하는 것  
b: 대상을 특정 범주로 설명하는 과정에서 대상 간의 동일한 특성을 제외하고 대상을 이해하게

* 확인 사항

- 답안지의 해당란에 필요한 내용을 정확히 기입(표기)했는지 확인하시오.
- 이어서, 「선택과목(언어와 매체)」 문제가 제시되오니, 자신이 선택한 과목인지 확인하시오.