

우
는
[&]
스
를
지
어



JUS.T

"평범의 반쪽이 비범을 만든다."

[JUS.T]

서울대학교 국어국문학과
시대인재 재충

Copyright © 2025. 상위인지. all rights reserved All

Design by JUS.T

2019학년도 기출



『상위인지』

제 1 교시

국어 영역

[1~3] 다음은 강연이다. 물음에 답하시오.

안녕하세요. 야생조류보호협회의 ○○○입니다.
 여러분, 혹시 건다가 유리문에 부딪친 적 있나요? (대답을 듣고) 네, 몇몇 학생들이 경험했군요. 꽤 아팠죠? 그런데 사람보다 훨씬 빠른 야생 조류가 유리창에 부딪치면 어떻게 될까요? □□연구소에서 발간한 안내서에 따르면 유리창 충돌이 야생 조류가 사고로 죽는 원인 중 2위에 해당한다고 합니다.
 야생 조류는 왜 유리창에 잘 부딪치는 걸까요? (㉠ 자료 제시) 보시는 것처럼 사람은 양쪽 눈의 시야가 겹치는 범위가 넓어서 전방에 있는 사물을 잘 인식하지만, 대부분의 야생 조류는 눈이 머리 측면에 있어서 양쪽 눈의 시야가 겹치는 범위가 좁습니다. 이 때문에 전방 인지 능력이 떨어지므로 유리창을 인식하지 못해서 부딪치는 경우가 많은 거죠.
 그렇다면, 야생 조류가 유리창에 부딪치지 않도록 도울 방법이 없을까요? □□연구소의 안내서에는 그물망 설치나 줄 늘어뜨리기 등의 방법이 소개돼 있습니다. 그중 자외선 반사 테이프를 붙이는 것은 건물의 미관을 해치지 않으면서도 효과를 볼 수 있는 방법입니다. 사람은 자외선을 볼 수 없다고 과학 시간에 배웠죠? (대답을 듣고) 다들 잘 알고 있군요. (㉡ 자료 제시) 보시는 것처럼 대부분의 야생 조류는 사람과 달리 우리가 보는 색뿐만 아니라 자외선도 볼 수 있습니다. 이를 이용한 것이 바로 자외선 반사 테이프입니다. 이 테이프를 유리창에 붙이면 야생 조류가 테이프에서 반사된 자외선을 보고 그곳에 장애물이 있다고 인식할 수 있지요. 그러면 얼마나 효과가 있을까요? 테이프 부착 전후를 비교한 결과, (㉢ 자료 제시) 보시는 것처럼 부착 후 야생 조류의 유리창 충돌이 크게 줄었습니다.
 야생 조류의 유리창 충돌 사고는 우리 주변에서 계속 일어나고 있습니다. 여러분의 작은 관심이 야생 조류의 유리창 충돌을 줄이는 데 큰 힘이 됩니다. 제가 안내한 방법 중에는 여러분이 집에서 활용할 수 있는 것도 있으니 가능한 방법을 찾아 실천해 보세요. 이상으로 강연을 마치겠습니다.

1. 위 강연에 대한 설명으로 가장 적절한 것은?

- ① 강연에서 제시된 용어를 정의하여 청중의 이해를 돕고 있다.
- ② 청중의 응답을 이끌어 내고 반응을 확인하여 청중과 상호 작용하고 있다.
- ③ 청중의 배경지식이 잘못되었음을 지적하여 청중의 주의를 환기하고 있다.
- ④ 강연의 앞부분에서 강연 내용의 순서를 제시하여 청중들이 내용을 예측하며 듣게 하고 있다.
- ⑤ 강연 내용의 이해 정도를 확인하는 질문을 하면서 강연을 마무리하여 청중에게 강연 주제를 강조하고 있다.

2. 다음은 학생이 강연을 들으며 떠올린 생각들이다. 이를 바탕으로 학생의 듣기 활동을 이해한 내용으로 적절하지 않은 것은?

- 며칠 전 우리 집 유리창에도 비둘기가 부딪쳐서 놀랐어.
- 비둘기도 야생 조류에 해당할까?
- 자외선 반사 테이프는 정말 좋은 방법인 것 같아. 우리 집에도 부착하면 새가 부딪치지 않겠지.
- 야생 조류가 부딪치지 않게 유리창에 그물망을 설치하는 것은 나도 할 수 있을 것 같아.

- ① 강연 내용과 관련된 자신의 과거 경험을 떠올리며 들었다.
- ② 강연자가 설득의 근거로 제시한 내용에 의문을 제기하며 들었다.
- ③ 강연을 통해 알게 된 정보에 대해 긍정적으로 평가하며 들었다.
- ④ 강연자가 제시한 방법이 실제로 효과가 있을 것이라고 생각하며 들었다.
- ⑤ 강연자의 제안에 따라 자신이 실천할 수 있는 방법을 생각하며 들었다.

3. <보기>는 강연에서 강연자가 제시한 자료이다. 강연자의 자료 활용에 대한 설명으로 가장 적절한 것은? [3점]

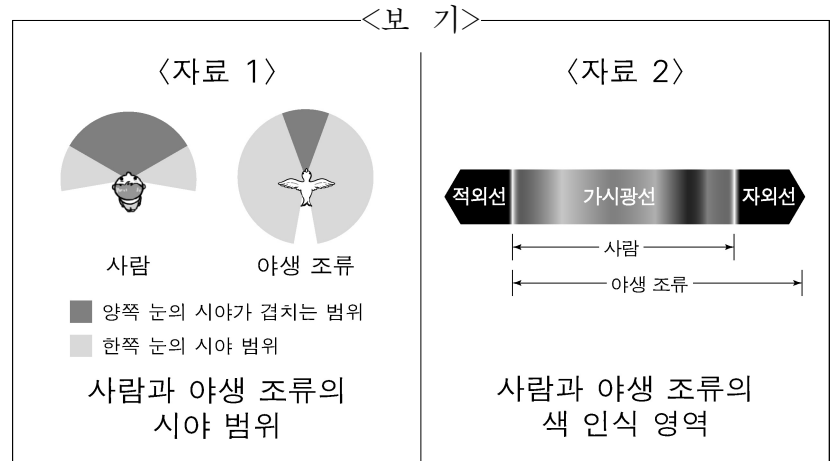

- ① <자료 1>은 야생 조류의 유리창 충돌로 인한 피해 현황을 보여 주기 위해 ㉠에서 활용하였다.
- ② <자료 1>은 사람과 야생 조류의 시야 범위가 다를 것을 설명하기 위해 ㉡에서 활용하였다.
- ③ <자료 1>은 자외선 반사 테이프의 부착 효과를 보여 주기 위해 ㉢에서 활용하였다.
- ④ <자료 2>는 야생 조류가 유리창에 충돌하는 원인을 설명하기 위해 ㉠에서 활용하였다.
- ⑤ <자료 2>는 야생 조류가 자외선 반사 테이프를 장애물로 인식할 수 있음을 설명하기 위해 ㉡에서 활용하였다.

[4~7] (가)는 모둠 과제를 수행하기 위한 학생들의 토의이고, (나)는 이를 바탕으로 작성한 글의 초고이다. 물음에 답하시오.

[모둠 과제 안내장]

- 과제: 다른 지역의 학생들에게 우리 도시를 소개하는 글 쓰기.
- 조건: 우리 도시의 특색 있는 장소나 행사를 포함할 것.

(가)

- 학생 1:** 자, 어떤 내용으로 글을 쓸지 논의해 보자. 나는 분식으로 유명한 맛나거리에 대해 쓰고 싶은데, 언제?
- 학생 2:** 요즘 음식으로 유명한 △△거리, □□길처럼 비슷한 장소가 다른 지역에도 많잖아.
- 학생 3:** 그럼 맛나거리 대신에 반딧불이 축제를 소개하자. 우리 도시가 청정하다는 점을 드러낼 수 있잖아.
- 학생 1:** 그게 좋겠다. 반딧불이 축제에 대해 조사해 올게.
- 학생 2:** 응, 알겠어. 그리고 사랑미술관도 소개하자. 거기서 [A] 운영하는 유화 그리기 수업이 우리 도시에서만 하는 거라 특색 있어 보이던데.
- 학생 1:** 그 수업은 어른들만을 대상으로 하는 거잖아.
- 학생 3:** 사랑미술관의 다른 활동 중에 학생들을 대상으로 하는 게 있는지 더 찾아봐야 할 것 같아.
- 학생 2:** 알겠어. 그러면 방금 이야기한 점을 고려해서 사랑미술관에 대해 조사해 올게.
- 학생 3:** 우리 도시의 특색 중에 전통이 드러나는 산할머니 제당과 거기서 열리는 문화제도 소개하자.
- 학생 1:** 좋은 생각이야. 그 내용에 산할머니 전설과 사랑시 명칭의 유래도 추가하는 건 어떨까?
- 학생 3:** 알겠어. 그 내용도 조사해 올게.
- 학생 2:** 참, 바람맞이 언덕이 사진 찍기에 좋았던데. 우리 [B] 도시의 특색은 아니지만 제당 근처니까 바람맞이 언덕도 소개하자.
- 학생 3:** 그리고 제당에서 언덕까지 찾아가는 길도 안내하면 좋겠어.
- 학생 1, 2:** 좋아.
- 학생 3:** 혹시 더 논의할 사항이 있어?
- 학생 2:** ㉠ 수집한 내용들을 나열해서 쓰기만 하면 평범한 글이 될 것 같은데, 어떻게 하면 인상적인 글을 쓸 수 있을까?
- 학생 1:** ㉡ 독자들이 찾아가기 쉽도록 이동 경로가 드러나게 글을 조직하는 건 어때?
- 학생 3:** 좋은 생각이야. 그리고 우리 도시를 상징하는 반딧불이 그림에 말풍선을 달고 거기에 문구를 넣자. 사랑시의 전통, 자연, 예술 분야의 특색을 모두 드러내고, 사랑시를 방문 하면 얻을 수 있는 좋은 점도 문구에 포함하면 좋겠어.
- 학생 1:** 그럼 문구는 어떻게 표현하는 게 좋을까?
- 학생 2:** 대조의 표현 방식을 사용하는 건 어때?
- 학생 1, 3:** 응, 좋아.
- 학생 1:** 그럼 다음 주에는 함께 글을 써 보자.

(나)

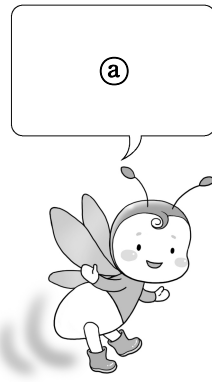

사랑시의 이야기는 사랑시 터미널에서 버스로 20분 거리에 위치한 ‘산할머니 제당’에서 시작한다. 이 제당은 사랑시의 전통적 특색을 드러내는 곳으로 사랑시 명칭의 유래와도 관련된 곳이다. 전설에 따르면, 하늘에서 내려온 여인이 아들 네 쌍둥이를 낳았는데, 그 네 아들[四郎(사랑)]은 평생 효를 다해 어머니를 모셨고, 훗날 그 여인은 하늘로 올라가 마을을 지켜 주는 산할머니신이 되었다고 한다. 그래서 예부터 우리 도시는 효를 으뜸으로 여기며, 산할머니신을 섬기는 전통을 이어받아 이곳에서 해마다 문화제를 열고 있다. 제당 뒤편으로 난 길을 따라가다 정자를 지나 5분 정도 더 올라가면 ‘바람맞이 언덕’에 도착한다. 언덕 중앙에는 사랑시에서 가장 오래된 은행나무가 있다. 노을이 질 무렵 바람맞이 언덕과 어우러진 풍경이 아름답다워 사람들이 사진을 찍기 위해 많이 찾고 있다.

바람맞이 언덕에서 오른쪽으로 난 길을 따라 20여 분 걷다 보면 ‘사랑미술관’이 나온다. 이곳은 우리 도시로 이주한 예술가들이 사랑시 사람들의 일상적인 모습과 청정한 자연의 모습을 담은 작품들을 전시하고 있다. 특히 화가들이 학생들을 대상으로 직접 자신들의 작품을 해설해 주고 있어 관심을 끌고 있다.

사랑미술관에서 10분 정도 걸으면 숲이 우거진 공간이 나오는데, 이곳에서는 매년 여름에 ‘반딧불이 축제’가 열린다. 반딧불이 축제에서는 깨끗한 환경에서만 사는 반딧불이를 직접 보며 아름다운 반딧불을 즐길 수 있다. 여름날 사랑미술관에 들렀다가, 해가 지면 반딧불이 축제장에 가 보는 것도 좋다.

바쁜 학교생활로 인한 긴장을 풀고 즐거운 추억을 쌓을 수 있는 곳이 필요하다면 맑고 깨끗한 자연 환경이 돋보이는 도시, 전통과 예술이 공존하는 도시인 사랑시의 이야기를 따라 길을 떠나 보자.

4. [A]에 대한 이해로 적절하지 않은 것은?

- ① ‘학생 2’가 △△거리, □□길을 언급한 것은 맛나거리가 사랑시만의 특색이 드러나는 곳이 아니라는 판단에 따른 것이군.
- ② ‘학생 3’이 반딧불이 축제를 소개하자고 한 것은 ‘학생 2’의 발언을 고려하여 대안을 제시한 것이군.
- ③ ‘학생 2’가 사랑미술관을 소개하자고 한 것은 모둠 과제 안내장에 제시된 조건을 고려하여 제안한 것이군.
- ④ ‘학생 1’이 유화 그리기 수업에 대해 언급한 것은 독자가 학생이라는 점을 고려해야 한다는 판단에 따른 것이군.
- ⑤ ‘학생 3’이 사랑미술관의 다른 활동을 언급한 것은 ‘학생 1’이 제시한 대안의 적절성을 판단하여 평가한 것이군.

5. ㉠, ㉡에 대한 설명으로 가장 적절한 것은?

- ① ㉠은 우려되는 문제 상황을 들어 논의가 필요한 사항을 제시하고 있다.
- ② ㉡은 상대가 제시한 의견의 문제를 지적하며 상대에게 해결 방법을 제안하고 있다.
- ③ ㉠은 ㉡과 달리 물음의 형식을 활용하여 자신의 의견에 대한 상대의 동의를 구하고 있다.
- ④ ㉡은 ㉠과 달리 상대에게 되묻는 방식으로 상대의 질문 내용에 대한 자신의 이해가 정확한지를 확인하고 있다.
- ⑤ ㉠과 ㉡은 모두 자신이 처한 상황을 설명하며 상대의 조언을 요청하고 있다.

6. [B]를 바탕으로 [C]를 작성했다고 할 때, [C]에 반영된 내용으로 가장 적절한 것은?

- ① 산할머니 제당과 문화제를 소개하자는 의견을 반영하여, 제당과 문화제에서 열리는 다양한 행사를 안내한다.
- ② 산할머니 전설을 추가하자는 의견을 반영하되, 산할머니의 일화가 담긴 은행나무도 함께 소개한다.
- ③ 사랑시 명칭의 유래를 추가하자는 의견을 반영하되, 사랑시의 명칭이 변화되어 온 과정도 설명한다.
- ④ 사랑시의 전통을 보여 주는 바람맞이 언덕을 소개하자는 의견을 반영하여, 해마다 문화제가 열리는 이유를 설명한다.
- ⑤ 제당에서 바람맞이 언덕으로 찾아가는 길을 안내하자는 의견을 반영하여, 정자를 거쳐서 가는 경로를 소개한다.

7. (가)와 (나)를 바탕으로 할 때, ㉠에 들어갈 내용으로 가장 적절한 것은?

- ① 효의 고장, 사랑시로 오시겠어요? 바람맞이 언덕에서 별빛처럼 피어나는 반딧불을 보면 텅 빈 가슴이 빛으로 가득 찰 거예요.
- ② 산할머니 전설이 남아 있는 사랑시에는 효의 전통과 함께 맑고 깨끗한 자연 풍경이 있어요. 아름다운 예술이 가득한 사랑시로 오세요.
- ③ 사랑시의 맑고 깨끗한 자연을 담은 그림을 감상하면서 화가의 해설을 들어 보세요. 효의 전통을 느낄 수 있는 산할머니 전설이 가족의 소중함을 깨닫게 해 줍니다.
- ④ 효의 정신이 담긴 산할머니 전설과 화가들의 작품 이야기가 있는 청정한 사랑시로 오세요. 어두운 여름밤을 수놓는 밝은 반딧불을 보면 여러분들 마음속에 여유가 생길 거예요.
- ⑤ 사랑스러운 반딧불이와 오순도순 함께 떠나는 사랑시 여행. 눈은 시원하게 마음은 따뜻하게, 사랑시의 평범한 사람들의 일상이 오롯이 담긴 미술 작품을 천천히 둘러보십시오.

[8~10] 다음을 읽고 물음에 답하십시오.

[초고 작성을 위한 학생의 메모]

- 글의 목적: 사극을 어떻게 바라볼 것인가에 대한 나의 생각을 밝히려고 함.
- 글을 쓰기 위해 떠올린 생각
 - 학생들 사이에 사극에 대한 논란이 있음. ㉠
 - 사극의 본질은 주제 의식에 있음. ㉡
 - 시청자들이 사극에 흥미를 갖는 원인 ㉢
 - 사극은 실제 역사에 대한 관심을 유도함. ㉣
 - 역사적 사실의 반영 정도에 따른 사극의 유형 ㉤

[글의 초고]

드라마 ‘○○’이 인기를 끌면서 사극에 대해 학생들 사이에 논란이 일고 있다. 실제 역사와는 다르지만 재미있었다는 반응과 아무리 드라마이지만 수업에서 배운 내용과 너무 달라서 보기에 불편했다는 반응도 있었다. 이러한 반응을 지켜보면서 사극의 본질과 역할에 대해 다시 생각해 보게 되었다.

[A] 사극은 역사적 사건이나 인물을 소재로 다양한 상상력을 발휘하여 만든 허구적 창작물이다. 따라서 사극의 본질은 상상력을 바탕으로 만들어진 이야기를 통해 구현되는 주제 의식에 있다. 사극에서는 허구를 통해 가치 있는 의미를 담고 그것이 얼마나 시청자의 공감을 살 수 있느냐가 중요한 것이지, 역사적 사실과 얼마나 부합하느냐는 중요하지 않다.

사극에서는 실존 인물에 새로운 성격을 부여하거나, 실재하지 않았던 인물을 등장시켜 극적 긴장감을 더욱 높인다. 이러한 점은 시청자들이 사극에 공감하고 재미를 느끼게 하는 요인이 되어 실제 역사에 대한 관심을 유도하는 역할을 한다. 그리고 이러한 관심은 역사에 대한 탐색으로 이어져 과거의 지식으로만 존재하던 역사를 현재에서 살아 숨 쉬게 만들 수 있다.

한편 일각에서는 시청자들이 사극에서 다루지는 상황을 실제 역사로 오해할 수 있다는 우려를 제기한다. 하지만 다큐멘터리와 달리 사극은 정확한 역사적 지식을 전달하기 위해 제작된 것이 아니다. 또한 사극의 영향력이 크기는 하지만 대부분의 시청자들은 사극의 내용이 실제 역사라고 생각하지 않는다.

우리는 실제 역사 속 인물과 사건을 통해 현재의 삶을 성찰하며 지혜를 얻는다. 한편 사극을 통해서도 감동과 즐거움을 얻는다. 이처럼 실제 역사와 사극은 저마다의 가치를 지니며 우리의 삶을 풍요롭게 만들어 주기에 어느 하나도 포기할 수 없다.

[초고 작성 후 수행한 자기 점검]

- 점검 내용: 초고의 마지막 문단은 ㉠ 수정해야 글의 목적이 더 잘 드러날 것 같아.

○ 고쳐 쓴 마지막 문단

사극은 상상력을 바탕으로 실제 역사를 현실로 소환하면서, 끊임없이 과거와의 대화를 시도한다. 이로 인해 시간적 간극에도 불구하고 우리는 사극에서 재창조된 인물에 공감하거나 그들의 삶을 통해 의미 있는 경험을 하게 된다. 이러한 공감과 경험을 온전하게 즐길 수 있으려면 사극을 실제 역사 그 자체의 재현이 아닌 허구적 창작물로 인식해야 한다.

8. ㉠~㉣ 중 ‘글의 초고’에 반영되지 않은 것은?

- ① ㉠ ② ㉡ ③ ㉢ ④ ㉣ ⑤ ㉤

9. ‘고쳐 쓴 마지막 문단’을 고려할 때, ㉠에 들어갈 내용으로 가장 적절한 것은?

- ① 사극의 순기능과 역기능을 함께 제시하여 통일성이 약화되므로, 허구적 창작물이 사극의 본질이라는 입장이 부각되도록
- ② 실제 역사와 사극으로 초점이 분산되어 논지가 흐려지므로, 사극은 상상력을 바탕으로 한 창작물이라는 입장이 부각되도록
- ③ 실제 역사의 장점을 위주로 제시하여 주장이 분명하게 드러나지 않으므로, 사극이 실제 역사에 긍정적 영향을 미친다는 입장이 강조되도록
- ④ 실제 역사와 사극의 긍정적 기능을 함께 제시하여 일관성이 부족하므로, 사극의 본질은 실제 역사를 온전히 수용하는 데 있다는 입장이 강조되도록
- ⑤ 실제 역사 반영이 사극에서 중요함을 제시하여 설득력이 부족하므로, 허구적 창작물로서의 사극이 갖는 효용에 주목해야 한다는 입장이 강조되도록

10. <보기>의 관점에서 [A]에 대해 비판하는 글을 쓰려고 한다. 글에 담길 주장으로 가장 적절한 것은? [3점]

<보 기>

사실로서의 역사와 상상력의 산물로서의 허구라는 두 가지 요소가 사극의 본질이다. 그중 어느 한쪽으로 치우치게 되면 사극은 자신의 정체성에서 멀어지므로 둘 사이의 균형을 유지해야 한다. 이를 위해서는 보편적으로 인정하는 역사적 사실은 유지하고, 역사적 사실들을 연결해 하나의 이야기를 만들어 가는 과정에서 상상력이 발휘되어야 한다.

- ① 사극은 상상력의 산물로서의 허구를 제외하고 사실로서의 역사를 중심으로 만들어야 한다.
- ② 사극에서는 상상력을 바탕으로 한 허구를 사실로서의 역사보다 더 가치 있게 바라봐야 한다.
- ③ 사극에서 상상력은 역사적 사실에 부합하는 범위에서 역사적 사실들 간의 유기성을 부여하는 데 활용해야 한다.
- ④ 사극에서 시청자의 공감을 유도하는 요인은 허구를 통해서 드러나는 주제 의식이 아니라 사실로서의 역사이다.
- ⑤ 사극의 본질에 부합하려면 허구적 내용의 재미보다는 역사적 사건과의 유사성에 초점을 맞춰 사극을 제작해야 한다.

[11~12] 다음 글을 읽고 물음에 답하시오.

현대 국어에서 ‘-(으)ㄴ’이나 ‘-이’가 결합된 단어들 중에 형태는 같으나 품사가 다른 경우가 있다. 예를 들어 명사 ‘걸음’과 동사의 명사형 ‘걸음’, 명사 ‘높이’와 부사 ‘높이’가 그러하다. 이는 용언에 결합하는 명사 파생 접미사 ‘-(으)ㄴ’과 명사형 전성 어미 ‘-(으)ㄴ’의 형태가 같고, ‘높다’ 등의 일부 형용사에 결합하는 명사 파생 접미사 ‘-이’와 부사 파생 접미사 ‘-이’의 형태가 같기 때문이다.

이들의 품사를 구별하기 위해서는 각 단어의 다음과 같은 문법적 특징을 고려해야 한다. 명사는 서술격 조사가 결합하는 경우를 제외하고는 서술어로 쓰일 수 없고, 관형어의 [A] 수식을 받는다. 반면 ㉠ 동사나 형용사는 명사형이라 하더라도 문장이나 절에서 서술어로 쓰이고, 부사어의 수식을 받는다. 그리고 부사는 격조사와 결합할 수 없고 다른 부사어나 서술어 등을 수식한다.

한편 이들 ‘-(으)ㄴ’과 ‘-이’가 중세 국어에서는 그 쓰임에 따라 형태가 다르기 때문에 일반적으로 그 형태만으로 품사를 구별할 수 있다. 현대 국어의 두 가지 ‘-(으)ㄴ’은 중세 국어의 명사 파생 접미사 ‘-(으/으)ㄴ’과 명사형 전성 어미 ‘-음/음’에 각각 대응한다. 이러한 구별은 ‘흔 거름 나소 거름(한 걸음 나아가도록 걸음)’에서 확인된다. ‘건-’과 달리, 마지막 음절의 모음이 양성 모음인 어근이나 용언 어간에는 모음조화에 따라 ‘-(으)ㄴ’과 ‘-음’이 각각 결합한다.

앞서 말한 현대 국어의 두 가지 ‘-이’ 역시 중세 국어의 명사 파생 접미사 ‘-의/의’와 부사 파생 접미사 ‘-이’에 각각 대응한다. 이러한 구별은 ‘나뭇 노퍽(나무의 높이)’와 ‘노퍽 느는 저비(높이 나는 제비)’에서 확인된다. ‘높-’과 달리, 마지막 음절의 모음이 음성 모음인 어근에는 모음조화에 따라 명사 파생 접미사 ‘-의’가 결합한다. 그런데 부사 파생 접미사는 ‘-이’ 하나여서 모음조화에 상관없이 ‘-이’가 결합한다.

11. 윗글을 바탕으로 추론한 내용 중 적절하지 않은 것은?

- ① ‘도흔 여름 여루미(좋은 열매 열림이)’에서 ‘여름’과 ‘여름’의 형태를 보니, 이 둘의 품사가 다르겠군.
- ② ‘거름’과 ‘거름’의 형태를 보니, ‘거름’은 파생 명사이고 ‘거름’은 동사의 명사형이겠군.
- ③ ‘거름’과 ‘노퍽’의 모음조화 양상을 보니, 중세 국어 ‘높-’에는 ‘-음’이 아니고 ‘-음’이 결합하겠군.
- ④ ‘노퍽’와 ‘노퍽’의 형태를 보니, ‘노퍽’는 파생 부사이고 ‘노퍽’는 파생 명사이겠군.
- ⑤ 중세 국어의 형용사 ‘곧다’, ‘곧다’가 부사 파생 접미사 ‘-이’와 결합할 때, 그 형태가 모음조화에 따라 달라지지 않겠군.

12. [A]를 참고할 때, 밑줄 친 부분이 ㉠에 해당하는 예로만 묶인 것은?

- ① [많이 앞이 항상 미덕인 것은 아니다.
그의 목소리는 격한 슬픔으로 떨렸다.
- ② [멸치 볶음은 맛도 좋고 건강에도 좋다.
오빠는 몹시 기쁨에도 내색을 안 했다.
- ③ [요즘은 상품을 큰 묶음으로 파는 가게가 많다.
무용수들이 군무를 출과 동시에 조명이 켜졌다.
- ④ [어려운 이웃을 도움으로써 보람을 찾는 이도 있다.
나는 그를 온전히 믿음에도 그 일은 맡기고 싶지 않다.
- ⑤ [아이가 울음 섞인 목소리로 빨리 오라고 소리쳤다.
수술 뒤 친구가 밝게 웃음을 보니 나도 마음이 놓였다.

13. <보기>의 [1가지 조건]으로 적절하지 않은 것은?

<보 기>

‘한글 맞춤법’에 따르면, 사이시옷은 아래의 조건 ㉠~㉤가 모두 만족되어야 표기된다. 단, ‘곶간, 셋방, 숫자, 찻간, 튀간, 횡수’는 예외이다.

○ 사이시옷 표기에 고려되는 조건

- ㉠ 단어 분류상 ‘합성 명사’일 것.
- ㉡ 결합하는 두 말의 어종이 다음 중 하나일 것.
 - 고유어+고유어 • 고유어+한자어 • 한자어+고유어
- ㉢ 결합하는 두 말 중 앞말이 모음으로 끝날 것.
- ㉣ 두 말이 결합하며 발생하는 음운 현상이 다음 중 하나일 것.
 - 앞말 끝소리에 ‘ㄴ’ 소리가 덧남.
 - 앞말 끝소리와 뒷말 첫소리에 각각 ‘ㄴ’ 소리가 덧남.
 - 뒷말 첫소리가 된소리로 바뀐.

㉠~㉣ 각각의 쌍은 위 조건 ㉠~㉣ 중 [1가지 조건]만 차이가 나서 사이시옷 표기 여부가 갈린 예이다.

	사이시옷이 없는 단어	사이시옷이 있는 단어
㉠	도매가격[도매까격]	도맷값[도매깅]
㉡	전세방[전세뺑]	아랫방[아래뺑]
㉢	버섯국[버섯꾹]	조갯국[조개꾹]
㉣	인사말[인사말]	존댓말[존덴말]
㉤	나무껍질[나무껍질]	나뭇가지[나뭇까지]

- ① ㉠: ㉠
- ② ㉡: ㉡
- ③ ㉢: ㉢
- ④ ㉣: ㉣
- ⑤ ㉤: ㉤

14. <보기>의 ㉠~㉣에 들어갈 말로 적절한 것은?

<보 기>

○ 탐구 과제
 겹받침을 가진 용언을 발음할 때 어떤 음운 변동이 나타나야 표준 발음에 맞는지 혼동되는 경우가 있다. 자음군 단순화, 된소리되기, 비음화, 유음화, 거센소리되기 등의 음운 변동으로 비표준 발음과 표준 발음을 설명해 보자.

○ 탐구 자료

	비표준 발음	표준 발음
㉠ 굵는	[글른]	[궁는]
㉡ 째네	[째네]	[잘래]
㉢ 끈기고	[끈기고]	[끈키고]
㉣ 똥지	[똥지]	[똥치]

○ 탐구 내용
 ㉠의 비표준 발음과 ㉡의 표준 발음에는 자음군 단순화 후 (㉠)가 나타난다. 이에 비해, ㉠의 표준 발음과 ㉡의 비표준 발음에는 자음군 단순화 후 (㉡)가 나타난다. ㉢과 ㉣의 표준 발음은 (㉢)만 일어난 발음이다.

- | | ㉠ | ㉡ | ㉢ |
|---|-----|-------|--------|
| ① | 유음화 | 비음화 | 거센소리되기 |
| ② | 유음화 | 비음화 | 된소리되기 |
| ③ | 비음화 | 유음화 | 거센소리되기 |
| ④ | 비음화 | 유음화 | 된소리되기 |
| ⑤ | 비음화 | 된소리되기 | 거센소리되기 |

15. <보기>의 ㉠~㉤의 예로 적절하지 않은 것은? [3점]

<보 기>

선어말 어미 ‘-더-’는 시간 표현, 주어의 인칭, 용언의 품사, 문장 종결 표현 등과 다양하게 관련을 맺는다.

예컨대 ‘아까 달력을 보니 내일이 언니 생일이더라.’와 같이 ㉠ 새삼스럽거나 새롭게 알게 된 내용이 비록 미래의 일이라도 그것을 안 시점이 과거이면 ‘-더-’가 쓰일 수 있다. 또한 ‘-더-’가 쓰인 문장에는 특정 인칭의 주어만 나타나는 경우가 있다. 가령, ㉡ 본인만이 직접 느껴 알 수 있는 감정이나 감각을 표현하는 형용사가 서술어일 때, 평서문에는 1인칭 주어만이 ‘-더-’와 함께 쓰인다. ㉢ 이 경우, 의문문에는 2인칭 주어만이 ‘-더-’와 함께 쓰인다. 단, ㉣ 이때도 수사 의문문에는 ‘-더-’와 함께 1인칭 주어가 나타날 수 있다. 한편, ‘꿈에서 내가 하늘을 날더라.’처럼 ㉤ 꿈속의 일이나 무의식중에 일어난 일을 말할 때, 화자가 자신의 행동이나 상태를 타인이 관찰하듯이 진술할 경우 ‘-더-’가 1인칭 주어와 쓰일 수 있다.

- ① ㉠: 아까 수첩을 보니 다음 주에 약속이 있더라.
- ② ㉡: 나는 그의 합격이 놀랍더라.
- ③ ㉢: 영수야, 넌 내가 그리 말했는데도 안 밉더냐?
- ④ ㉣: 기어이 우승한 그날, 우리 어찌 아니 기쁘더냐?
- ⑤ ㉤: 내가 어제 마신 약은 생각보다 안 쓰더라.

[16~21] 다음 글을 읽고 물음에 답하십시오.

17세기 초부터 ㉠ 유입되기 시작한 서학(西學) 서적에 담긴 서양의 과학 지식은 당시 조선의 지식인들에게 적지 않은 지적 충격을 주며 사상의 변화를 이끌었다. 하지만 ㉡ 19세기 중반까지 서양 의학의 영향력은 천문·지리 지식에 비해 미미하였다. 일부 유학자들이 서양 의학 서적들을 읽었지만, 이에 대해 논평을 남긴 인물은 극히 제한적이었다.

이런 가운데 18세기 실학자 이익은 주목할 만한 인물이다. 그는 「서국의(西國醫)」라는 글에서 아담 샬이 쓴 『주제군징(主制群徵)』의 일부를 채록하면서 자신의 생각을 ㉢ 제시하였다. 『주제군징』에는 당대 서양 의학의 대변동을 이끈 근대 해부학 및 생리학의 성과나 그에 따른 기계론적 인체관은 담기지 않았다. 대신 기독교를 효과적으로 ㉣ 전파하기 위해 신의 존재를 증명하려 했던 로마 시대의 생리설, 중세의 해부 지식 등이 실려 있었다. 한정된 서양 의학 지식이었지만 이익은 그 우수성을 인정하고 내용을 부분적으로 수용하였다. 뇌가 몸의 운동과 지각 활동을 주관한다는 아담 샬의 설명에 대해, 이익은 몸의 운동을 뇌가 주관한다는 것은 긍정하였지만, 지각 활동은 심장이 주관한다는 전통적인 심주지각설(心主知覺說)을 고수하였다.

이익 이후에도 서양 의학이 조선 사회에 끼친 영향은 두드러지지 않았다. 당시 유학자들은 서양 의학의 필요성을 느끼지 못하였고, 의원들의 관심에서도 서양 의학은 비껴나 있었다. 당시에 전해진 서양 의학 지식은 내용 면에서도 부족했을 뿐 아니라, 지구가 둥글다거나 움직인다는 주장만큼 충격적이지는 않았다. 서양 해부학이 이야기하는 윤리적 문제도 서양 의학의 영향력을 제한하는 요인으로 작용하였으며, 서학에 대한 조정(朝廷)의 금지 조치도 걸림돌이었다. 그러던 중 19세기 실학자 최한기는 당대 서양에서 주류를 이루고 있던 최신 의학 성과를 담은 흙슨의 책들을 접한 후 해부학 전반과 뇌 기능을 중심으로 문제의식을 본격화하였다. 인체에 대한 이전 유학자들의 논의가 도덕적 차원에 초점이 있었던 것과 달리, 그는 지각적·생리적 기능에 주목하였다.

최한기의 인체관을 함축하는 개념 중 하나는 ‘몸기계’였다. 그는 이 개념을 본격적으로 사용하기에 앞서 인체를 형체와 내부 장치로 구성된 일종의 기계로 파악하고 있었다. 이러한 생각은 『전체신론(全體新論)』 등 흙슨의 저서를 접한 후 더 분명해져서 인체를 복잡한 장치와 그 작동으로 이루어진 몸기계로 형상화하면서도, 인체가 외부 동력에 의한 기계적 인과 관계에 지배되는 것이 아니라 그 자체가 생명력을 가지고 자발적인 운동을 한다고 보았다. 이는 인체를 ‘신기(神氣)’와 결부하여 이해한 결과였다. 기계적 운동의 인과 관계를 설명하려면 원인을 찾는 과정이 꼬리에 꼬리를 물고 이어지게 된다. 따라서 이러한 무한 소급을 끝맺으려면 운동의 최초 원인을 상정해야만 한다. 이 문제를 해결하기 위해 의료 선교사인 흙슨은 창조주와 같은 질적으로 다른 존재를 상정하였다. 기독교적 세계관을 부정했던 최한기는 인체를 구성하는 신기를 신체 운동의 원인으로 규정하여 이 문제를 해결하려 하였다.

최한기는 『전체신론』에 ㉤ 수록된, 뇌로부터 온몸에 뻗어 있는

신경계 그림을 접하고, 신체 운동을 주관하는 뇌의 역할과 중요성을 인정하였다. 하지만 뇌가 운동뿐만 아니라 지각을 주관한다는 흙슨의 뇌주지각설(腦主知覺說)에 관심을 기울이면서도, 뇌주지각설은 완전한 체계를 이루기에 불충분하다고 보았다. 뇌가 지각을 주관하는 과정을 창조주의 섭리로 보고 지각 작용과 기독교적 영혼 사이의 연관성을 부각하려 한 『전체신론』의 견해를 부정하고, 대신 ‘심’이 지각 운동을 주관한다는 심주지각설이 더 유용하다고 주장하였다.

그러나 종래의 심주지각설을 그대로 수용한 것은 아니었다. 기존의 심주지각설이 ‘심’을 심장으로 보았던 것과 달리 그는 신기의 ‘심’으로 파악하였다. 그에 따르면, 신기는 신체와 함께 생성되고 소멸되는 것으로, 뇌나 심장 같은 인체 기관이 아니라 몸을 구성하면서 형체가 없이 몸속을 두루 돌아다니는 것이다. 신기는 유동적인 성질을 지녔는데 그 중심이 ‘심’이다. 신기는 상황에 따라 인체의 특정 부분에 더 높은 밀도로 몰린다. 그래서 특수한 경우에는 다른 곳으로 중심이 이동하는데, 신기가 균형을 이루어야 생명 활동과 지각이 제대로 이루어질 수 있다. 그는 경험 이전에 아무런 지각 내용을 내포하지 않고 있는 신기가 감각 기관을 통한 지각 활동에 의해 외부 세계의 정보를 받아들여 기억으로 저장한다고 파악하였다. 신기는 한 몸을 주관하며 그 자체가 하나로 통합되어 있기 때문에 감각을 통합할 수 있으며, 지각 내용의 종합과 확장, 곧 스스로의 사유를 통해 지각 내용을 조정하고, 그러한 작용에 적응하여 온갖 세계의 변화에 대응할 수 있다고 보았다.

최한기의 인체관은 서양 의학과 신기 개념의 접합을 통해 새롭게 정립된 것이었다. 비록 양자 사이의 결합이 완전하지는 않았지만, 서양 의학을 ㉥ 맹신하지 않고 주체적으로 수용하여 정합적인 체계를 이루고자 한 그의 시도는 조선 사상사에서 주목할 만한 성취라 평가할 수 있을 것이다.

16. 윗글의 전개 방식으로 가장 적절한 것은?

- ① 조선에서 인체관이 분화하는 과정을 서양과 대조하여 단계적으로 서술하고 있다.
- ② 서학의 수용으로 일어난 인체관의 변화를 조선 시대 학자들의 견해를 통해 제시하고 있다.
- ③ 인체관과 관련된 유학자들의 주장이 지닌 문제점을 열거하여 역사적인 시각에서 비판하고 있다.
- ④ 우리나라 근대의 인체관 가운데 서로 충돌되는 견해를 절충하여 새로운 결론을 도출하고 있다.
- ⑤ 동양과 서양의 지식인들이 서로 영향을 주고받으며 인체관을 정립하는 과정을 인과적으로 설명하고 있다.

17. 윗글에 대한 이해로 적절하지 않은 것은?

- ① 최한기는 흠슨의 저서를 접하기 전부터 인체를 일종의 기계로 파악하였다.
- ② 아담 샬과 달리 이익은 심장을 중심으로 인간의 지각 활동을 이해하였다.
- ③ 이익과 흠슨은 신체의 동작을 뇌가 주관한다는 것에서 공통적인 견해를 보였다.
- ④ 아담 샬과 흠슨은 각자가 활동했던 당시에 유력했던 기계론적 의학 이론을 동양에 소개하였다.
- ⑤ 『주제군징』과 『전체신론』에는 기독교적인 세계관이 투영된 서양 의학 이론이 포함되어 있었다.

18. 윗글을 참고할 때, ㉠의 이유로 적절하지 않은 것은?

- ① 조선에서 서양 학문을 정책적으로 배척했기 때문이다.
- ② 전래된 서양 의학이 내용 면에서 불충분했기 때문이다.
- ③ 당대 의원들이 서양 의학의 한계를 지적했기 때문이다.
- ④ 서양 해부학이 조선의 윤리 의식에 위배되었기 때문이다.
- ⑤ 서양 의학이 천문 지식에 비해 충격적이지 않았기 때문이다.

19. <보기>는 인체에 관한 조선 시대 학자들의 견해이다. 윗글에 제시된 ‘최한기’의 견해와 부합하는 것을 <보기>에서 고른 것은?

<보 기>

㉠. 심장은 오장(五臟)의 하나이지만 한 몸의 군주가 되어 지각이 거기에서 나온다.

㉡. 귀에 쏠린 신기가 눈에 쏠린 신기와 통하여, 보고 들음을 합하여 하나로 만들 수 있다.

㉢. 인간의 신기는 온몸의 기관이 갖추어짐에 따라 생기고, 지각 작용에 익숙해져 변화에 대응하는 것이다.

㉣. 신기는 대소(大小)로 구분되어 있는 것이니, 한 몸에 퍼지는 신기가 있고 심장에서 운용하는 신기가 있다.

- ① ㉠, ㉡ ② ㉠, ㉢ ③ ㉡, ㉣
- ④ ㉡, ㉣ ⑤ ㉢, ㉣

20. 윗글의 ‘최한기’와 <보기>의 ‘데카르트’를 비교하여 이해한 내용으로 적절하지 않은 것은? [3점]

<보 기>

서양 근세의 철학자 데카르트는 물질과 정신을 구분하여, 물질은 공간을 차지한다는 특징을 갖는 반면 정신은 사유라는 특징을 갖는다고 보았다. 물질의 기계적 운동을 옹호했던 그는 정신이 깃든 곳은 물질의 하나인 두뇌이지만 정신과 물질은 서로 독립적이라고 주장하였다. 그러나 정신과 물질이 영향을 주고받음을 설명할 수 없다는 비판을 받았다.

- ① 데카르트의 ‘정신’과 달리 최한기의 ‘신기’는 신체와 독립적이지 않겠군.
- ② 데카르트와 최한기는 모두 인간의 사고 작용이 일어나는 곳은 두뇌라고 보았겠군.
- ③ 데카르트의 ‘정신’과 최한기의 ‘신기’는 모두 그 자체로는 형체를 갖지 않는 것이겠군.
- ④ 데카르트와 달리 최한기는 인간의 사고가 신체와 영향을 주고 받음을 설명할 수 없다는 비판을 받지 않겠군.
- ⑤ 데카르트의 견해에서도 최한기에서처럼 기계적 운동의 최초 원인을 상정하면 무한 소급의 문제를 해결할 수 있겠군.

21. 문맥상 ㉠~㉣와 바꿔 쓰기에 적절하지 않은 것은?

- ① ㉠: 들어오기
- ② ㉡: 드러내었다
- ③ ㉢: 퍼뜨리기
- ④ ㉣: 실린
- ⑤ ㉣: 가리지

[22~26] 다음 글을 읽고 물음에 답하십시오.

사무실의 방충망이 낡아서 파손되었다면 세입자와 사무실을 빌려 준 건물주 중 누가 고쳐야 할까? 이 경우, 민법전의 법조문에 의하면 임대인인 건물주가 수선할 의무를 **㉠** 진다. 그러나 사무실을 빌릴 때, 간단한 파손은 세입자가 스스로 해결한다는 내용을 계약서에 포함하는 경우도 있다. 이처럼 법률의 규정과 계약의 내용이 어긋날 때 어떤 것이 우선 적용되어야 하는가, 법적 불이익은 없는가 등의 문제가 발생한다.

사법(私法)은 개인과 개인 사이의 재산, 가족 관계 등에 적용되는 법으로서 이 법의 영역에서는 '계약 자유의 원칙'이 적용된다. 계약의 구체적인 내용 결정 등은 당사자들 스스로 정할 수 있다는 것이다. 따라서 당사자들이 사법에 속하는 법률의 규정과 어긋난 내용으로 계약을 체결한 경우에 계약 내용이 우선 적용된다. 이처럼 법률상으로 규정되어 있더라도 당사자가 자유롭게 계약 내용을 정할 수 있는 법률 규정을 '임의 법규'라고 한다. 사법은 원칙적으로 임의 법규이므로, 사법으로 규정한 내용에 대해 당사자들이 계약으로 달리 정하지 않았다면 원칙적으로 법률의 규정이 적용된다. 위에서 본 임대인의 수선 의무 조항이 이에 해당한다.

그러나 법률로 정해진 내용과 어긋나게 계약을 하면 당사자들에게 벌금이나 과태료 같은 법적 불이익이 있거나 계약의 효력이 부정되는 예외적인 경우도 있다. 우선, 체결된 계약 내용이 법률에 정해진 내용과 어긋날 때 법적 불이익이 있지만 계약의 효력 자체는 그대로 두는 경우가 있다. 이에 해당하는 법조문을 '단속 법규'라고 한다. 공인 중개사가 자신이 소유한 부동산을 고객에게 직접 파는 것을 금지하는 규정은 단속 법규에 해당한다. 따라서 **㉡** 이 규정을 위반하여 공인 중개사와 고객이 체결한 매매 계약의 경우 공인 중개사에게 벌금은 부과되지만 계약 자체는 유효하다. 이 경우 계약 내용에 따른 행동인 급부(給付)를 할 의무가 인정되어, 공인 중개사는 매물의 소유권을 넘겨주고 고객은 대금을 지급해야 하는 것이다.

한편 체결된 계약 내용이 법률에 정해진 내용과 어긋날 때 법적 불이익이 있을 뿐 아니라 체결된 계약의 효력 자체도 인정되지 않아 급부 의무가 부정되는 경우가 있다. 이에 해당하는 법조문을 '강행 법규'라고 한다. 이 경우 계약 당사자들은 상대방에게 급부를 하라고 요구할 수는 없다. 이미 급부를 이행하여 재산적 이익을 넘겨주었다면 이 이익은 '부당 이득'에 해당하기 때문에 반환을 요구할 수 있다. 즉 '부당 이득 반환 청구권'이 인정된다. 의사와 의사 아닌 사람의 의료 기관 동업을 금지하는 법률 규정은 강행 법규이다. 따라서 **㉢** 의사와 의사 아닌 사람이 체결한 동업 계약은 계약의 효력이 부정된다. 다만 계약에 따라 이미 동업 자금을 건넸다면 이 돈을 반환하라고 요구하는 것은 가능하다.

그러나 강행 법규에 의해 계약의 효력이 부정되었을 때 부당 이득 반환 청구권이 인정되지 않는 경우도 있다. 급부의 내용이 위조지폐 제작처럼 비도덕적이거나 반사회적인 행동이라면, 계약의 효력이 인정되지 않을 뿐 아니라 이미 넘겨준 이익을 돌려받을 권리도 부정되는 것이 원칙이다.

국가가 개인 간의 계약에 개입하는 것은 국가 안보, 사회 질서, 공공복리 등의 정당한 입법 목적을 달성하기 위해서이다. 이 경우 계약의 자유를 제한하려면 필요한 만큼만 최소로 제한해야 한다는 '비례 원칙'이 적용된다. 이로 인해 국가가 계약 당사자들에게 미치는 영향이 다양하게 나타나는 것이다.

22. 윗글에 대한 이해로 적절하지 않은 것은?

- ① 임의 법규에 해당하는 법률 조항과 이에 어긋난 계약 내용 가운데 계약 내용이 우선 적용된다.
- ② 임의 법규가 단속 법규에 비해 계약 자유의 원칙에 더 부합한다.
- ③ 단속 법규로 국가가 개인 간의 계약에 개입할 때에는 비례 원칙이 적용되지 않는다.
- ④ 단속 법규로 입법 목적을 달성할 수 있는 계약에 대해 강행 법규로 국가가 개입하는 것은 정당화될 수 없다.
- ⑤ 강행 법규를 위반한 계약일 때 급부의 내용에 따라 부당 이득 반환 청구권의 인정 여부가 달라진다.

23. 윗글을 참고할 때, [A]에 제시된 물음에 대한 답으로 맞는 것을 <보기>에서 고른 것은?

<보 기>

ㄱ. 계약서에 방충망 수선에 관한 내용이 없으면 건물주가 수선 의무를 지고, 수선 의무를 계약에 포함하지 않은 것에 대한 법적 불이익은 누구에게도 없다.

ㄴ. 계약서에 방충망 수선에 관한 내용이 없으면 세입자가 수선 의무를 지고, 건물주는 수선 의무를 계약에 포함하지 않은 것에 대해 법적 불이익을 받는다.

ㄷ. 계약서에 세입자가 방충망을 수선한다는 내용이 있으면 세입자가 수선 의무를 지고, 법률 내용과 다르게 계약한 것에 대한 법적 불이익은 누구에게도 없다.

ㄹ. 계약서에 세입자가 방충망을 수선한다는 내용이 있으면 세입자가 수선 의무를 지고, 건물주는 법률 내용과 다르게 계약한 것에 대해 법적 불이익을 받는다.

- ① ㄱ, ㄴ ② ㄱ, ㄷ ③ ㄱ, ㄹ
- ④ ㄴ, ㄷ ⑤ ㄴ, ㄹ

24. ㉠과 ㉢의 공통점으로 가장 적절한 것은?

- ① 법적 불이익을 받는 계약 당사자가 있다.
- ② 계약 당사자들의 급부 의무가 인정되지 않는다.
- ③ 계약에 따라 넘어간 재산적 이익을 반환해야 한다.
- ④ 법률 규정을 위반하였으므로 계약의 효력이 부정된다.
- ⑤ 계약 당사자가 계약의 구체적인 내용을 결정할 수 없다.

25. 윗글을 참고할 때, <보기>에 대한 반응으로 적절한 것은? [3점]

<보 기>

농지를 빌리려는 A와 농지 주인인 B는 농지를 용도에 맞지 않게 사용하는 것에 합의하여 농지 임대차 계약을 체결하였다. 그리고 A는 B에게 농지 사용료를 지불하고 1년간 농지를 사용하였다. 농지법을 위반한 이 사안에 대해 대법원이 내린 판결은 다음과 같이 요약된다.

첫째, 법률을 위반하여 농지를 빌려 준 사람에게는 벌금이 부과된다. 둘째, 이 사건의 농지 임대차 계약은 농지법을 위반한 것이므로 무효이다. 셋째, 농지를 빌려 준 사람은 받은 사용료를 반환해야 한다. 넷째, 농지를 빌린 사람은 농지를 빌려 써서 얻은 이익을 농지를 빌려 준 사람에게 반환해야 한다.

- ① A와 B가 농지 임대차 계약을 체결할 때에는 사법(私法)의 적용을 받지 않겠군.
- ② B에게 벌금을 부과하는 것은 A와 B가 맺은 농지 임대차 계약이 효력이 있음을 인정하지 않았기 때문이겠군.
- ③ B에게 벌금을 부과하는 것만으로는 이 계약의 내용을 규제하는 법률의 입법 목적을 실현하기에 부족하다는 점을 고려하여 계약을 무효로 판결한 것이겠군.
- ④ A가 농지를 빌려 써서 얻은 이익을 B에게 반환하라고 판결한 것은 급부의 내용이 비도덕적이거나 반사회적인 행동에 해당한다고 판단했기 때문이겠군.
- ⑤ B가 A에게서 받은 사용료를 반환하라고 판결한 것은 사용료가 부당 이득에 해당하지 않는다고 판단했기 때문이겠군.

26. 문맥상 의미가 ㉠와 가장 가까운 것은?

- ① 커피를 쏟아서 옷에 얼룩이 졌다.
- ② 네게 계속 신세만 지기가 미안하다.
- ③ 우리는 그 문제로 원수를 지게 되었다.
- ④ 아이들은 배낭을 진 채 여행을 떠났다.
- ⑤ 나는 조장으로서 큰 부담을 지고 있다.

[27~31] 다음 글을 읽고 물음에 답하시오.

(가)

산과 산이 마주 향하고 민음이 없는 얼굴과 얼굴이 마주 향한 향시 어두움 속에서 꼭 한 번은 천동 같은 화산이 일어날 것을 알면서 요런 자세로 꽃이 되어야 쓰는가.

저어 서로 응시하는 쌀쌀한 풍경. 아름다운 풍토는 이미 고구려 같은 정신도 신라 같은 이야기도 없는가. 별들이 차지한 하늘은 끝끝내 하나인데 우리 무엇에 불안한 얼굴의 의미는 여기에 있었던가.

모든 유혈(流血)은 꿈같이 가고 지금도 나무 하나 안심하고 서 있지 못할 광장. 아직도 정맥은 끊어진 채 휴식인가 야위어 가는 이야기뿐인가.

언제 한 번은 불고야 말 독사의 혀같이 징그러운 바람이여. 너도 이미 아는 모진 겨우살이를 또 한 번 겪으라는가 아무런 죄도 없이 피어난 꽃은 시방의 자리에서 얼마를 더 살아야 하는가 아름다운 길은 이뿐인가.

산과 산이 마주 향하고 민음이 없는 얼굴과 얼굴이 마주 향한 향시 어두움 속에서 꼭 한 번은 천동 같은 화산이 일어날 것을 알면서 **요런 자세로** 꽃이 되어야 쓰는가.

- 박봉우, 「휴전선」 -

(나)

득음은 못하고, 그저 시골장이나 떠돌던
 소리꾼이 있었다, 신명 한 가락에
 막걸리 한 사발이면 그만이던 흰 두루마기의 그 사내
 꿈속에서도 폭포 물줄기로 내리치는
 한 대목 절창을 찾아 떠돌더니
 오늘은, 왓새* 울음 되어 우항산 술밭을 다 적시고
 우포늪 둔치, 그 눈부신 봄빛 위에 자운영 꽃불 질러 놓는다 [A]
 살아서는 근본마저 알 길 없던 혈혈단신
 텅텅한 얼굴에 달빛 같은 슬픔이 영겨 수염을 흔들곤 했다 [B]

늙은 고수라도 만나면
 어깨 들썩 산 하나를 흔들었다
 필생 동안 그가 찾아 헤맸던 소리가
 적막한 늪 뒷산 술바람 맑은 가락 속에 있었던가 [C]
 소목 장재 토평마을 양파들이 시퍼런 물살 몰아칠 때
 일제히 깃을 치며 동편제* 넘어가는
 저 왓새들
 완창 한 판 잘 끝냈다고 하늘 선회하는
 그 소리꾼 영혼의 심연이 [E]
 우포늪 꽃잔치를 자지러지도록 무르익힌다

- 배한봉, 「우포늪 왓새」 -

* 왓새: 왜가리의 별명.
* 동편제: 판소리의 한 유파.

(다)

그 바위를 가리켜 어느 건방진 옛사람이 오심암(吾心岩)이라고 이름을 지어 주었다 한다. 그보다도 조금 겸손한 누구는 세심암(洗心岩)이라고 불렀다 한다.

기운차게 일어선 산발이 이곳에 이르러 오심암의 절경을 남기기 위하여 한 둥근 골짜기를 이루어 놓고 다시 다물어졌다.

질은 단풍 빛에 붉게 누렇게 물든 검은 절경의 성장(盛裝), 그것을 선을 두른 동해보다도 더 푸른 하늘빛, 천사가 흘러고 간 형겼인 듯 봉우리 위에 가볍게 비낀 백옥보다도 흰 얇은 구름 조각.

이것은 분명히 자연이 흘러 놓은 예술의 극치다. 그러나 겸손한 자연은 그의 귀한 예술이 홍진(紅塵)에 물들 것을 염려하여 그것이 이 깊은 산골짜기에 감추었던 것인가 보다.

어귀까지 ‘버스’를 불러오고 이곳까지 2등 도로를 끌어 오는 것은 본래부터 그의 뜻은 아니었을 게다. 오직 사람만이 장하지도 아니한 그들의 예술을 천하에 뽐낼 기회만 엿보나 보다.

둘러보건대 이 골짜기에는 일찍이 먼지를 품은 미친 바람과 같은 것은 지나가 본 일이 아주 없었나 보아서 **아득히 쳐다보이는 높은 하늘 아래** 티끌을 품은 듯한 아무것도 없다. 잠깐 내 자신을 굽어보니 허영계 먼지 낀 의복, 그 밑에 숨은 먼지 낀 내 몸뚱어리, 그리고 또 그 속에 엮드린 먼지 낀 내 마음, 나는 그 텃기 모르는 순결한 자연 속에 쓰레기처럼 동떨어진 내 몸의 더러움을 새삼스럽게 부끄러워하였다.

(중략)

차디찬 바위 위에 신발을 벗고 모자를 던지고 외투를 벗어 팽개치고 반듯이 누워서 눈을 감으니 인생도 예술도 다 어디로 사라지고 오직 끝없는 **망각**이 내 마음을 아니 우주를 채우며 온다. 그러나 몸을 식히며 스며드는 **찬기**는 어느새 거리에서 멀리 떨어진 우리들의 위치를 깨닫게 한다. 우리는 채 씻기지 않은 마음을 거두어 가지고 잠시나마 정을 들인 오심암을 두 번 세 번 돌아다보면서 간 길을 다시 내려오기 시작하였다. 좋은 벗 떠나기란 싫은 것처럼, 좋은 자연에도 석별의 정은 마찬가지로 진가 보다. 또한 좋은 음식을 만났을 때 벗을 생각하는 것이 자연스러운 것처럼 떠나고 싶지 않은 자연을 앞에 두고는 멀리 있는 벗들이 갑자기 그리웁다. 나는 마음속으로 어느새 오심암에게 무언(無言)의 약속을 주어 버렸다.

‘내년에는 벗을 데리고 또 찾아오마고.’

- 김기림, 「주을온천행」 -

27. (가)~(다)의 공통점으로 가장 적절한 것은?

- ① 인간의 삶과 공간의 의미를 연결 지어 주제 의식을 구체화하고 있다.
- ② 갈등과 대립이 없는 화합의 세계를 보여 줌으로써 희망적인 미래를 예견하고 있다.
- ③ 역사적 상황을 직시함으로써 부정적 현실을 극복하려는 참여 의식을 표방하고 있다.
- ④ 자연이 인간에게 미친 긍정적인 영향을 강조함으로써 사물에 대한 예찬적 태도를 드러내고 있다.
- ⑤ 특정한 장소에 대한 직접적인 경험을 바탕으로 인간의 교만한 태도에 대한 비판을 이끌어 내고 있다.

28. (가), (나)에 대한 설명으로 적절하지 않은 것은?

- ① (가)는 설의적 표현으로 현실에 대한 화자의 안타까움을 드러내고 있다.
- ② (나)는 청각의 시각화를 통해 소재의 생동감을 부각하고 있다.
- ③ (가)는 시간의 흐름에 따라, (나)는 시선의 이동에 따라 시상을 전개하고 있다.
- ④ (가)는 동일한 시구를 반복하여, (나)는 인물에 대한 이야기를 활용하여 주제 의식을 강조하고 있다.
- ⑤ (가)와 (나)는 모두 화자의 인식을 자연물에 투영하여 시적 정서를 환기하고 있다.

29. (가)와 (다)에 대한 감상으로 가장 적절한 것은?

- ① (가)의 ‘천동 같은 화산’은 신뢰를 잃은 상황이 초래한 불안한 현실을, (다)의 ‘검은 절경’은 아름다움을 잃은 풍경에서 느껴지는 암울한 심정을 드러내고 있다.
- ② (가)의 ‘별들이 차지한 하늘’은 하나로 이어진 세계를, (다)의 ‘아득히 쳐다보이는 높은 하늘 아래’는 흠결 없는 세계를 그려내고 있다.
- ③ (가)의 끊어진 ‘정맥’은 ‘유혈’을 이겨낸 삶의 의지를, (다)의 엄습하는 ‘찬기’는 정든 곳을 떠나야 하는 절망감을 환기하고 있다.
- ④ (가)의 ‘징그러운 바람’은 미래에 닥칠지 모를 모진 상황을, (다)의 ‘미친 바람’은 삶에서 지켜야 할 소중한 존재를 상징하고 있다.
- ⑤ (가)의 ‘꽃’은 죄 없이 ‘요런 자세’로 삶에 순응하는 존재를, (다)의 ‘바위’는 지나온 과거를 ‘망각’하며 삶을 회회하는 존재를 표현하고 있다.

30. <보기>를 참고하여 [A]~[E]를 이해한 내용으로 적절하지 않은 것은?

<보 기>

이 시의 화자는 ‘우포늪’에서 학새 울음소리를 들으며, 득음을 못한 채 생을 마감했던 한 ‘소리꾼’을 상상적으로 떠올리고 있다. 화자는 학새 울음소리에서 고단하고 외로웠던 소리꾼이 평생을 추구했던 절창을 연상함으로써, 우포늪의 생명력이 소리꾼의 영혼을 절창으로 이끌었음을 표현하고자 했다. 자연과 인간이 어우러진 세계에서 창조되는 예술의 경지와 우포늪의 아름다움을 조화롭게 형상화한 것이다.

- ① [A]: 화자는 학새 울음소리와 우포늪의 풍경을 연결 지어 소리꾼이 추구했던 절창을 상상적으로 떠올리고 있다.
- ② [B]: 득음의 경지를 찾아 떠돌았던 소리꾼의 얼굴에 묻어나는 삶의 비애를 감각적으로 표현하고 있다.
- ③ [C]: 소리꾼이 평생 추구했던 절창을 우포늪에서 찾아낸 화자의 정서를 드러내고 있다.
- ④ [D]: 화자가 상상적으로 떠올린 세계를 우포늪 일대의 현실적 공간과 결부하고 있다.
- ⑤ [E]: 날아가는 학새와 완창을 한 소리꾼을 대비하여 자연과 인간이 통합된 예술의 형상을 사실적으로 보여 주고 있다.

34. <보기>를 참고할 때, (가)의 [A]와 <보기>의 [B]를 비교하여 이해한 내용으로 적절하지 않은 것은? [3점]

<보 기>

「서경별곡」의 제2연에서 여음구를 제외한 부분은 당시 유행하던 민요의 모티프를 수용한 것으로, 「정석가」에도 동일한 모티프가 나타난다. 고려 시대의 문인 이제현도 당시에 유행하던 민요를 다음과 같이 한시로 옮긴 적이 있다.

비록 구슬이 바위에 떨어져도	縱然巖石落珠璣
끈은 진실로 끊어질 때 없으리.	纓縷固應無斷時
낭군과 천 년을 이별한다고 해도	與郎千載相離別
한 점 붉은 마음이야 어찌 바뀌리오?	一點丹心何改移

[B]

- ① [A]와 [B]에서 ‘구슬’은 변할 수 있는 것을, ‘긴’이나 ‘끈’은 변하지 않는 것을 비유하는 소재로 활용하였군.
- ② [A]에서는 ‘신’을, [B]에서는 ‘붉은 마음’을 굳건한 ‘바위’로 형상화하였군.
- ③ [A]와 [B] 모두에서 변하지 않는 마음을 소중한 가치로 여기는 화자의 태도가 나타나는군.
- ④ [A]와 [B]를 보니 동일한 모티프가 서로 다른 형식의 작품으로 수용되었군.
- ⑤ [A]와 [B]를 보니 여음구의 사용 여부에 차이가 있군.

[35~38] 다음 글을 읽고 물음에 답하시오.

건강 상태를 진단하거나 범죄의 현장에서 혈흔을 조사하기 위해 검사용 키트가 널리 이용된다. 키트 제작에는 다양한 과학적 원리가 적용되는데, 적은 비용으로 쉽고 빠르고 정확하게 검사할 수 있는 키트를 제작하는 것이 요구된다. 이러한 필요에 따라 항원-항체 반응을 응용하여 시료에 존재하는 성분을 분석하는 다양한 형태의 키트가 개발되고 있다. 항원-항체 반응은 항원과 그 항원에만 특이적으로 반응하는 항체가 결합하는 면역 반응을 말한다. 항체 제조 기술이 발전하면서 휴대성이 높고 분석 시간이 짧은 측면유동면역분석법(LFIA)을 이용한 다양한 종류의 키트가 개발되고 있다.

LFIA 키트를 이용하면 키트에 나타나는 선을 통해, 액상의 시료에서 검출하고자 하는 목표 성분의 유무를 간편하게 확인할 수 있다. LFIA 키트는 가로로 긴 납작한 막대 모양인데, 시료 패드, 결합 패드, 반응막, 흡수 패드가 순서대로 나란히 배열된 구조로 되어 있다. 시료 패드로 흡수된 시료는 결합 패드에서 복합체와 함께 반응막을 지나 여분의 시료가 흡수되는 흡수 패드로 이동한다. 결합 패드에 있는 복합체는 금-나노 입자 또는 형광 비드 등의 표지 물질에 특정 물질이 붙어 이루어진다. 표지 물질은 발색 반응에 의해 색깔을 내는데, 이 표지 물질에 붙어 있는 특정 물질은 키트 방식에 따라 종류가 다르다. 일반적으로 한 가지 목표 성분을 검출하는 키트의 반응막에는 항체들이 띠 모양으로 두 가닥 고정되어 있는데, 그중 시료 패드와 가까운 쪽에 있는 가닥이 검사선이고 다른 가닥은 표준선이다. 표지 물질이 검사선이나 표준선에 놓이면 발색 반응에 의해 반

응선이 나타난다. 검사선이 발색되어 나타나는 반응선을 통해서 목표 성분의 유무를 판정할 수 있다. 표준선이 발색된 반응선이 나타나면 검사가 정상적으로 진행되었음을 알 수 있다.

LFIA 키트는 주로 ㉠ 직접 방식 또는 ㉡ 경쟁 방식으로 제작되는데, 방식에 따라 검사선의 발색 여부가 의미하는 바가 다르다. 직접 방식에서 복합체에 포함된 특정 물질은 목표 성분에 결합할 수 있는 항체이다. 시료에 목표 성분이 포함되어 있다면 목표 성분은 이 항체와 일차적으로 결합하고, 이후 검사선의 고정된 항체와 결합한다. 따라서 검사선이 발색되면 시료에서 목표 성분이 검출되었다고 판정한다. 한편 경쟁 방식에서 복합체에 포함된 특정 물질은 목표 성분에 대한 항체가 아니라 목표 성분 자체이다. 만약 시료에 목표 성분이 포함되어 있으면 시료의 목표 성분과 복합체의 목표 성분이 서로 검사선의 항체와 결합하려 경쟁한다. 이때 시료에 목표 성분이 충분히 많다면 시료의 목표 성분은 복합체의 목표 성분이 검사선의 항체와 결합하는 것을 방해하므로 검사선이 발색되지 않는다. 직접 방식은 세균이나 분자량이 큰 단백질 등을 검출할 때 이용하고, 경쟁 방식은 항생 물질처럼 목표 성분의 크기가 작은 경우에 이용한다.

한편, 검사용 키트는 휴대성과 신속성 외에 정확성도 중요하다. 키트의 정확성을 측정하기 위해서는 키트를 이용해 여러 번의 검사를 실시하고 그 결과를 분석한다. 키트가 시료에 목표 성분이 들어있다고 판정하면 이를 양성이라고 한다. 이때 시료에 목표 성분이 실제로 존재하면 진양성, 시료에 목표 성분이 없다면 위양성이라고 한다. 반대로 키트가 시료에 목표 성분이 들어 있지 않다고 판정하면 음성이라고 한다. 이 경우 실제로 목표 성분이 없다면 진음성, 목표 성분이 있다면 위음성이라고 한다. 현실에서 위양성이나 위음성을 배제할 수 있는 키트는 없다.

여러 번의 검사 결과를 통해 키트의 정확도를 구하는데, 정확도란 시료를 분석할 때 올바른 검사 결과를 얻을 확률이다. 정확도는 민감도와 특이도로 나뉜다. 민감도는 시료에 목표 성분이 존재하는 경우에 대해 키트가 이를 양성으로 판정한 비율이다. 특이도는 시료에 목표 성분이 없는 경우에 대해 키트가 이를 음성으로 판정한 비율이다. 민감도와 특이도가 모두 높아 정확도가 높은 키트가 가장 이상적이지만 현실에서는 그렇지 않은 경우가 많아서 상황에 따라 민감도나 특이도를 고려하여 키트를 선택해야 한다.

35. 윗글을 읽고 알 수 있는 내용으로 적절하지 않은 것은?

- ① LFIA 키트에서 시료 패드와 흡수 패드는 모두 시료를 흡수하는 역할을 한다.
- ② LFIA 키트를 통해 검출하려고 하는 목표 성분은 항원-항체 반응의 항원에 해당한다.
- ③ LFIA 키트를 사용할 때 정상적인 키트에서 검사선이 발색되지 않으면 표준선도 발색되지 않는다.
- ④ LFIA 키트에 표지 물질이 없다면 시료에 목표 성분이 있더라도 이를 시각적으로 확인할 수 없다.
- ⑤ LFIA 키트를 이용하여 검사할 때, 시료에 목표 성분이 포함되어 있지 않더라도 검사선이 발색될 수 있다.

36. ㉠과 ㉡에 대한 이해로 가장 적절한 것은?

- ① ㉠은 ㉡과 달리, 시료에 들어 있는 목표 성분은 검사선에 도달하기 이전에 항체와 결합을 하겠군.
- ② ㉠은 ㉡과 달리, 시료에서 목표 성분을 검출했다면 검사선에서 항체와 목표 성분의 결합이 존재하지 않겠군.
- ③ ㉡은 ㉠과 달리, 시료가 표준선에 도달하기 이전에 검사선에 먼저 도달하겠군.
- ④ ㉡은 ㉠과 달리, 정상적인 검사로 시료에서 목표 성분을 검출했다면 반응막에 아무런 반응선도 나타나지 않았겠군.
- ⑤ ㉠과 ㉡은 모두 시료에 들어 있는 목표 성분이 표지 물질과 항원-항체 반응으로 결합하겠군.

37. 윗글을 참고할 때, <보기>의 A와 B에 들어갈 말을 올바르게 짝지은 것은?

<보 기>

검사용 키트를 가지고 여러 번의 검사를 실시하여 키트의 정확성을 측정하였을 때, 검사 결과 (A)인 경우가 적을수록 민감도는 높고, (B)인 경우가 많을수록 특이도는 높다.

- | | A | B |
|---|-----|-----|
| ① | 진양성 | 진음성 |
| ② | 진양성 | 위음성 |
| ③ | 위양성 | 위음성 |
| ④ | 위음성 | 진음성 |
| ⑤ | 위음성 | 위양성 |

38. 윗글을 바탕으로 <보기>를 이해한 반응으로 적절하지 않은 것은? [3점]

<보 기>

살모넬라균은 집단 식중독을 일으키는 대표적인 병원성 세균이다. 기존의 살모넬라균 분석법은 정확도는 높으나 3~5일의 시간이 소요되어 질병 발생 시 신속한 진단 및 예방에 어려움이 있었다. 살모넬라균은 감염 속도가 빠르므로 다량의 시료 중 오염이 의심되는 시료부터 신속하게 골라낸 후에 이 시료만을 대상으로 더 정확한 방법으로 분석하여 오염 여부를 확정 짓는 것이 효과적이다. 최근에 기존 방법보다 정확도는 낮으나 저렴한 비용으로 살모넬라균만을 신속하게 검출할 수 있는 ㉠ LFIA 방식의 새로운 키트가 개발되었다고 한다.

- ① ㉠을 개발하기 전에 살모넬라균과 결합하는 항체를 제조하는 기술이 개발되었겠군.
- ② ㉠의 결합 패드에는 표지 물질에 살모넬라균이 붙어 있는 복합체가 들어 있겠군.

- ③ ㉠을 이용하여 음식물의 살모넬라균 오염 여부를 검사하려면 시료를 액체 상태로 만들어야겠군.
- ④ ㉠을 이용하여 현장에서 살모넬라균 오염 의심 시료를 선별하기 위해서는 특이도보다 민감도가 높은 것이 더 효과적이겠군.
- ⑤ ㉠을 이용하여 살모넬라균이 검출되었다고 키트가 판정한 경우에도 기존의 분석법으로는 균이 검출되지 않을 수 있겠군.

[39~42] 다음 글을 읽고 물음에 답하시오.

[앞부분 줄거리] 옹고집은 성격이 고약한 부자이다. 어느 날 옹고집 앞에 가짜 옹고집이 나타나, 서로가 자신이 진짜라고 주장한다.

두 옹고집이 송사 가는 제, 읍내를 들어가니 짚옹고집 거동 보소. 주저 없이 제가 앞에 가며 읍의 촌가인 하나와 만나 보면 깜짝 반겨 두 손을 잡고, “나는 가변을 송사하려 가는지라. 자네와 나와 아무 연분에 서로 알아 죽마고우로 지냈으니 나를 몰라볼쏘냐.”

또 하나를 보면, “자네 내게서 아무 연분에 돈 오십 냇을 취하여 갔으니 이참에 못 주겠느냐. 노갓돈 보태 쓰게 하라.”

또 하나 보면, “자네 쥐골평 논 두 섬지기 이때까지 소작할 제, 거년 선자(先資)* 스물닷 말을 어찌 아니 보내는가.”

이처럼 하니 참옹고집이 짚옹고집을 본즉 낱알이 내 소견 대로 내가 할 말을 제가 먼저 하니 기가 질려 뒤에 오며,

[A] 실성한 사람같이, 이는 사람도 오히려 짚옹고집같이도 모르는 지라.

짚옹고집이 노변에서 지나가는 사람 데리고 하는 말이, “가운이 불길하여 어떠한 놈이 왔으되 용모 나와 비슷해 제가 내라 하고 자칭 옹고집이라 하기로, 억울한 분을 견디지 못하여 일체 구별로 송사하려 가는지라. 뒤에 오는 사람이 기네. 자네들도 대소간 눈이 있거든 흑 흑백을 가릴쏘냐.”

참옹고집이 뒤에 오면서 기가 막히고 얼척도 없어 말도 못하고 울음 울 제, 행인들이 이어 보고 하는 말이, “누가 알아보리오. 뉘 아들인지 알 수가 없다. 아마도 상동이란 말밖에 또 하리오.”

(중략)

짚옹고집 반만 웃고 집으로 돌아와서 바로 내정으로 들어가니 처자 권속이 내달아 잡고 들어가니, “하늘도 무심치 아니하기로 내 좋은 형세와 처자를 빼앗기지 아니하였다.”

송사를 이긴 내력을 말하니 처자 권속이며 상하 노복 등이 참옹고집으로 알고, 마누라는, “㉠ 우리 서방님이 그런 고생이 또 있을까.”

못 아들 나서며, “그런 자식에게 아버지가 큰 봉채를 보았다.” 노복 중이며 마을 사람들이 다 칭찬하거늘, 짚옹고집이, “내가 혈혈단신으로 자수성가하였기로 전곡을 과연 아낄 줄만 알았더니 내빈 왕객 접대 상과 만가 동냥 거지들을 독하게 박대하였더니 인심부득 절로 되어 이런 재변이 난 듯싶으니,

사람 되고 개과천선 못할쏘냐. 오늘부터 재물과 곡식을 흠어
활인구제(活人救濟)하리라.”

전곡을 흠어 사방에 구차한 사람을 구제한다 말이 낭자하니
팔도 거지들과 각 절 유걸승들이 구름 모이듯 모여드니 백 냥
돈 천 냥 돈을 흠어 주니 옹고집은 인심 좋단 말이 낭자하더라.

하루는 주효를 낭자케 장만하고 원근에 모모한 친구며 사방
사람을 청좌하여 대연을 배설할 제, 이때의 참옹고집 전전걸식
하다가 맹랑촌 옹고집 활인구제한다 말 듣고 분심으로 하는
말이,

“㉠ 남의 재물 갖고 제 마음대로 쓰는 놈은 어떤 놈의 팔자
인고 찾아가서 내 집 망중 보고 죽자.”

하고 죽장망혜로 찾아갈 제, ㉡ 짚옹고집 도술 보고 근처에 참
옹고집 온 줄 알고 사환을 분부하되,

“오늘 큰 잔치에 음식도 낭자하고 걸인도 많을 제, 타일 천
하게 다투던 거짓 옹가 놈이 배도 고프고 기한(飢寒)을 견디지
못하여 전전걸식 다닐 제, 잔치 소문을 듣고 마을 근처에 왔
으나 차마 못 들어오스가 싶으니 너희 등은 가서 데려오라.
일변 생각하면 되도 못할 일 하다가 중장(重杖)만 맞았으니
불쌍하다.”

사환 등이 영을 듣고 사방으로 나가 보니 ㉢ 과연 마을 뒷산에
앉아 잔치하는 데를 보고 눈물을 흘리고 앓았거늘 사환들이 바로
가서 영겁결에 배례하고 문안하니, 슬프다. 참옹고집이 대성통곡
절로 난다.

사환들이 가자 하니, “㉣ 갈 마음 전혀 없다.”

여러 놈이 부축하여 들어가서 좌상에 앉히니 짚옹고집
일어서며 인사 후에,

“네 들어라. 형세 있어 좋다 하는 것이 활인구제하여 만
인적선이 으뜸이거늘 천여 석 거부로서 첫째로는 부모
박대하니 세상에 용납지 못할 놈이요, 둘째는 유걸산승
육보이니 불도가 어찌 허사리오. 우리 절 도승이 나를
보내어 묘하신 불법으로 가르쳐서 너의 죄목을 잡아 아주
죽여 세상에 영영 자취 없게 하여 세상 사람에게 모범이
되게 하라 하시거늘 너를 다시 세상에 내어 보내기는
나의 어진 용심으로 살린 것이니, 이만해도 후생에게 너
같은 행실을 징계한 사례가 될 듯싶으니 이후는 아무쪼록
개과하라.”

[B]

하고, 좌상에 나았으며 문득 자빠지니 허수아비 찰벼 짚
뭉침이라.

이로 좌상이 다 놀라 공고를 하고 옹고집이 이날부터
개과천선하여 세상에 전하여 일가친척이며 원근친고 사람
에게 인심을 주장하니 옹고집의 인심을 만만세에 전하더라.

- 작자 미상, 『옹고집전』 -

* 선자: 일을 시작하기에 앞서 드는 돈.

39. [A]에 대한 설명으로 가장 적절한 것은?

- ① 송사 원인이 금전적 이해관계에 있음이 밝혀진다.
- ② 송사 결과에 대한 행인들의 상반된 예측이 제시된다.
- ③ 송사 가는 이의 답답한 심정이 서술자에 의해 드러난다.
- ④ 송사 가는 이들 간에 서로를 비방하는 대화가 이어진다.
- ⑤ 송사 가는 길에 새롭게 등장한 인물의 외양이 묘사된다.

40. ㉠~㉣에 대한 이해로 적절하지 않은 것은?

- ① ㉠: ‘마누라’는 집에 돌아온 이를 ‘참옹고집’으로 알고 있다.
- ② ㉡: ‘참옹고집’은 ‘짚옹고집’을 못마땅하게 여기고 있다.
- ③ ㉢: ‘짚옹고집’은 ‘참옹고집’의 거동을 수상히 여기고 있다.
- ④ ㉣: ‘참옹고집’은 집에 들어가지 못한 채 서러워하고 있다.
- ⑤ ㉣: ‘참옹고집’은 ‘사환들’에게 거절의 의사를 표하고 있다.

41. <보기>를 참고하여 윗글을 감상한 내용으로 적절하지 않은 것은?

<보 기>

「옹고집전」은 주인공 ‘참옹고집’이 소외를 경험하도록 그와
똑같이 생긴 ‘짚옹고집’을 등장시켜 그를 대신하게 하는 독특한
인물 관계를 설정하였다. 이는 ‘참옹고집’으로 형상화된 조선
후기 향촌 사회의 부유층에게 요구되는 사회적 책무와도 연결
된다. 부유하게 살면서도 가난한 이들을 구제하지 않고 외면
하면 공동체로부터 소외될 수 있음을 보여 주고 있기 때문
이다.

- ① ‘내 좋은 형세와 처자를 빼앗기지 아니하였다’고 말한 데에
서, ‘참옹고집’이 송사 이전부터 가족에게 소외되어 온 정황이
‘짚옹고집’을 통해 드러남을 알 수 있군.
- ② ‘만가 동냥 거지들을 독하게 박대’하였다고 말한 데에서, 가난한
이들을 외면했던 ‘참옹고집’의 행적이 ‘짚옹고집’을 통해 언급
됨을 알 수 있군.
- ③ ‘전곡을 흠어 사방에 구차한 사람을 구제’한다는 데에서, 가난한
이들을 구제해야 하는 ‘참옹고집’의 책무가 ‘짚옹고집’을 통해
이행됨을 알 수 있군.
- ④ ‘짚옹고집’이 ‘백 냥 돈 천 냥 돈을 흠어’ 줄 수 있을 만큼
‘참옹고집’의 재물이 많았다는 데에서, 조선 후기 향촌 사회의
부유층을 연상시키는 ‘참옹고집’의 모습이 확인되는군.
- ⑤ ‘참옹고집’이 ‘짚옹고집’에게 자리를 빼앗기고 ‘전전걸식’하며
살아가는 데에서, 공동체로부터 소외되어 고통을 겪는 ‘참옹고집’
의 처지가 확인되는군.

42. <보기>는 「참옹고집」 이본의 일부이다. [B]와 <보기>를 비교하여 이해한 내용으로 적절하지 않은 것은? [3점]

<보 기>

참옹고집 듣기를 다하여 천방지방 도사 앞에 급히 나아가 합장배례하며 공손히 하는 말이, “이놈의 죄를 생각하면 천사(千死)라도 무석(無惜)이요 만사라도 무석이나 명명하신 도덕하에 제발 덕분 살려 주오. 당상의 늙은 모친 규중의 어린 처자 다시 보게 하옵소서. 원견지 하온 후 지하에 돌아가도 여한이 없을까 하나이다. 제발 덕분 살려 주옵소서.”

만단으로 애걸하니 도사 하는 말이, “천지간에 몹쓸 놈아. 인제도 팔십 당년 늙은 모친 냉돌방에 구박할까, 불도를 능멸할까. 너 같은 몹쓸 놈은 응당 죽일 것이로되 정상(情狀)이 불쌍하고 너의 처자 가여운 고로 놓아주니 돌아가 개과천선 하라.”

부적을 써 주며 왈, “이 부적을 몸에 붙이고 네 집에 돌아가면 괴이한 일 있으리라.”

하고 홀연 간데없거늘 참옹고집 즐겨 돌아와서 제집 문전 다다르니 고루거각 높은 집에 청풍명월 맑은 경은 옛 놀던 풍경이라.

- ① ‘참옹고집’을 살려 두는 이유로 [B]는 ‘나의 어진 용심’을, <보기>는 ‘정상이 불쌍’함을 제시하는 것으로 보아, [B]에서는 용서하는 이의 마음을 고려했고, <보기>에서는 용서받는 이의 처지까지도 고려하였군.
- ② ‘참옹고집’을 살려 두는 이유로 [B]는 ‘이만해도 후생에게’ ‘징계한 사례’가 됨을, <보기>는 ‘너의 처자 가여움’을 제시하는 것으로 보아, [B]에서는 징계의 사회적 효용이, <보기>에서는 징계로 인한 가족의 피해가 고려되었군.
- ③ ‘참옹고집’의 악행으로 [B]는 ‘부모 박대’를, <보기>는 ‘모친’ ‘구박’을 거론하는 것으로 보아, [B]와 <보기>에서 모두 ‘참옹고집’의 비인륜적 행위가 징계의 사유에 포함되었군.
- ④ ‘참옹고집’에게 개과천선하라는 요청이 [B]와 <보기> 모두 인물의 발화에 나타나는 것으로 보아, [B]와 <보기>에서 모두 인물의 발화는 ‘참옹고집’이 용서를 구하기 시작하는 계기에 해당하는군.
- ⑤ ‘참옹고집’을 훈계하던 존재가 [B]에서는 ‘허수아비’로 변하고, <보기>에서는 ‘홀연’ 사라지는 것으로 보아, [B]와 <보기>에서 모두 신이한 사건이 벌어지는군.

[43~45] 다음 글을 읽고 물음에 답하십시오.

[앞부분 줄거리] 어린 시절의 친구 은자를 주인공으로 한 소설을 발표했던 ‘나’는 어느 날 오랫동안 소식을 몰랐던 은자로 부터 연락을 받는다.

다음날 아침 어김없이 은자의 전화가 걸려 왔다. 토요일이었다. 이제 오늘 밤과 내일 밤뿐이었다. 은자도 그것을 강조하였다.

“설마 안 올 작정은 아니겠지? 고향 친구 한번 만나 보려니까 되게 힘드네. 야, 작가 선생이 밤무대 가수 신세인 옛 친구 만나려니까 체면이 안 서데? 그러지 마라. 네 보기엔 한심할지 몰라도 오늘의 미나 박이 되기까지 참 술하게도 넘어지고 또 넘어지고 했으니까.”

그렇게 말할 만도 하였다. 고상한 말만 골라서 신문에 내고 이렇게 해야 할 것 아니냐, 저렇게 되면 곤란하다, 라고 말하는 게 능사인 작가에게 밤무대 가수 친구가 웬 말이나고 불멘소리를 해 볼 만도 하였다. 나는 아무런 대꾸도 할 수 없었다. 박은자에서 미나 박이 되기까지 그 애는 수없이 넘어지고 또 넘어진 모양이었다. 누군들 그러지 않겠는가. 부친으로 옮겨 와 살게 되면서 나는 그런 삶들의 윤기 없는 목소리를 많이 듣고 있었다. 딱히 부친이어서가 아니라 내가 부친 사람이어서 그랬을 것이었다. 창가에 붙어 앉아 귀를 모으고 있으면 지금이라도 넘어져 상처 입은 원미동 사람들의 이야기를 들을 수 있었다. 넘어졌다가 다시 일어나고, 또 넘어지는 실패의 되풀이 속에서도 그들은 정상을 향해 열심히 고개를 넘고 있었다. 정상의 면적은 좁디 좁아서 아무나 디딜 수 있는 곳이 아니라는 엄연한 현실도 그들에게는 단지 속임수로밖에 남득되지 않았다. 설령 있는 힘을 다해 기어올랐다 하더라도 결국은 내리막길을 마주해야 한다는 사실 또한 수궁하지 않았다. 부딪치고, 아등바등 연명하며 기어나가는 삶의 주인들에게는 다른 이름의 진리는 아무런 소용도 없는 것이었다. 그들에게 있어 인생이란 탐구하고 사색하는 그 무엇이 아니라 몸으로 밀어 가며 안간힘으로 두들겨야 하는 굳건한 쇠문이었다. 혹은 멀리 보이는 높은 산봉우리였다.

(중략)

일 년에 한 번씩 타인의 낯선 얼굴을 확인하러 고향 동네에 가는 일은 쓸쓸함뿐이었다. 이제는 그 쓸쓸함조차도 내 것으로 남지 않게 될 것이었다. 누구라 해도 다시는 고향으로 돌아가지 못할 것이었다. 고향은 지나간 시간 속에 있을 뿐이니까. 누구는 동구 밖의 느티나무로, 갯마을의 짠 냄새로, 동네를 끼고 흐르는 긴 강으로 고향을 확인하며 산다고 했다. 내게 남은 마지막 표지판은 은자인 썸이었다. 보이는 것들은, 큰오빠까지도 다 변하였지만 상상 속의 은자는 언제나 같은 모습이었다. 은자만 떠올리면 옛 기억들이, 내게 남은 고향의 모든 숨소리가 손에 잡힐 듯이 다가오곤 하였다. 허물어지지 않은 큰오빠의 모습도 그 속에 온전히 남아 있었다. 내가 새부친 클럽에 가서 은자를 만나 버리고 나면 그때부터는 어떤 표지판에 기대어 고향을 찾아갈 수 있을 것인지 정말 알 수 없었다.

은자의 지금 모습이 어떤지 나는 전혀 떠올릴 수가 없다. 설령 클럽으로 찾아간다 하여도 그 애를 알아볼 수 있을지 자신할 수도 없었다. 내 기억 속의 은자는 상고머리에, 매 낀 목덜미를 물들인 박 씨의 역센 손자국, 그리고 터진 겨드랑이 사이로 내 보이던 낡은 내복의 계집아이로 불박여 있었다. 서른도 훨씬 넘은 중년 여인의 그 애를 어떻게 그려 낼 수 있는가. 수십 년 간 가슴에 품어 온 고향의 얼굴을 현실 속에서 만나고 싶지는 않다, 라고 나는 생각하였다. 만나 버린 뒤에는 내게 위안을 주었던 유년의 소설도, 소설 속의 한 시대도 스러지고야 말리라는

불안감을 떨쳐 버릴 수가 없었다. 그렇다 하더라도 이미 현실로 나타난 은자를 외면할 수 있을지 그것만큼은 풀 수 없는 숙제로 남겨 둔 채 토요일 밤을 나는 원미동 내 집에서 보내고 말았다.

일요일 낮 동안 나는 전화 걸을 떠나지 못하였다. 이제 은자는 가시 돋친 음성으로 나의 무심함을 탓할 것이었다. 그녀의 질책을 나는 고스란히 받아들일 작정이었다. 나는 그 애가 던져 올 말들을 하나하나 상상해 보면서 전화를 기다렸다. 오전에는 그러나 한 번도 전화벨이 울리지 않았다.

- 양귀자, 「한계령」 -

43. 윗글의 서술상 특징으로 가장 적절한 것은?

- ① 독백적 진술을 중심으로 인물의 내면 심리를 드러낸다.
- ② 동시에 벌어진 사건들을 삽화처럼 나열하여 이야기의 흐름을 지연시킨다.
- ③ 이야기 외부의 서술자가 인물의 행위를 해설하고 사건의 의미를 직접 제시한다.
- ④ 서술자가 다양한 인물로 바뀌면서 인물 간의 갈등을 다각적으로 조명한다.
- ⑤ 서술자가 의문과 추측의 진술을 통하여 다른 인물에 대한 반감을 드러낸다.

44. 윗글의 '나'와 '은자'에 대한 이해로 가장 적절한 것은?

- ① '은자'는 가수로서의 성공을, '나'는 작가로서의 성공을 확신하고 있다.
- ② '나'는 '은자'의 전화로부터 심리적 위안을 얻으며 갈등을 해소하고 있다.
- ③ '은자'는 '나'와의 재회를 기대하고 있고, '나'는 '은자'의 제안을 단호히 거절하고 있다.
- ④ '나'는 '은자'가 도도하다고 여기고 있고, '은자'는 '나'가 체면을 차린다고 여기고 있다.
- ⑤ '은자'는 현재의 자신을 '나'에게 보여 주려 하고 있고, '나'는 '은자'를 통해 옛 기억을 돌아보고 있다.

45. <보기>를 바탕으로 윗글을 감상한 내용으로 적절하지 않은 것은? [3점]

<보 기>

아이러니는 흔히 말하는 반어보다 넓은 개념이다. 소설에서는 어떤 인물의 행위나 내면, 그리고 그가 살고 있는 세계에서 대립적인 두 의미를 동시에 찾을 수 있을 때에 아이러니가 발견될 수 있다. 이때 대립적인 의미는 양면성을 생성한다. 「한계령」에서는 인물이 바라보는 대상, 인물의 행위와 의식의 대립, 인물의 심리 등에서 이러한 양면성을 발견할 수 있다.

- ① '결국은 내리막길을 마주해야' 하는데도, '있는 힘을 다해 기어' 오르고 있는 '그들'에게서 '나'는 양면성을 발견하는군.
- ② '몸으로 밀어 가야 할 '굳건한 쇠문'을 '탐구하고 사색'하려 하는 '그들'에게서 '나'는 양면성을 발견하는군.
- ③ '일 년에 한 번씩' '고향 동네에 가'면서도, '누구라 해도 다시는 고향으로 돌아가지 못할 것'이라고 생각하는 '나'의 모습에서 양면성이 나타나는군.
- ④ '변해' 버린 '큰오빠'와 '온전히 남아' 있는 '큰오빠'가 '나'의 생각 속에 공존하고 있는 것에서 양면성이 나타나는군.
- ⑤ '은자'를 '만나고 싶지는 않다'고 생각하면서도, 만나자는 '은자'의 '전화를 기다'리는 '나'의 모습에서 양면성이 나타나는군.

* 확인 사항

- 답안지의 해당란에 필요한 내용을 정확히 기입(표기)했는지 확인 하시오.

제 1 교시

국어 영역

[1~2] 다음은 수업 중 학생의 발표이다. 물음에 답하시오.

안녕하세요? 이번 학기 프로젝트 과제는 ‘숨어 있는 들꽃의 재발견’인데요. (슬라이드를 보여 주며) 여기 우리 모둠의 발표 차례를 봐 주세요. 우리 모둠의 1차 탐구 과제는 ‘들꽃의 아름다움’이고, 2차 탐구 과제는 ‘들꽃의 아름다운 이름을 찾아서’입니다. 오늘은 1차 탐구 과제 발표를 하겠습니다.

여러분, 지난주 국어 시간에 배운 「옥상의 민들레꽃」에서 들꽃이 하나 등장했었는데 기억나시나요? (청중의 답을 듣고 고개를 끄덕이며) 네, 그렇죠. 시멘트 틈을 뚫고 피어나 주인공에게 삶의 희망을 일깨워 준 민들레꽃이 있었죠. 그리고 여기 이것은 (사진을 보여 주며) 제가 산책을 하다가 보도블록 틈에 수줍은 듯 피어 있는 모습에 저도 모르게 이끌려 찍은 제비꽃 사진이에요. 이처럼 우리는 기대치 않은 곳에 핀 들꽃을 발견할 때 그 아름다움에 이끌려 자세히 보게 됩니다.

그럼 우리는 왜 들꽃의 아름다움에 매료되는 걸까요? (동영상을 보여 주며) 이 높은 산 위에 부는 세찬 바람 소리 들리시죠? 이곳을 자세히 보세요. (화면을 가리키며) 여기 짙은 자주색의 들꽃 보이시죠? 바로 이곳, 고산 지대에서 피는 고려엉겅퀴꽃입니다. 이런 곳은 바람뿐 아니라 자외선도 강해 꽃이 자라기 힘든데요. 그래서 고산 지대에서 피는 들꽃 중에는 빛깔이 짙고 크기는 아담한 것이 많습니다. 강한 자외선을 걸러 내며 짙은 색의 꽃잎이 되었고 강한 바람을 견디며 아담한 크기의 꽃이 되었습니다. 우리는 바로 여기서 들꽃의 강인한 생명력을 느껴 그 아름다움에 감탄하게 되는 거죠. (인터넷을 검색한 화면을 보여 주며) 여기 이 들꽃들도 아담하면서 색이 선명하죠? 고산 지대에서 피는 금강초롱꽃과 동자꽃입니다.

그런데 여기 보세요. (슬라이드를 보여 주며) 도표 왼쪽 부분은 들꽃의 아름다운 모습에 어울리는 이름이 붙은 꽃들입니다. 금강초롱꽃, 숲바람꽃 등 정말 잘 어울리는 이름이죠? 그런데 도표 오른쪽의 이름들을 보세요. 예컨대 도둑놈의갈고리꽃을 보면, 들꽃 이름에 어울리지 않는 ‘도둑놈’이라는 말이 들어 있는데 놀랍지 않으세요? 그래서 다음 시간에는 들꽃이 이렇게 명명된 이유를 알아보고 들꽃의 아름다운 이름을 찾아보는 내용으로 발표하겠습니다.

1. 학생의 발표에 대한 반응으로 가장 적절한 것은?

- ① 청중의 이해도를 점검하고 발표 내용을 요약하며 마무리하고 있군.
- ② 공유할 수 있는 경험을 환기하여 발표 내용에 대한 청중의 관심을 끌고 있군.
- ③ 전문가의 말을 직접 인용하여 청중이 발표 내용에 대해 신뢰를 가지게 하고 있군.
- ④ 청중을 칭찬하는 말로 발표를 시작하여 청중과 긍정적인 유대감을 쌓고 있군.
- ⑤ 청중의 질문에 답을 함으로써 발표 내용과 관련된 청중의 궁금증을 해소하고 있군.

2. 다음은 위 학생 모둠의 1차 탐구 과제 발표 계획안이다. 발표에 반영된 매체 활용 방안에 대한 설명으로 적절하지 않은 것은?

프로젝트 과제	숨어 있는 들꽃의 재발견	
발표 단계 및 발표 내용	도입	1차 탐구 과제 제시.....㉠
	전개	1. 기대치 않은 곳에서 찾은 들꽃의 아름다움.....㉡ 2. 들꽃의 아름다움에 매료되는 이유 • 고산 지대의 생태 환경.....㉢ • 고산 지대에서 피는 들꽃 - 고려엉겅퀴꽃 - 금강초롱꽃과 동자꽃.....㉣
	정리	2차 탐구 과제 예고.....㉤

- ① ㉠: 슬라이드를 활용하여 모둠 탐구 과제의 차례를 보여 주며 오늘 발표할 탐구 과제를 제시하고 있다.
- ② ㉡: 사진을 활용하여 들꽃의 모습에 청중의 시선을 집중시키고 있다.
- ③ ㉢: 동영상을 활용하여 고산 지대의 생태 환경을 실감나게 전달하고 있다.
- ④ ㉣: 인터넷으로 검색한 화면을 활용하여 고산 지대의 들꽃이 지닌 특징을 뒷받침하는 사례를 제시하고 있다.
- ⑤ ㉤: 슬라이드를 활용하여 들꽃 이름이 분류된 도표를 보여 주며 들꽃 이름과 자연 환경의 관계를 파악하게 하고 있다.

[3~7] (가)는 공개 토론 장면의 일부이며, (나)는 청중으로 참여한 학생이 학교 신문에 실을 글이다. 물음에 답하시오.

(가)

사회자: 지금부터 '학생회장 선거에 결선 투표제를 도입해야 한다.'라는 논제로 공개 토론을 시작하겠습니다. 먼저 찬성 측 첫 번째 토론자 입론하십시오.

찬성 1: 우리 학교는 단순 다수제로 학생회장을 선출하고 있습니다. 그런데 학생들의 투표율이 낮아, 선출된 학생회장의 대표성에 대해 논란이 제기되고 있습니다. 이를 해결하기 위해 학생회장 선거에 결선 투표제를 도입해야 한다고 생각합니다. 결선 투표제는 과반의 득표자가 없을 때, 다수표를 얻은 사람들을 후보자로 올려 과반의 득표로 선출하는 방식입니다. 이를 도입하면 선거에 대한 관심이 고조되고 투표율이 높아져 대표성을 인정받는 학생회장이 선출될 것으로 기대됩니다. 또한 1차 투표와 결선 투표를 거치면서 서로 다른 의사가 수렴되므로 후보자의 자질과 능력도 향상될 것입니다.

사회자: 반대 측 두 번째 토론자 반대 신문이 있겠습니까.

반대 2: 투표 과정을 더 거친다고 후보자가 지닌 자질과 능력도 향상될까요?

찬성 1: 그렇다고 후보자의 자질과 능력이 향상되지는 않겠지요.

사회자: 반대 측 첫 번째 토론자 입론해 주십시오.

반대 1: 저는 결선 투표제 도입에 반대합니다. 단순 다수제는 후보자 중 최다 득표자가 당선되는 방식입니다. 학생회장 선거의 투표율을 높여야 하는 것에는 공감하지만, 결선 투표제를 도입한다고 해서 이 문제가 해결된다고 생각하지 않습니다. 오히려 단순 다수제는 투표권을 한 번만 행사할 수 있기 때문에 후보자를 더 신중하게 결정하게 되는 민주적 절차입니다. 무엇보다 결선 투표제를 도입할 때 발생할 수 있는 가장 큰 문제는 학교에서 시행하기 번거롭다는 것입니다. 결선 투표를 하게 되면 시간을 또 내야 하고, 투표소도 다시 설치해야 하는 등 시간과 비용의 측면에서 비효율적입니다.

사회자: 찬성 측 첫 번째 토론자 반대 신문이 있겠습니까.

찬성 1: 단순 다수제가 최선의 후보자를 신중하게 선택하게 만드는 민주적 절차라고 하셨는데, 결선 투표제도 1차 투표는 단순 다수제와 같은 방식으로 진행됩니다. 이 과정을 한 번 더 거치면 더 민주적이지 않을까요?

반대 1: 그렇다면..., 그런 점에서는 더 민주적일 수도 있겠네요.

사회자: 반대 측 첫 번째 토론자 반론해 주십시오.

반대 1: 결선 투표제는 선거에 대한 관심을 유발할 수는 있지만, 후보자들 간의 담합이 발생할 수 있습니다. 따라서 이것은 진정한 민주적 합의라고 보기 어렵습니다.

사회자: 찬성 측 첫 번째 토론자 반론하십시오.

찬성 1: 반대 측에서 시간과 비용 문제를 제기하셨는데, ○○고등학교처럼 투표 방식을 변경하여 해결한 경우가 있습니다. 이 학교는 학생들이 언제든지 홈페이지에 접속해 투표할 수 있도록 했기 때문에 투표소 재설치 등의 비용도 거의 들지 않았다고 합니다.

(나)

이번 토론회는 대표성 높은 학생회장을 선출하기 위해 개최된 것이다. 토론에 대한 의견을 밝혀 학교의 중요한 의사 결정에 참여하고자 한다.

찬성 측은 입론에서 결선 투표제를 도입하면 과반을 득표한 사람이 학생회장으로 선출되므로 대표성을 갖게 된다고 주장한다. 그런데 사회 시간에 배운 A나라는 결선 투표제를 실시했지만 1차 투표율보다 결선 투표율이 낮아 당선자의 득표율은 전체 유권자의 34%였다. 결국 당선자는 전체 유권자의 34%만의 대표성을 얻은 것이다. 따라서 투표율이 낮은 경우, 찬성 측은 근거는 타당하지 않다고 생각한다. 한편, 반대 측은 입론에서 단순 다수제가 1회만 투표하므로 더 신중하게 투표권을 행사하는 민주적 절차라고 주장하나, 주장과 근거의 관련성이 입증되지 않아 설득력이 부족하다. 또한 우리 학교는 현재 이 제도를 시행하고 있지만 투표율이 낮은 문제 상황이 발생하여 이 토론이 시작된 것이다. 반대 측은 투표율이 낮은 문제 상황은 인식하고 있지만 현 제도를 유지할 때 문제 상황을 해결할 방안을 제시하지 않아 자신의 주장을 뒷받침할 근거를 보여 주지 못하였다.

토론 단계에 따른 발언의 적합성에 대해 살펴보면, 입론 단계에서 반대 측은 상대측의 주장을 반박하며 자신의 주장을 강화할 수 있다. 이 토론에서 반대 측은 상대측이 주장하는 투표 제도를 도입할 때 발생할 수 있는 문제점을 지적하고 있다. 이는 상대측의 주장을 반박하며 자신의 주장을 강화하는 것이므로 입론 단계에 적합하다. 한편, 반론 단계에서 반대 측은 찬성 측이 제시한 투표 제도의 도입으로 생기는 담합의 가능성을 문제점으로 제시한다. 그런데 상대측과는 달리 사례나 증거를 들어 자신의 주장을 입증하지 못하고 있으므로 적합하지 않다.

나는 이 토론을 보면서 '대표성은 어떻게 생기는 것일까?'에 대한 의문이 들었다. 이를 해결하기 위해 관련 서적을 찾아보니 국민은 국가의 의사를 최종적으로 결정하는 주권을 가지고 있다고 한다. 그러나 국민 모두가 의사 결정에 직접 참여할 수 없으므로 선거를 통해 의사 결정을 할 사람을 선출한다. 따라서 다수의 지지를 받을수록 당선자의 대표성은 높아진다.

대표성 높은 학생회장을 선출하기 위해서는 선거 방식 개선에 대한 논쟁도 중요하지만 투표율을 높이기 위한 다양한 해결 방안의 모색이 필요하다고 생각한다. 투표는 권리이자 의무라는 생각으로 적극적으로 참여할 때, 우리는 대표성 높은 후보자를 선출하게 될 것이다.

이번 토론회는 토론 참여자와 청중 모두에게 민주적 의사 결정의 과정을 경험하게 해 준 의미 있는 시간이었다. 학교의 중요한 문제 해결을 위해 논쟁하고 공동체의 일원으로서 의견을 나누는 것은 민주적 의사소통의 첫걸음이라고 생각한다.

3. (가)에서 찬성 측과 반대 측이 공통으로 인정하고 있는 내용으로 가장 적절한 것은?

- ① 학생회장 선거에서 투표율을 높여야 한다.
- ② 학생회장 선거 홍보 방법을 다양화해야 한다.
- ③ 학생회장 선거에 새로운 투표 제도를 도입해야 한다.
- ④ 무효표를 줄이기 위해 선거 홍보 기간을 늘려야 한다.
- ⑤ 선거 기간이 길어지면 후보자의 자질과 능력이 향상된다.

4. (가)의 토론자들의 말하기 방식에 대한 설명으로 적절하지 않은 것은? [3점]

- ① '반대 2'는 반대 신문에서, 상대방이 말한 내용을 지적하여 상대방 스스로 자신의 생각이 잘못되었음을 인정하게 하고 있다.
- ② '반대 1'은 입론에서, 상대방이 제기한 문제점에 대한 원인을 다양하게 분석해 자신의 주장을 강조하고 있다.
- ③ '찬성 1'은 반대 신문에서, 상대방이 한 말을 언급하며 질문함으로써 자신이 원하는 답변을 이끌어 내고 있다.
- ④ '반대 1'은 반론에서, 상대방의 주장이 받아들여질 경우 예상되는 문제점을 거론하며 상대방의 주장에 대해 반박하고 있다.
- ⑤ '찬성 1'은 반론에서, 상대방이 제기하는 문제점을 해결할 수 있는 대안으로 사례를 제시하고 있다.

5. <보기>의 ㉠~㉥ 중 '찬성 1'의 입론에서 언급하지 않은 것은?

<보 기>

대체로 입론에서는 ㉠ 문제 상황을 제시하고, 문제의 원인을 분석하며, ㉡ 문제를 해결할 수 있는 방안을 제시한다. 또한 ㉢ 용어의 개념을 제시하고, ㉣ 예상되는 반박에 대비한 해결 방안을 제시하기도 한다. 끝으로 ㉤ 자신의 주장이 관철되었을 때의 기대 효과를 제시하여 주장의 정당성을 입증한다.

- ① ㉠
- ② ㉡
- ③ ㉢
- ④ ㉣
- ⑤ ㉤

6. 다음은 (나)를 쓰기 위한 글쓰기 계획이다. (나)에 반영되지 않은 것은?

- 토론회가 개최된 목적과 관련하여 글을 쓴 동기를 밝히며 글을 시작해야겠어. ①
- 찬성 측의 발언 내용에 대해 배경지식을 가지고 판단한 내 생각을 써야겠어. ②
- 토론을 들으며 생긴 의문점에 대해 자료를 찾아 정리한 내 생각을 써야겠어. ③
- 찬반 양측의 입장 중 내 입장을 선택하고, 내 입장과 반대되는 주장에 대한 비판의 내용을 담아야겠어. ④
- 토론회의 의의에 대해 내 생각을 밝히고, 문제 해결의 과정에서 토론의 필요성을 제시하며 글을 마무리해야겠어. ⑤

7. 다음은 (나)의 필자가 글을 쓰기 위해 정리한 토론 평가 항목이다. 글을 쓴 후, 이를 바탕으로 (나)를 점검한 내용으로 적절하지 않은 것은?

토론 평가	㉠ 찬성 측 입론에서 제시한 내용의 타당성 평가
	㉡ 반대 측 입론에서 제시한 내용의 타당성 평가
	㉢ 입론 단계에서 발언한 내용의 적합성 평가
	㉣ 반론 단계에서 발언한 내용의 적합성 평가

- ① ㉠: 필자는 찬성 측이 입론에서 제시한 내용과 부합하지 않는 사례를 들어, 찬성 측의 입론 내용이 타당하지 않다고 평가하였다.
- ② ㉡: 필자는 반대 측이 입론에서 주장한 투표 횟수와 신중한 투표권 행사 사이의 연관성을 입증하지 않았다는 점을 들어, 반대 측의 입론 내용이 타당하지 않다고 평가하였다.
- ③ ㉢: 필자는 반대 측이 입론에서 현행 투표제를 유지할 때 문제 상황을 해결할 방안을 제시하지 않은 점을 들어, 반대 측의 입론 내용이 타당하지 않다고 평가하였다.
- ④ ㉣: 필자는 반대 측이 입론 단계에서 상대측의 주장대로 투표가 시행되었을 때 예상되는 문제점을 지적하여 반박했다는 점을 적합하다고 평가하였다.
- ⑤ ㉣: 필자는 반대 측이 반론 단계에서 자신의 주장을 입증하는 근거를 들고 있다는 점을 적합하다고 평가하였다.

[8~10] 다음은 교지에 실을 동아리 홍보 글을 작성하기 위한 학생의 생각과 초고이다. 물음에 답하시오.

(가) [학생의 생각: 예상 독자가 궁금해할 만한 내용]

- ㉠ 우리 동아리의 특색 있는 활동이 무엇인지 궁금하지 않을까?
- ㉡ 퍼네이션이 무엇인지 궁금하지 않을까?
- ㉢ 자신의 진로와 관련이 되는지 궁금하지 않을까?
- ㉣ 우리 동아리의 선발 기준이 무엇인지 궁금하지 않을까?
- ㉤ 가입 후 자신이 무슨 활동을 할지 궁금하지 않을까?

(나) [학생의 초고]

그동안 봉사 활동을 해 온 우리 동아리는 다른 봉사 동아리와 달리 특색 있고 재미있는 봉사 활동을 하기 위해 퍼네이션과 같은 기부 활동을 추가하여 운영하고 있습니다.

‘퍼네이션(funation)’은 재미(fun)와 기부(donation)를 결합한 말로, 일상에서 재미있게 나눔을 실천할 수 있도록 새로운 형태로 기부하는 봉사 활동입니다. 예를 들어 ‘아이스 버킷 챌린지’는 얼음물을 뒤집어쓰면서 루게릭병 환자들의 고통을 체험하며 기부금을 모으는 퍼네이션입니다. 주로 연예인들이나 유명 인사가 다음 순번을 지목하여 릴레이로 참여하는 퍼네이션인데, 누리소통망(SNS)을 통해 전 세계로 확대되었습니다. 사람들은 기부를 어렵게 생각하지만 이런 퍼네이션 때문에 요즘은 기부 문화가 확산되고 있습니다.

그런데 학생들은 대개 경제 활동을 하지 않으므로 기부를 자신과는 관련이 없다고 생각하는 경향이 있습니다. 그리고 우리 학교 학생들이 기부를 하지 않는 가장 큰 이유도 경제적 여유가 없기 때문입니다. 그러나 타인에게 도움을 내밀 때 가장 필요한 것은 나눔의 마음이라고 생각합니다. 우리 동아리가 추구하는 가치는 나눔의 마음이며, 우리 동아리의 선발 기준도 나눔의 마음입니다.

우리 동아리는 학생들이 자신의 관심과 흥미에 맞는 퍼네이션에 자발적으로 참여할 수 있도록 노력하고 있습니다. 최근에는 급식의 잔반을 줄여 절약한 잔반 처리 비용을 결식아동에게 기부하는 ‘잔반 제로 게임 애플리케이션’을 개발하였습니다.

여러분이 우리 동아리에 가입하면 관심과 흥미에 따라 다양한 퍼네이션을 함께할 수 있습니다. 컴퓨터를 잘하는 학생은 퍼네이션 애플리케이션 개발을, 마케팅에 관심이 있는 학생은 퍼네이션 홍보를 하며 나눔의 경험을 함께할 수 있을 것입니다. 이러한 동아리 활동은 여러분의 진로 탐색에도 도움이 될 것입니다.

[A]

8. (가)의 ‘학생의 생각’이 (나)에 반영된 내용으로 적절하지 않은 것은?

- ① 동아리에서 추가한 활동을 제시하여 ㉠을 반영하고 있다.
- ② 퍼네이션의 개념과 사례를 제시하여 ㉡을 반영하고 있다.
- ③ 다른 동아리와의 연계 활동을 제시하여 ㉢을 반영하고 있다.
- ④ 동아리가 추구하는 가치를 제시하여 ㉣을 반영하고 있다.
- ⑤ 가입한 학생이 할 수 있는 활동을 제시하여 ㉤을 반영하고 있다.

9. <보기>는 (나)를 수정·보완하기 위해 찾은 자료이다. 자료 활용 방안으로 적절하지 않은 것은? [3점]

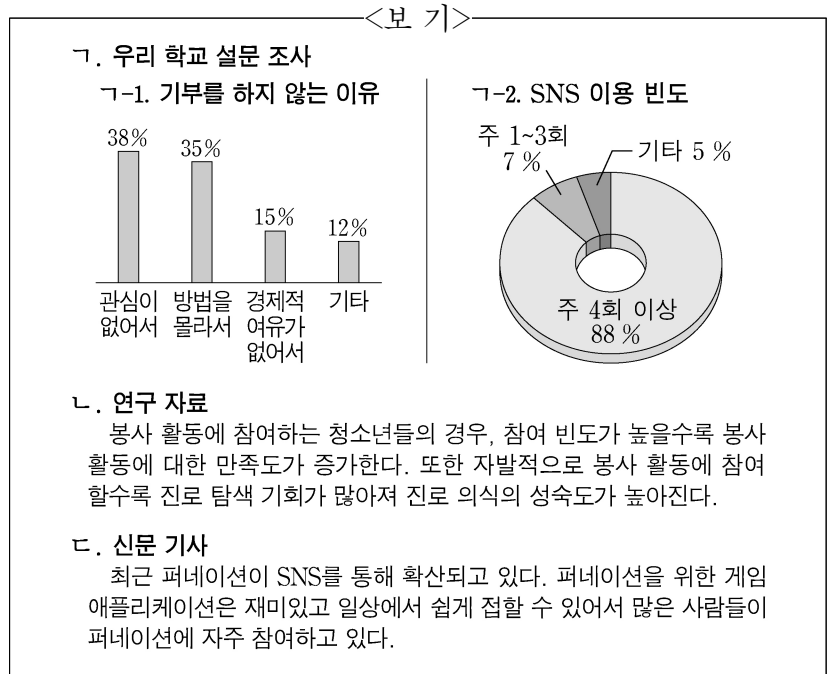

- ① ㉠-1을 활용하여, 우리 학교 학생들이 기부하지 않는 가장 큰 이유를 경제적 여유가 없다는 것에서 기부에 관심이 없다는 것으로 수정해야겠어.
- ② ㉠-1을 활용하여, 기부 방법을 모르는 우리 학교 학생들에게 ‘잔반 제로 게임 애플리케이션’을 통해 기부를 체험할 수 있도록 하는 것을 우리 동아리 활동의 내용으로 제시해야겠어.
- ③ ㉠-2와 ㉡를 활용하여, SNS 이용 빈도가 높은 학생일수록 봉사 활동 참여 빈도가 높아져 진로 탐색에 도움이 된다는 내용을 보강해야겠어.
- ④ ㉡를 활용하여, 우리 동아리에 가입해 퍼네이션에 자발적으로 참여하면 진로 의식의 성숙도를 높일 수 있음을 제시해야겠어.
- ⑤ ㉢을 활용하여, 우리 동아리가 ‘잔반 제로 게임 애플리케이션’을 개발한 이유는 일상에서 퍼네이션에 자주 참여할 수 있도록 하기 위한 것임을 제시해야겠어.

10. [A]에 들어갈 내용을 <조건>에 따라 작성한 것으로 가장 적절한 것은?

<조 건>

나눔의 의의를 밝히고, 의문문의 형식으로 동아리 가입을 권유하면서 글을 마무리해야겠어.

- ① 나눔은 베푸는 마음입니다. 우리 동아리에 가입하면 여러분의 재능과 나눔의 마음이 더해져 우리 주변은 밝아질 것입니다.
- ② 우리가 생활 속에서 실천할 수 있는 나눔에는 어떤 것이 있을까요? 각자의 자리에서 나눔을 실천할 수 있는 방법을 찾아봅시다.
- ③ 동아리 활동을 함께하다 보면 친구들과 간의 친밀감이 높아 집니다. 우리 동아리에서 퍼네이션 게임을 하며 재능을 발견해 보지 않으실래요?
- ④ 나눔은 내가 베푸는 마음이 누군가에게 퍼져 모두를 따뜻하게 만드는 것입니다. 우리 동아리에서 나눔을 실천하는 경험을 해 보지 않으시겠어요?
- ⑤ 다른 사람이 도움을 필요로 할 때 나의 재능이 함께하면 나눔이 시작됩니다. 자신이 잘할 수 있는 일을 찾기 위해서는 어떻게 하는 것이 좋을까요?

[11~12] 다음 글을 읽고 물음에 답하시오.

단어를 공통된 성질에 따라 분류한 것을 ‘품사’라 한다. 품사 분류의 기준으로는 일반적으로 ‘형태, 기능, 의미’가 있다. ‘형태’는 단어가 활용하느냐 활용하지 않느냐에 관한 것이고 ‘기능’은 단어가 문장에서 하는 역할과 관련된다. ‘의미’는 단어의 구체적인 의미가 아니라 단어 부류가 가지는 추상적인 의미를 말한다.

이러한 기준의 전체 혹은 일부를 적용하여 ㉠ 활용하지 않으며 사물의 이름을 나타내는 말, ㉡ 활용하고 사물의 동작이나 작용을 나타내는 말, ㉢ 활용하지 않으며 수량이나 순서를 나타내는 말, ㉣ 활용하지 않으며 앞말에 붙어 앞말과 다른 말의 문법적 관계를 나타내거나 특수한 의미를 덧붙이는 말, ㉤ 활용하지 않으며 뒤에 오는 체언을 수식하는 말 등으로 개별 품사를 분류할 수 있다.

그런데 실제로 단어의 품사를 분류할 때에는 분류가 쉽지 않은 것들도 있다. 동사와 형용사의 구별이 대표적인데 사물의 속성이나 상태를 나타내는 형용사와 사물의 작용의 일종인 상태 변화를 나타내는 일부 동사는 의미상 매우 밀접하여 좀 더 세밀하게 구분하여야 한다. 가령 ‘햇살이 밝다’에서의 ‘밝다’는 상태를 나타내는 형용사이고, ‘날이 밝는다’에서의 ‘밝다’는 상태의 변화를 나타내는 동사이다. 동사와 형용사를 구별하는 또 다른 기준으로 활용 양상을 내세우기도 한다. 동사와 달리 형용사는 원칙적으로 선어말 어미 ‘-ㄴ/는’, 관형사형 어미 ‘-는’, 명령형·칭유형 종결 어미, 의도나 목적을 나타내는 연결 어미 등과 결합하여 쓰이지 않는다.

다만, ‘있다’의 경우는 품사를 분류할 때 더욱 주의해야 한다. ‘존재’, ‘소유’와 같이 상태의 의미를 나타내는 ‘있다’는 형용사로, ‘한 장소에 머뭇’의 의미인 ‘있다’는 동사로 분류 되는데, 동사 ‘있다’뿐만 아니라 형용사의 ‘있다’가 관형사형 어미 ‘-는’과 결합하기 때문이다. 형용사 ‘없다’의 경우도 반의어인 형용사 ‘있다’와 동일한 활용 양상을 보여 준다.

11. 다음 문장에서 ㉠~㉤에 해당하는 예를 찾아 이를 설명한 내용으로 적절하지 않은 것은?

옛날 사진을 보니 즐거운 기억 하나가 떠올랐다.

- ① ‘옛날, 사진, 기억’은 ㉠에 해당하고 명사이다.
- ② ‘보니, 떠올랐다’는 ㉡에 해당하고 동사이다.
- ③ ‘하나’는 ㉢에 해당하고 수사이다.
- ④ ‘을, 가’는 ㉣에 해당하고 조사이다.
- ⑤ ‘즐거운’은 ㉤에 해당하고 관형사이다.

12. [A]를 참고하여 <보기>를 이해한 내용으로 적절하지 않은 것은?

<보 기>

㉠ [영화가 밥을 먹었다. / 꽃이 예뻐다.
영화가 밥을 먹는다. / *꽃이 예쁘다.

㉡ [영화야, 밥 먹어라. / *영화야, 좀 예빠라.
영화야, 밥 먹자. / *우리 좀 예쁘자.

㉢ [밥 먹으려고 식당으로 갔다. / *예쁘려고 미용실에 갔다.
밥 먹으러 식당에 갔다. / *예쁘러 미용실에 갔다.

㉣ [나에게는 돈이 있다. / 돈이 있는 사람
나에게는 돈이 없다. / 돈이 없는 사람

㉤ [나무가 크다. / 나무가 쭉쭉 크다.
머리카락이 길다. / 머리카락이 잘 긴다.

※ ‘*’는 비문임을 나타냄.

- ① ㉠: 동사와는 달리 형용사는 현재를 나타내는 선어말 어미와 결합할 수 없다.
- ② ㉡: 동사와는 달리 형용사는 명령형·칭유형 어미와 결합할 수 없다.
- ③ ㉢: 동사와는 달리 형용사는 의도·목적은 나타내는 연결 어미와 결합할 수 없다.
- ④ ㉣: ‘있다’와 ‘없다’는 상태의 의미를 나타내지만 동사로 쓰이고 있다.
- ⑤ ㉤: ‘크다’와 ‘길다’는 형용사, 동사로 모두 쓰이고 있다.

13. <보기>의 ㉠~㉤에 대한 설명으로 적절한 것은? [3점]

<보 기>

<로마자 표기 한글 대조표>

	자음	ㄱ	ㄷ	ㅂ	ㅌ	ㄴ	ㅁ	ㅇ	ㅈ	ㅊ	ㅌ	ㅎ
표기	모음 앞	g	d	b	tt	n	m	ng	j	ch	t	h
표기	그 외	k	t	p								

모음	ㅏ	ㅑ	ㅓ	ㅕ
표기	a	ae	o	i

<로마자 표기의 예>

	한글 표기	발음	로마자 표기
㉠	같이	[가치]	gachi
㉡	잡다	[잡따]	japda
㉢	놓치	[노치]	nochi
㉣	맨입	[맨닙]	maennip
㉤	백미	[뱅미]	baengmi

- ① ㉠에서 일어나는 음운 변동은 ‘땀받이[땀바지]’에서도 일어나고, 로마자 표기에 반영되었다.
- ② ㉡에서 일어나는 음운 변동은 ‘삭제[삭제]’에서도 일어나고, 로마자 표기에 반영되었다.
- ③ ㉢에서 일어나는 음운 변동은 ‘닭이[다라]’에서도 일어나고, 로마자 표기에 반영되었다.
- ④ ㉣에서 일어나는 음운 변동은 ‘한여름[한너름]’에서도 일어나고, 로마자 표기에 반영되지 않았다.
- ⑤ ㉤에서 일어나는 음운 변동은 ‘밤물[밤물]’에서도 일어나고, 로마자 표기에 반영되지 않았다.

14. <보기>의 ㉠과 ㉡에 들어갈 말로 바르게 짝지어진 것은?

<보 기>

중세 국어에서는 객체를 높이기 위해 선어말 어미를 사용했는데, 이 선어말 어미는 음운 조건에 따라 다음과 같이 다양한 형태로 실현되었다.

어간 말음 조건	형태	용례
'ㄱ, ㅂ, ㅅ, ㅎ'일 때	-습-	돕습고
'ㄷ, ㅈ, ㅊ'일 때	-줍-	묻줍고
모음이나 'ㄴ, ㄹ'일 때	-습-	보습고

객체 높임 선어말 어미 뒤에 모음으로 시작하는 어미가 오면, 객체 높임 선어말 어미는 '-습-, -줍-, -습-'으로 실현되었다.

- 아래 문장에서 객체 높임의 대상은 (㉠)이다.
- 王(왕)이 부텨기 더욱 敬信(경신)흐 므스물 내스바
[왕이 부처께 더욱 공경하고 믿는 마음을 내어]
- 어간 '듣-'과 어미 '-으며' 사이에 객체 높임 선어말 어미가 결합하면 다음과 같이 활용했다.
- 내 아래브터 부텨기 이런 마를 몬 (㉡)
[내가 예전부터 부처께 이런 말을 못 들으며]

- | | |
|--------|------|
| ㉠ | ㉡ |
| ① 王(왕) | 듣즈블며 |
| ② 王(왕) | 듣스브며 |
| ③ 부터 | 듣즈블며 |
| ④ 부터 | 듣스브며 |
| ⑤ 므슴 | 듣스블며 |

15. <보기>의 자료를 탐구한 결과로 적절한 것은?

<보 기>

○ 탐구 과제
하나의 문장이 안긴문장으로 다른 문장에 안길 때, 원래 있던 문장 성분이 생략되는 경우가 있다. 아래의 각 문장에서 안긴문장을 파악한 후, 생략된 문장 성분이 있다면 무엇인지 확인해 보자.

○ 자료
㉠ 부모님은 자식이 건강하기를 바란다.
㉡ 그 친구는 연락도 없이 그곳에 안 왔다.
㉢ 동생은 자신의 판단이 옳았음을 깨달았다.
㉣ 그는 내가 늘 쉬던 공원에서 산책을 했다.
㉤ 그 사람들은 아주 어려운 과제를 금방 끝냈다.

	안긴문장의 종류	생략된 문장 성분
①	㉠	부사절
②	㉡	명사절
③	㉢	명사절
④	㉣	관형절
⑤	㉤	관형절

[16~20] 다음 글을 읽고 물음에 답하시오.

(가)
 생평(生平)에 윈흐느니 다만 충효(忠孝)뿐이로다
 이 두 일 말면 금수(禽獸) | 나 다르리야
 마음에 호고져 호야 십재황황(十載惶惶)*호노라 <제1수>

계교(計校)* 이렇더니 공명(功名)이 늦었어라
 부급동남(負笈東南)*호야 여공불급(如恐不及)*호는 뜻을
 세월이 물 흐르듯 하니 못 이룰까 호야라 <제2수>

강호(江湖)에 놀자 하니 성주(聖主)를 버리겠고
 성주를 섬기자 하니 소락(所樂)에 어긋나네
 호온자 기로(岐路)에 서서 갈 데 몰라 호노라 <제4수>

출(出)호면 치군택민(致君澤民) 처(處)호면 조월경운(釣月耕雲)
 명철군자(明哲君子)는 이룰사 즐기느니
 하물며 부귀(富貴) 위기(危機) | 라 빈천거(貧賤居)를 호오리라 <제8수>

행장유도(行藏有道)*호니 버리면 구태 구호라
 산지남(山之南) 수지북(水之北) 병들고 늙은 나를
 뉘라서 회보미방(懷寶迷邦)*호니 오라 말라 호노노 <제16수>

성현(聖賢)의 가신 길이 만고(萬古)에 호가지라
 은(隱)커나 현(見)*커나 도(道) | 어찌 다르리
 일도(一道) | 오 다르지 아니커니 아무 덴들 어떠리 <제17수>
 - 권호문, 「한거십팔곡」 -

- * 십재황황: 급한 마음에 십 년을 허둥지둥함.
- * 계교: 건주어 헤아림.
- * 부급동남: 책을 짊어지고 여기저기 다니면서 열심히 공부함.
- * 여공불급: 이르지 못할까 두려워하듯 함.
- * 행장유도: 쓰이면 세상에 나아가 도(道)를 행하고 버려지면 은둔하는 것을 자신의 상황에 따라 알맞게 함.
- * 회보미방: 뛰어난 능력을 지니고서 은둔하는 것은 나라를 혼란스럽게 하는 것과 같음.
- * 현: 세상에 나아감.

(나)
 진주 장터 생어물전에는
 바닷물이 깔리는 해 다 진 어스름을,
 울 엄마의 장사 끝에 남은 고기 몇 마리의
 빛 발(發)하는 눈깔들이 속절없이
 은전(銀錢)만큼 손 안 닿는 한(恨)이던가
 울 엄마야 울 엄마,
 별 받은 또 그리 멀리
 우리 오누이의 머리 맞댄 골방 안 되어
 손 시리게 떨던가 손 시리게 떨던가,

진주 남강 맑다 해도
 오명 가명
 신새벽이나 밤빛에 보는 것을,
 울 엄매의 마음은 어떠했을까,
 달빛 받은 옹기전의 옹기들같이
 말없이 글썽이고 반짝이던 것인가.

- 박재삼, 「추억에서」 -

(다)

시의 원심력을 담당하는 비유와 달리 리듬은 시의 구심력을 담당한다. 글자의 개수이건 음의 보폭이건 동일 요소의 반복은 시에 질서를 부여하고 리듬을 형성한다. 그런데 고전 시가의 리듬에는 외적 규율이 전제되어 있는 반면 현대 시의 리듬은 내적 규범을 창출한다. 가령 시조는 4음보를 기본으로 종장 첫 음보는 3음절을 유지하고, 둘째 음보는 그보다 길게 하는 규율을 따른다. 현대 시에서는 따라야 할 규율이 없는 대신 말소리, 휴지(休止), 고전 시가에 없던 쉼표나 마침표 등 모든 요소들의 책임이 더 커졌다. 이들의 반복은 내적 규범을 형성하여 시의 고유한 의미를 만들어 낸다.

“멀위랑/드래랑/먹고”와 같은 고려 속요의 3음보, “동짓들/기나긴 밤을/한 허리를/버혀 내어”와 같은 시조의 4음보 등 고전 시가의 리듬은 현대에 이르러 해체되었다기보다는 배후로 물러나 때로는 강하게, 때로는 약하게 압력을 행사하고 있다고 보는 것이 적절하다. 어떤 시는 고전 시가의 리듬이 강하게 감지되어 친숙하지만 어떤 시는 리듬이라고 할 만한 부분이 거의 감지되지 않아 낯설다. 우리는 앞의 예를 김소월의 시에서, 뒤의 예를 이상의 시에서 찾을 수 있다. 한국의 현대 시는 김소월과 이상 사이에서 각각의 좌표를 찍는다.

16. (가)와 (나)의 공통점으로 가장 적절한 것은?

- ① 의문형 어미를 활용하여 화자의 정서를 강조하고 있다.
- ② 특정 대상과 대화하는 방식으로 주제를 부각하고 있다.
- ③ 시적 공간의 탈속성이 시상을 형성하는 데 기여하고 있다.
- ④ 계절적 배경을 소재로 하여 시적 분위기를 고조하고 있다.
- ⑤ 의성어와 의태어를 구사하여 화자의 상황을 제시하고 있다.

17. (가)에 대한 설명으로 적절하지 않은 것은?

- ① <제2수>의 ‘부급동남’은 <제4수>의 ‘성주를 섬기기’ 위해 화자가 행한 일이다.
- ② <제2수>의 ‘공명’을 이루기 위해 화자는 <제17수>의 ‘성현의 가신 길’을 따르고자 한다.
- ③ <제4수>의 ‘강호’를 화자가 선택한 이유 중 하나는 <제8수>의 ‘부귀 위기’이다.
- ④ <제4수>의 ‘기로’가 <제17수>의 ‘일도’로 나타난 데에서 화자의 내적 갈등이 해소되었음을 알 수 있다.
- ⑤ <제8수>의 ‘빈천거를 흐’면서도 화자는 <제17수>의 ‘도’를 실천할 수 있다고 생각한다.

18. <보기>를 통해 (가)를 감상한 것으로 적절하지 않은 것은? [3점]

<보 기>

조선 시대에 과거 급제는 개인이 입신양명하는 길이자 부모에게 효도하고, 임금을 보필할 수 있는 주된 통로였다. 권호문 역시 이를 위해 과거에 여러 번 응시하였으나 뜻을 이루지 못했다. 모친 사후, “뜻을 얻으면 그 은택을 백성들에게 베풀고, 뜻을 얻지 못하면 자신을 수양한다.”라는 유교적 출처관(出處觀)에 따라 은자로서의 삶을 살아가던 그는 42세 이후 줄곧 조정에 천거되어 정치 현실로 나올 것을 권유받았으나 매번 이를 거절했다. 『한거십팔곡』에는 권호문의 이러한 삶과 생각이 반영되어 있는 것으로 보인다.

- ① <제1수>의 ‘충효’는 화자가 이루고자 했던 삶의 덕목으로 볼 수 있겠군.
- ② <제1수>에서 화자가 ‘십재황황’하는 모습은 과거에 여러 차례 응시했으나 급제하지 못했기 때문으로 볼 수 있겠군.
- ③ <제16수>의 ‘행장유도흐니’는 화자가 유교적 출처관을 따르고 있음을 보여 주는 것이라고 할 수 있겠군.
- ④ <제16수>의 ‘병들고 늙은 나를’은 화자가 정치 현실로 나오려는 권유를 거절하는 표면적 이유라고 할 수 있겠군.
- ⑤ <제16수>의 ‘회보미방’은 조정의 권유에 대한 화자의 답변으로 볼 수 있겠군.

19. (나)에 대한 감상으로 적절하지 않은 것은?

- ① ‘해 다 진 어스름’은 어둠이 깔리는 파장 무렵 ‘생어물전’의 분위기를 보여 주는군.
- ② ‘빛 발하는 눈깔’은 ‘손 안 닿는’ ‘은전’과 연결되어 ‘한’의 정서를 유발하는군.
- ③ ‘손 시리게 떨던가’에서는 추운 밤 ‘별 발’ 아래의 ‘골방’ 속에서 느꼈던 행복감이 드러나는군.
- ④ ‘진주 남강’은 공간적 구체성을 보여 주는 한편 낮에 강을 보지 못할 정도로 바빠 생계를 꾸려 가던 ‘울 엄매’를 떠올리게 하는군.
- ⑤ ‘글썽이고 반짝이던’은 달빛이 비친 ‘옹기’의 표면과 ‘울 엄매’의 눈물을 함께 환기하는군.

20. (다)를 참고하여 (가)와 (나)를 이해한 내용으로 가장 적절한 것은?

- ① (가)에서 각 수의 종장 첫째 음보를 3음절로 한 것은 내적 규범을 따른 것이다.
- ② (가)에서 각 수의 종장 둘째 음보의 글자 수가 첫째 음보의 글자 수보다 많은 것은 따라야 하는 규칙을 위반한 것이다.
- ③ (나)에서 ‘울 엄매야 울 엄매’는 울림소리의 반복으로 리듬을 창출하고 화자의 정서를 표출한 것이다.
- ④ (나)에서 ‘오명 가명’은 외적 규율에 따라 ‘ㅇ’을 반복하여 일터의 무료한 삶에 생동감을 불어넣은 예이다.
- ⑤ (나)에서 1연부터 3연까지 쉼표로 연을 마무리한 것은 고전 시가의 리듬을 계승한 예이다.

[21~25] 다음 글을 읽고 물음에 답하시오.

대한민국 정부가 해외에서 발행한 채권의 [CDS 프리미엄]은 우리가 매체에서 자주 접하는 경제 지표의 하나이다. 이 지표를 이해하기 위해서는 채권의 '신용 위험'과 '신용 파산 스와프(CDS)'의 개념을 살펴볼 필요가 있다.

채권은 정부나 기업이 자금을 조달하기 위해 발행하며 그 가격은 채권이 매매되는 채권 시장에서 결정된다. 채권의 발행자는 정해진 날에 일정한 이자와 원금을 투자자에게 지급할 것을 약속한다. 채권을 매입한 투자자는 이를 다시 매도하거나 이자를 받아 수익을 얻는다. 그런데 채권 투자에는 발행자의 지급 능력 부족 등의 사유로 이자와 원금이 지급되지 않을 가능성인 신용 위험이 수반된다. 이에 따라 각국은 채권의 신용 위험을 평가해 신용 등급으로 공시하는 신용 평가 제도를 도입하여 투자자를 보호하고 있다.

우리나라의 신용 평가 제도에서는 원화로 이자와 원금의 지급을 약속한 채권 가운데 발행자의 지급 능력이 최상급인 채권에 AAA라는 최고 신용 등급이 부여된다. 원금과 이자가 지급되지 않아 부도가 난 채권에는 D라는 최저 신용 등급이 주어진다. 그 외의 채권은 신용 위험이 커지는 순서에 따라 AA, A, BBB, BB 등 점차 낮아지는 등급 범주로 평가된다. 이들 각 등급 범주 내에서도 신용 위험의 상대적인 크고 작음에 따라 각각 '-'나 '+'를 붙이거나 하여 각 범주가 세 단계의 신용 등급으로 세분되는 경우가 있다. 채권의 신용 등급은 신용 위험의 변동에 따라 조정될 수 있다. 다른 조건이 일정한 가운데 신용 위험이 커지면 채권 시장에서 해당 채권의 가격이 a) 떨어진다.

CDS는 채권 투자자들이 신용 위험을 피하려는 목적으로 활용하는 파생 금융 상품이다. CDS 거래는 '보장 매입자'와 '보장 매도자' 사이에서 이루어진다. 여기서 '보장'이란 신용 위험으로부터의 보호를 뜻한다. 보장 매도자는, 보장 매입자가 보유한 채권에서 부도가 나면 이에 따른 손실을 보상하는 역할을 한다. CDS 거래를 통해 채권의 신용 위험은 보장 매입자로부터 보장 매도자로 이전된다. CDS 거래에서 신용 위험의 이전이 일어나는 대상 자산을 '기초 자산'이라 한다.

[A] 가령 은행 ㉠같은, 기업 ㉡을 발행한 채권을 매입하면서 그것의 신용 위험을 피하기 위해 보험 회사 ㉢명과 CDS 계약을 체결할 수 있다. 이때 기초 자산은 을이 발행한 채권이다.

보장 매도자는 기초 자산의 신용 위험을 부담하는 것에 대한 보상으로 보장 매입자로부터 일종의 보험료를 받는데, 이것의 요율이 CDS 프리미엄이다. CDS 프리미엄은 기초 자산의 신용 위험이나 보장 매도자의 유사시 지급 능력과 같은 여러 요인의 영향을 받는다. 다른 요인이 동일한 경우, ㉣기초 자산의 신용 위험이 크면 CDS 프리미엄도 크다. 한편 ㉤보장 매도자의 지급 능력이 우수할수록 보장 매입자는 유사시 손실을 보다 확실히 보전받을 수 있으므로 보다 큰 CDS 프리미엄을 기꺼이 지불하는 경향이 있다. 만약 보장 매도자가 발행한 채권이 있다면, 그 신용 등급으로 보장 매도자의 지급 능력을 판단할

수 있다. 이에 따라 다른 요인이 동일한 경우, 보장 매도자가 발행한 채권의 신용 등급이 높으면 CDS 프리미엄은 크다.

21. 윗글의 내용과 일치하지 않는 것은?

- ① 정부는 자금을 조달하기 위해 채권을 발행한다.
- ② 채권 발행자의 지급 능력이 커지면 신용 위험은 커진다.
- ③ 신용 평가 제도는 채권을 매입한 투자자를 보호하는 장치이다.
- ④ 다른 조건이 일정할 경우, 어떤 채권의 신용 등급이 낮아지면 해당 채권의 가격은 하락한다.
- ⑤ 채권 발행자는 일정한 이자와 원금의 지급을 약속하지만, 채권에는 그 약속이 지켜지지 않을 위험이 수반된다.

22. [A]의 ㉠~㉤에 대한 이해로 가장 적절한 것은?

- ① ㉠은 기초 자산을 보유하지 않는다.
- ② ㉠은 기초 자산에 부도가 나면 손실을 보상하는 역할을 한다.
- ③ ㉡은 신용 위험을 기피하는 채권 투자자이다.
- ④ ㉢은 신용 위험을 부담하는 보장 매도자이다.
- ⑤ ㉤은 기초 자산에 부도가 나야만 이득을 본다.

23. <보기>의 ㉠~㉤ 중 [CDS 프리미엄]이 두 번째로 큰 것은?

<보 기>

윗글의 ㉠과 ㉡을 기준으로 서로 다른 CDS 거래 ㉠~㉤를 비교하여 CDS 프리미엄의 크기에 순서를 매길 수 있다. (단, 기초 자산의 발행자와 보장 매도자는 한국 기업이며, ㉠~㉤에서 제시된 조건 외에 다른 조건은 동일하다.)

CDS 거래	기초 자산의 신용 등급	보장 매도자 발행 채권의 신용 등급
㉠	BB+	AAA
㉡	BB+	AA-
㉢	BBB-	A-
㉣	BBB-	AA-
㉤	BBB-	A+

- ① ㉠ ② ㉡ ③ ㉢ ④ ㉣ ⑤ ㉤

24. 밑글을 바탕으로 <보기>를 이해한 내용으로 가장 적절한 것은? [3점]

<보 기>

X가 2015년 12월 31일에 이자와 원금의 지급이 완료되는 채권 B_x를 2011년 1월 1일에 발행했다. 발행 즉시 B_x 전량을 매입한 Y는 B_x를 기초 자산으로 하는 CDS 계약을 Z와 체결하고 보장 매입자가 되었다. 계약 체결 당시 B_x의 신용 등급은 A-, Z가 발행한 채권의 신용 등급은 AAA였다. 2011년 9월 17일, X의 재무 상황 악화로 B_x의 신용 위험에 대한 우려가 발생하였다. 2012년 12월 30일, X의 지급 능력이 2011년 8월 시점보다 개선되었다. 2013년 9월에는 Z가 발행한 채권의 신용 등급이 AA+로 변경되었다. 2013년 10월 2일, B_x의 CDS 프리미엄은 100bp*였다. (단, X, Y, Z는 모두 한국 기업이며 신용 등급은 매월 말일에 변경될 수 있다. 이 CDS 계약은 2015년 12월 31일까지 매월 1일에 갱신되며 CDS 프리미엄은 매월 1일에 변경될 수 있다. 제시된 것 외에 다른 요인에는 변화가 없다.)

2011. 1. 1.	2011. 9. 17.	2012. 12. 30.	2013. 9. 30.
CDS 계약	X의 재무 상황 악화	X의 지급 능력 개선	Z가 발행한 채권의 신용 등급 변경

* bp: 1 bp는 0.01%와 같음.

- ① 2011년 1월에는 B_x에 대한 CDS 계약으로 X가 신용 위험을 부담하게 되었겠군.
- ② 2011년 11월에는 B_x의 신용 등급이 A-보다 높았겠군.
- ③ 2013년 1월에는 B_x의 신용 위험으로 Z가 손실을 입을 가능성이 2011년 10월보다 작아졌겠군.
- ④ 2013년 3월에는 B_x에 대한 CDS 프리미엄이 100bp보다 작았겠군.
- ⑤ 2013년 4월에는 B_x의 신용 등급이 BB-보다 낮았겠군.

25. 문맥상 ㉠의 의미와 가장 가까운 의미로 쓰인 것은?

- ① 오늘 아침에는 기온이 영하로 떨어졌다.
- ② 과자 한 봉지를 팔면 내게 100원이 떨어진다.
- ③ 더위를 먹었는지 입맛이 떨어지고 기운이 없다.
- ④ 신발이 떨어져서 걸을 때마다 빗물이 스며든다.
- ⑤ 선생님 말씀이 떨어지자마자 모두 자리에 앉았다.

[26~28] 다음 글을 읽고 물음에 답하시오.

길동이 대희하여 채문 안에 들어가니 비단 병풍을 치고 영웅 호걸 수백이 앉았는지라. ㉠ 그중에 상좌(上座)의 사람을 보니, 청포운삼에 자금관을 쓰고 팔을 가볍게 들며 용력을 자랑하니, 길동이 거만하게 들어가 길게 읊만 하고 절하지 않으며, 좌우 중인을 하찮게 여기고 윗자리에 앉으니, 청포 입은 사람이 먼저 문왈,

“소년은 어디로 오며, 성명은 뭐라 하느냐?”

길동이 대왈,

“나는 다른 사람이 아니요, 서울 장안에 있는 홍 정승의 아들이러니, 들은즉 활빈당에 천하 역사(力士) 모여 용맹을 자랑한다 하기로 내 한번 찾아와 힘을 자랑코자 왔나니, 그대 등은 무슨 재주와 용력이 있으며, 나와 ㉡ 시험할 쏘냐?”

그 사람들이 길동의 말을 듣고 서로 바라볼 뿐 답을 못 하더니, 상석에 앉은 사람이 방목(榜目)을 지어 가지고 쓴

㉢ 글을 내어 왈,

“그대는 이 세 가지를 행할쏘냐?”

[가]

하거늘 길동이 받아 보니,

“제일은 이 앞에 초부석(樵夫石)이란 돌이 있으되 무게 천 근이라, 능히 그 돌을 들면 우리 우두머리를 삼을 것이요, 제이는 무쇠로 철관을 만들었으니 무게 오백 근이라, 그 철관을 쓰고 이 앞 돌문 삼백 단을 세웠으니 그 돌문을 뛰어넘으면 가히 그 용맹을 알 것이요, 또한 해인사라 하는 절이 있으되 재물이 누거만(累巨萬)이요, 그 절 중의 용맹이 과인하기로 우리 등이 마음대로 못하는 고로, 우두머리에게 지략과 술법을 배우고 이후에 ㉣ 상장군 자리에 모시려 하나이다.”

길동이 한 번 보고 대소 왈,

“이 세 가지를 어렵다 하니, 어찌 가소롭지 아니하리오?”

하고, 모든 역사를 데리고 초부석 있는 곳에 나아가 혼연히 소매를 걷고 그 돌을 잡아 공중에 던지니, 그 돌이 미처 땅에 떨어지기 전에 발로 돌을 차니 수십 보 밖에 내려지는지라. 중인이 대경하여 또 돌문 앞에 나아가니, 길동이 또한 ㉤ 철관 오백 근을 쓰고 돌문 삼백 단을 넘어가니, 모든 무리 일시에 고함하여 왈,

“천하장사로다!”

하고 용력을 칭찬하고, 길동을 장군 자리로 모신 후에 여러 도적 천여 명이 일시에 자리 아래 엎드려 군례(軍禮)를 마친 후에 그 용맹을 치하하더라.

(중략)

상이 하교하사 왈,

“경은 자식을 분명히 알지라. 저 많은 길동 중에 경의 자식을 잡아내라.”

하신대, 홍 의정 주왈,

“신의 자식 길동은 왼쪽 다리의 붉은 기미, 용의 비늘 같은 일곱 점이 있사오니, 그를 보면 알리이다.”

상이 그리 여겨,
 “빨리 잡아들여 수검(搜檢)하여 보라.”
 하신대, 홍 의정이 물러나와 길동을 바라보고 왈,
 “내 자식 길동은 빨리 나와 나를 보라.”
 한대, 무수한 길동이 홍 의정을 보고 다 나와 절하여 왈,
 “부친께선 강녕하시나이까?”
 하거늘, 홍 의정 왈,
 “내 자식은 왼쪽 다리에 검은 일곱 점이 있으니, 일곱 점 있는 자 길동이라.”
 하니, 많은 길동이 홍 의정 말을 듣고 일시에 다리를 걷고 보이니 각각 일곱 점이 있는지라. 홍 의정이 할 수 없어 상께 주왈,
 “신의 역자(逆子)를 조사하여 밝힐 수 없사오니, 황공 대죄 하나이다.”
 상이 진노하사 길동을 보시고 왈,
 “너희 등은 물러가 임의로 하라.”
 하시고 금부도사를 명하여 다 물러 보내라 하시니, 모든 길동 등이 나올새 종일토록 나오더니, 그제야 참 길동이 다시 꺾내에 들어가 명을 받들고 절하며 슬피 통곡하여 왈,
 “신의 아버 대대로 국은을 입었거늘 신이 어찌 나라를 저버리리까? 신의 몸이 천비(賤婢)에서 나와 아버지를 아버지라 못하옵고 형을 형이라 못하여 제 몸이 천대를 받으며, 여의주 없는 용이요 날개 부러진 봉이라, 어찌 장부의 힘을 갖고 속절없이 집안에서만 늙으리까? 그러므로 한번 재주를 시험코자 ㉠ 각 읍 각 관을 치고 군기를 탈취하기는 신의 책략을 자랑함이요, 상의 어위대장 이흠을 속임도 재주를 보임이요, 또 신의 가슴에 경서와 병서와 음양조화며 세상을 다스릴 재주를 지녔사오니 어찌 속절없이 세월만 보내오리까? 복걸 ㉡ 상께서 신에게 병조판서 삼 년만 제수하시면 남의 천대를 면하옵고 충성을 다하여 상을 받들리다.”
 상이 길동의 아뢰를 듣고 탄식하여 왈,
 “난세의 영웅이로다. 어찌 쓰지 아니 하리요?”
 즉시 공부상서를 명해 홍길동에게 병조판서를 제수하니, ㉢ 뒷일은 어찌 되고? 다음 권을 불지어다.

- 「홍길동전」 -

26. 윗글의 내용에 대한 이해로 적절하지 않은 것은?
- ① ‘청포 입은 사람’은 길동의 정체를 궁금해한다.
 - ② 길동은 활빈당 무리에게 자기를 소개하며 자신감을 드러낸다.
 - ③ 홍 의정은 ‘참 길동’을 찾으려는 상의 명령에 유보적 태도를 보인다.
 - ④ 무수한 길동이 홍 의정 앞에서 동일한 언행을 보이고 있다.
 - ⑤ 상에게 길동은 자신이 저지른 행위의 이유를 밝히고 있다.

27. [가]의 ㉠~㉢에 대한 설명으로 가장 적절한 것은?
- ① ㉠은 길동이 활빈당 무리와 한편이 될 수 없음을 보여 준다.
 - ② ㉡는 길동에게 활빈당이 세워진 이유가 무엇인지를 알려준다.
 - ③ ㉢는 길동이 활빈당에서 ㉡에 제시된 과제를 통과하면 차지할 지위이다.
 - ④ ㉠은 길동이 활빈당에서 자아를 실현하게 하는 역할을 하고, ㉡와 ㉢는 이를 방해하는 역할을 한다.
 - ⑤ ㉠은 길동이 활빈당에서 무리들과 갈등하게 되는 계기가 되고, ㉡와 ㉢는 이를 심화하는 역할을 한다.

28. <보기>를 참고하여 ㉠~㉣을 감상한 내용으로 적절하지 않은 것은? [3점]

—<보 기>—

「홍길동전」은 19세기에 오면 특정 대목을 확대·변형한 이본이 여럿 등장한다. 윗글은 이러한 이본 중 하나로, 이전에는 길동이 용력을 과시하는 장면이 바위를 드는 것으로만 제시되었으나 윗글에서는 철관을 쓰고 돌문을 넘는 장면이 추가되었다. 또한 활빈당의 우두머리가 되는 장면에서는 활빈당을 이끌던 수령을 새롭게 등장시켜 자신의 자리를 길동에게 넘겨주는 것으로 흥미를 높였다. 특히 이전에는 왕이 길동을 잡기 위한 계략으로 병조판서를 제수하였지만 윗글에서는 길동이 왕에게 직접 요구하여 원하던 바를 얻는 것으로 변형하였다. 이는 자신의 능력에 따라 신분 상승이 가능하기를 바라던 당대 독자들의 욕망을 작품에 반영한 것이다. 단, 이 과정에서 군신 관계를 바탕으로 한 조선의 유교적 질서에 대한 부정으로까지는 나아가지 않았다. 한편, 특정 장면에서 서술을 중단한 것은 다음 권을 보게 하려는 소설업자들의 상업적 전략에서 나온 것이다.

- ① ㉠은 추가된 인물을 통해서 작품의 흥미를 높이려는 것이겠군.
- ② ㉡는 길동의 용력을 보여 주는 장면이 더해진 것이겠군.
- ③ ㉢는 군신 관계를 바탕으로 한 유교적 질서를 무너뜨리고자 한 시도이겠군.
- ④ ㉣은 주인공의 신분 상승을 바라는 독자의 욕망이 반영된 것이겠군.
- ⑤ ㉣은 독자들의 궁금증을 유발하여 돈을 벌려는 소설업자의 전략으로 볼 수 있겠군.

[29~32] 다음 글을 읽고 물음에 답하시오.

㉠ 주사 터널링 현미경(STM)에서는 끝이 첨예한 금속 탐침과 도체 또는 반도체 시료 표면 간에 적당한 전압을 걸어 주고 둘 간의 거리를 좁히게 된다. 탐침과 시료의 거리가 매우 가까우면 양자 역학적 터널링 효과에 의해 둘이 접촉하지 않아도 전류가 흐른다. 이때 탐침과 시료 표면 간의 거리가 원자 단위 크기에서 변하더라도 전류의 크기는 민감하게 달라진다. 이 점을 이용하면 시료 표면의 높낮이를 원자 단위에서 측정할 수 있다. 하지만 전류가 흐를 수 없는 시료의 표면 상태는 STM을 이용하여 관찰할 수 없다. 이렇게 민감한 STM도 진공 기술의 뒷받침이 있었기에 널리 사용될 수 있었다.

STM은 대체로 진공 통 안에 설치되어 사용되는데 그 이유는 무엇일까? 기체 분자는 끊임없이 떠돌아다니다가 주변과 충돌한다. 이때 일부 기체 분자들은 관찰하려는 시료의 표면에 붙어 표면과 반응하거나 표면을 덮어 시료 표면의 관찰을 방해한다. 따라서 용이한 관찰을 위해 STM을 활용한 실험에서는 관찰하려고 하는 시료와 기체 분자의 접촉을 최대한 차단할 필요가 있어 진공이 요구되는 것이다. 진공이란 기체 압력이 대기압보다 낮은 상태를 통칭하며 기체 압력이 낮을수록 진공도가 높다고 한다. 진공 통 내부의 온도가 일정하고 한 종류의 기체 분자만 존재할 경우, 기체 분자의 종류와 상관없이 통 내부의 기체 압력은 단위 부피당 떠돌아다니는 기체 분자의 수에 비례한다. 따라서 기체 분자들을 진공 통에서 뽑아내거나 진공 통 내부에서 움직이지 못하게 고정하면 진공 통 내부의 기체 압력을 낮출 수 있다.

STM을 활용하는 실험에서 어느 정도의 진공도가 요구되는지를 이해하기 위해서는 ‘단분자층 형성 시간’의 개념을 이해할 필요가 있다. 진공 통 내부에서 떠돌아다니던 기체 분자들이 관찰하려는 시료의 표면에 달라붙어 한 층의 막을 형성하기까지 걸리는 시간을 단분자층 형성 시간이라 한다. 이 시간은 시료의 표면과 충돌한 기체 분자들이 표면에 달라붙을 확률이 클수록, 단위 면적당 기체 분자의 충돌 빈도가 높을수록 짧다. 또한 기체 운동론에 따르면 고정된 온도에서 기체 분자의 질량이 크거나 기체의 압력이 낮을수록 단분자층 형성 시간은 길다. 가령 질소의 경우 20℃, 760토르* 대기압에서 단분자층 형성 시간은 3×10^{-9} 초이지만, 같은 온도에서 압력이 10^{-9} 토르로 낮아지면 대략 2,500초로 증가한다. 이런 이유로 STM에서는 시료의 관찰 가능 시간을 확보하기 위해 통상 10^{-9} 토르 이하의 초고진공이 요구된다.

초고진공을 얻기 위해서는 ㉡ 스퍼터 이온 펌프가 널리 쓰인다. 스퍼터 이온 펌프는 진공 통 내부의 기체 분자가 펌프 내부로 유입되도록 진공 통과 연결하여 사용한다. 스퍼터 이온 펌프는 영구 자석, 금속 재질의 속이 뚫린 원통 모양 양극, 타이타늄으로 만든 판 형태의 음극으로 구성되어 있다. 자석 때문에 생기는 자기장이 원통 모양 양극의 축 방향으로 걸려 있고, 양극과 음극 간에는 2~7kV의 고전압이 걸려 있다. 양극과 음극 간에 걸린 고전압의 영향으로 음극에서 방출된 전자는 자기장의 영향을 받아 복잡한 형태의 궤적을 그리며 양극으로 이동한다. 이 과정에서 음극에서 방출된 전자는 주변의 기체 분자와 충돌하여 기체 분자를 그것의 구성 요소인 양이온과

전자로 분리시킨다. 여기서 자기장은 전자가 양극까지 이동하는 거리를 자기장이 없을 때보다 증가시켜 주어 전자와 기체 분자와의 충돌 빈도를 높여 준다. 이 과정에서 생성된 양이온은 전기력에 의해 음극으로 당겨져 음극에 박히게 되어 이동 불가능한 상태가 된다. 이 과정이 1차 펌프 작용이다. 또한 양이온이 음극에 충돌하면 타이타늄이 떨어져 나와 충돌 지점 주변에 들러붙는다. 이렇게 들러붙은 타이타늄은 높은 화학 반응성 때문에 여러 기체 분자와 쉽게 반응하여, 떠돌아다니던 기체 분자를 흡착한다. 이는 떠돌아다니는 기체 분자의 수를 줄이는 효과가 있으므로 이를 2차 펌프 작용이라 부른다. 이렇듯 1, 2차 펌프 작용을 통해 스퍼터 이온 펌프는 초고진공 상태를 만들 수 있다.

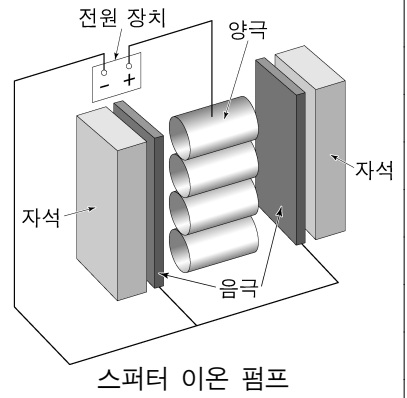

* 토르(torr): 기체 압력의 단위.

29. 밑글의 내용과 일치하는 것은?

- ① 대기압보다 진공도가 낮은 상태가 진공이다.
- ② 스퍼터 이온 펌프는 초고진공을 만드는 역할을 한다.
- ③ 단분자층 형성 시간이 짧을수록 STM을 이용한 관찰이 용이하다.
- ④ 일정한 온도와 부피의 진공 통 안에서 떠돌아다니는 기체 분자의 수는 기체 압력에 반비례한다.
- ⑤ 단분자층 형성 시간은 시료 표면과 충돌한 기체 분자들이 표면에 달라붙을 확률과 무관하게 결정된다.

30. ㉠에 대한 이해로 가장 적절한 것은?

- ① 시료 표면의 높낮이를 원자 단위까지 측정할 수 없다.
- ② 시료의 전기 전도 여부에 관계없이 시료를 관찰할 수 있다.
- ③ 시료의 관찰 가능 시간을 늘리려면 진공 통 안의 기체 압력을 낮추어야 한다.
- ④ 시료 표면의 관찰을 위해서는 시료 표면에 기체의 단분자층 형성이 필요하다.
- ⑤ 양자 역학적 터널링 효과를 이용하여 탐침을 시료 표면에 접촉시킨 후 흐르는 전류를 측정한다.

31. ㉡의 ‘음극’에 대한 설명으로 적절하지 않은 것은?

- ① 고전압과 전자의 상호 작용으로 자기장을 만든다.
- ② 떠돌아다니던 기체 분자를 흡착하는 물질을 내놓는다.
- ③ 기체 분자에서 분리된 양이온을 전기력으로 끌어당긴다.
- ④ 전자와 기체 분자의 충돌로 만들어진 양이온을 고정시킨다.
- ⑤ 기체 분자를 양이온과 전자로 분리시키는 전자를 방출한다.

32. 윗글을 바탕으로 할 때, <보기>에 대한 설명으로 옳지 않은 것은? [3점]

<보 기>

STM을 사용하여 규소의 표면을 관찰하는 실험을 하려고 한다. 동일한 사양의 STM이 설치된, 동일한 부피의 진공 통 A~E가 있고, 각 진공 통 내부에 있는 기체 분자의 정보는 다음 표와 같다. 진공 통 A 안의 기체 압력은 10^{-9} 토르이며, 모든 진공 통의 내부 온도는 20°C 이다. (단, 기체 분자가 규소 표면과 충돌하여 달라붙을 확률은 기체의 종류와 관계없이 일정하며, 제시되지 않은 모든 조건은 각 진공 통에서 동일하다. N 은 일정한 자연수이다.)

진공 통	기체	분자의 질량 (amu*)	단위 부피당 기체 분자 수 (개/cm ³)
A	질소	28	$4N$
B	질소	28	$2N$
C	질소	28	$7N$
D	산소	32	N
E	이산화 탄소	44	N

* amu: 원자 질량 단위.

- ① A 내부에서의 단분자층 형성 시간은 대략 2,500초이겠군.
- ② B 내부의 기체 압력은 10^{-9} 토르보다 낮겠군.
- ③ C 내부의 진공도는 B 내부의 진공도보다 낮겠군.
- ④ D 내부에서의 단분자층 형성 시간은 A의 경우보다 길겠군.
- ⑤ E 내부의 시료 표면에 대한 단위 면적당 기체 분자의 충돌 빈도는 D의 경우보다 높겠군.

[33~38] 다음 글을 읽고 물음에 답하시오.

근대 도시의 삶의 양식은 많은 학자들의 관심을 끌어 왔다. 오랫동안 지배적인 관점으로 받아들여진 것은 삶의 양식 중 노동 양식에 주목하는 ㉠ 생산학파의 견해였다. 생산학파는 산업 혁명을 통해 근대 도시 특유의 노동 양식이 형성되는 점에 관심을 기울였다. 그들은 우선 새로운 테크놀로지를 갖춘 근대 생산 체제가 대규모의 노동력을 각지로부터 도시로 끌어 모으는 현상에 주목했다. 또한 다양한 습속을 지닌 사람들이 어떻게 대규모 기계의 리듬에 맞추어 획일적으로 움직이는 노동자가 되는지 탐구했다. 예를 들어, 미셸 푸코는 노동자를 집단 규율에 맞춰 금욕 노동을 하는 유순한 몸으로 만들어 착취하기 위해 어떤 훈육 전략이 동원되었는지 연구하였다. 또한 생산학파는 노동자가 기계화된 노동으로 착취당하는 동안 감각과 감성으로 체험하는 내면세계를 상실하고 사물로 전락했다고 고발하였다. 이렇게 보면 근대 도시는 어떠한 쾌락과 환상도 끼어들지 못하는 거대한 생산 기계인 듯하다.

이에 대하여 ㉡ 소비학파는 근대 도시인이 내면세계를 상실한 사물로 전락한 것은 아니라고 하면서 생산학파를 비판하기 시작했다. 예를 들어, 콜린 캠벨은 금욕주의 정신을 지닌 청교도

들조차 소비 양식에서 자기 환상적 쾌락주의를 가지고 있었다고 주장하였다. 결핍을 충족시키려는 욕망과 실제로 욕망이 충족된 상태 사이에는 시간적 간극이 존재할 수밖에 없다. 그런데 근대 도시에서는 이 간극이 좌절이 아니라 오히려 욕망이 충족된 미래 상태에 대한 주관적 환상을 자아낸다. 생산학파와 달리 캠벨은 새로운 테크놀로지의 발달 덕분에 이런 환상이 단순한 몽상이 아니라 실현 가능한 현실이 될 것이라는 기대를 불러일으킨다고 보았다. 그는 이런 기대가 쾌락을 유발하여 근대 소비 정신을 북돋웠다고 긍정적으로 평가했다.

근대 들어 노동 양식에 주목한 생산학파와 소비 양식에 주목한 소비학파의 입장을 ㉢ 아우르려는 연구가 진행되고 있다. 일찍이 근대 도시의 복합적 특성에 주목했던 발터 벤야민은 이러한 연구의 선구자 중 한 명으로 재발견되었다. 그는 새로운 테크놀로지의 도입이 노동의 소외를 심화한다는 점은 인정하였다. 하지만 소비 행위의 의미가 자본가에게 이윤을 ㉣ 가져다주는 구매 행위로 축소될 수는 없다고 생각했다. 소비는 그보다 더 복합적인 체험을 가져다주기 때문이다. 벤야민은 이런 사실을 근대 도시에 대한 탐구를 통해 설명한다. 근대 도시에서는 옛것과 새것, 자연적인 것과 인공적인 것 등 서로 다른 것들이 병치되고 뒤섞이며 빠르게 흘러간다. 환상을 자아내는 다양한 구경거리도 근대 도시 곳곳에 등장했다. 철도 여행은 근대 이전에는 정지된 이미지로 체험되었던 풍경을 연속적으로 이어지는 파노라마로 체험하게 만들었다. 또한 유리와 철을 사용하여 만든 상품 거리인 아케이드는 안과 밖, 현실과 꿈의 경계가 모호해지는 체험을 가져다주었다. 벤야민은 이러한 체험이 근대 도시인에게 충격을 가져다준다고 보았다. 또한 이러한 충격 체험을 통해 새로운 감성과 감각이 일깨워진다고 말했다.

벤야민은 근대 도시의 복합적 특성이 영화라는 새로운 예술 형식에 드러난다고 주장했다. 19세기 말에 등장한 신기한 구경거리였던 영화는 벤야민에게 근대 도시의 작동 방식과 리듬에 상응하는 매체다. 영화는 조각난 필름들이 일정한 속도로 흘러가면서 움직임 만들어 낸다는 점에서 공장에서 컨베이어 벨트가 만들어 내는 기계의 리듬을 ㉤ 떠올리게 한다. 또한 관객이 아닌 카메라라는 기계 장치 앞에서 연기를 해야 하는 배우나 자신의 전문 분야에만 참여하는 스태프는 작품의 전체적인 모습을 파악하기 어렵다. 분업화로 인해 노동으로부터 소외되는 근대 도시인의 모습이 영화 제작 과정에서도 드러나는 것이다. 하지만 동시에 영화는 일종의 충격 체험을 통해 근대 도시인에게 새로운 감성과 감각을 불러일으키는 매체이기도 하다. 예측 불가능한 이미지의 연쇄로 이루어진 영화를 체험하는 것은 이질적인 대상들이 복잡하고 불규칙하게 뒤섞인 근대 도시의 일상 체험과 유사하다. 서로 다른 시·공간의 연결, 카메라가 움직일 때마다 변화하는 시점, 느린 화면과 빠른 화면의 교차 등 영화의 형식 원리는 ㉦ 정신적 충격을 발생시킨다. 영화는 보통 사람의 육안이라는 감각적 지각의 정상적 범위를 넘어선 체험을 가져다준다. 벤야민은 이러한 충격 체험을 환각, 꿈의 체험에 ㉧ 빗대어 '시각적 무의식'이라고 불렀다. 관객은 영화가 제공하는 시각적 무의식을 체험함으로써 일상적 공간에 대해 새로운 의미를 발견하게 된다. 영화관에 모인 관객은 이런 체험을 집단적으로

공유하면서 동시에 개인적인 꿈의 세계를 향유한다.

근대 도시와 영화의 체험에 대한 벤야민의 견해는 생산학과 소비학과를 포괄할 수 있는 이론적 단초를 제공한다. 벤야민은 근대 도시인이 사물화된 노동자이지만 그 자체로 내면세계를 지닌 꿈꾸는 자이기도 하다는 사실을 보여 준다.

벤야민이 말한 근대 도시는 착취의 사물 세계와 꿈의 주체 세계가 교차하는 복합 공간이다. 이렇게 벤야민의 견해는 근대 도시에 대한 일면적인 시선을 © **바로잡는** 데 도움을 준다.

33. 윗글의 내용 전개 방식으로 가장 적절한 것은?

- ① 근대 도시의 삶의 양식에 대한 벤야민의 주장을 기준으로, 근대 도시의 산물인 영화를 유형별로 분류하고 있다.
- ② 근대 도시와 영화의 개념을 정의한 후, 근대 도시의 복합적 특성을 밝힌 벤야민의 견해에 대해 그 의의와 한계를 평가하고 있다.
- ③ 근대 도시의 삶의 양식에 대한 벤야민의 관점을 활용하여, 근대 도시의 기원과 영화의 탄생 간에 공통점과 차이점을 비교하고 있다.
- ④ 근대 도시의 복합적 특성에 따른 영화의 변화 양상을 통시적으로 살펴본 후, 근대 도시와 영화의 체험에 대한 벤야민의 주장을 비판하고 있다.
- ⑤ 근대 도시의 삶의 양식에 대한 서로 다른 견해를 소개한 후, 근대 도시와 영화에 대한 벤야민의 견해가 근대 도시의 복합적 특성을 드러냄을 밝히고 있다.

34. ㉠, ㉡에 대한 이해로 가장 적절한 것은?

- ① ㉠은 근대 도시를 근대 도시인이 지닌 환상에 의해 작동되는 생산 기계라고 본다.
- ② ㉠은 새로운 테크놀로지의 발달로 성립된 근대 생산 체제가 욕망과 충족의 간극을 해소할 수 있다고 본다.
- ③ ㉡은 근대 도시인의 소비 정신이 금욕주의 정신에 의해 만들어졌다고 본다.
- ④ ㉡은 근대 도시인이 사물로 전락한 대상이 아니라 실현 가능한 미래에 대한 기대를 가진 존재라고 본다.
- ⑤ ㉠과 ㉡은 모두 소비가 노동자에 대한 집단 규율을 완화하여 유순한 몸을 만든다고 본다.

35. ㉢에 대한 이해로 적절하지 않은 것은?

- ① 관객에게 새로운 감성과 감각을 불러일으킨다.
- ② 영화가 다루고 있는 독특한 주제에서 발생한다.
- ③ 근대 도시의 일상 체험에서 유발되는 충격과 유사하다.
- ④ 촬영 기법이나 편집 등 영화의 형식적 요소에 의해 관객에게 유발된다.
- ⑤ 육안으로 지각 가능한 범위를 넘어서는 영화적 체험으로부터 발생한다.

36. 윗글을 바탕으로 <보기>를 이해한 내용으로 적절하지 않은 것은? [3점]

<보기>

베르토프의 <카메라를 든 사나이>는 1920년대의 근대 도시를 소재로 한 다큐멘터리 영화다. 베르토프는 다중 화면, 화면 분할 등 다양한 영화 기법을 도입하여 도시의 일상적 공간을 새롭게 재구성하고 있다. 이 영화는 억압의 대상이던 노동자를 생산의 주체이자 새로운 시대의 주인공으로 묘사한다. 영화인도 노동자 중 한 사람이라고 생각했던 베르토프는 영화 속에서 주체적이고 자율적으로 영화를 제작하는 영화인의 모습을 보여 준다. 베르토프는 짧은 이미지들의 빠른 교차를 통해 영화가 편집의 예술임을 확인시켜 준다. 또한 영화관에서 신기한 장면에 즐겁게 반응하는 관객들의 모습을 영화 속에서 보여 줌으로써 영화가 상영되는 과정을 드러낸다.

- ① 베르토프의 영화는 분업화로 인해 영화 제작 과정에서 소외된 영화인의 모습을 보여 주는군.
- ② 베르토프의 영화에 등장하는 노동자의 모습은 생산학과 묘사하는 훈육된 노동자의 모습과는 다르군.
- ③ 베르토프가 다양한 영화 기법을 통해 일상 공간을 재구성한 것은 벤야민이 말하는 시각적 무의식을 유발하겠군.
- ④ 베르토프가 사용한 짧은 이미지들의 빠른 교차는 벤야민이 말하는 예측 불가능한 이미지의 연쇄를 보여 주는군.
- ⑤ 베르토프의 영화에 등장하는 관객의 모습은 영화관에서 신기한 구경거리인 영화를 즐기는 근대 도시인을 보여 주는군.

37. **벤야민이 말한 근대 도시**를 이해한 내용으로 적절하지 않은 것은?

- ① 생산의 공간과 꿈꾸는 공간이 교차하는 공간이다.
- ② 소비 행위가 노동자에게 복합 체험을 가져다주는 공간이다.
- ③ 이질적인 것이 병치되고 뒤섞이며 빠르게 흘러가는 공간이다.
- ④ 새로운 테크놀로지의 도입을 통해 노동의 소위가 극복된 공간이다.
- ⑤ 집단 규율을 따라 노동하는 노동자도 내면세계를 가지고 있는 공간이다.

38. 문맥상 ㉠~㉣와 바꿔 쓰기에 가장 적절한 것은?

- ① ㉠: 봉합(縫合)하려는
- ② ㉡: 보증(保證)하는
- ③ ㉢: 연상(聯想)하게
- ④ ㉣: 의지(依支)하여
- ⑤ ㉤: 개편(改編)하는

[39~41] 다음 글을 읽고 물음에 답하시오.

[앞부분 줄거리] 공동 경비 구역에서 근무하는 국군 이수혁 병장, 남성식 일병(수정의 오빠)과 인민군 오경필 중사, 정우진 전사 사이에 총격 사건이 일어난다. 중립국 감독 위원회는 소피 소령을 파견하여 보타 소장 관할 아래 사건을 조사하게 한다.

㉠ S#79. 팔각정 (낮)

팔각정에서 본 판문각 근처 부감* 전경 —대질 심문을 받고 나온 수혁, 경필 일행이 회담장 앞에서 각각 차를 타고 현장을 떠난다. 카메라, 후진하면서 팔각정 내부로 초점 이동하면 보타의 손이 쑥 들어와 서류 봉투를 내민다.

소피: (영어) (봉투를 받아 들고) 뭐죠?

보타, 대답 대신 관측경을 들여다본다.

보타: (영어) 한국어 처음이랬지?

㉡ 보타의 관측경으로, 판문각 앞에서 쌍안경을 들고 이쪽을 관찰하는 북한 군인이 보인다.

보타: (영어) (목소리) 그래 ‘아버지’ 나라가 마음에 들던가?

㉢ 판문각 쪽에서 북한 군인의 쌍안경 시점으로, 사진을 보고 있는 소피의 모습이 잡힌다.

보타의 설명 사이사이, 한국전 당시 거제도 포로수용소의 생활과 좌우 투쟁, 종전 후 공산 포로 복송, 반공 포로 석방 및 제3국행 포로의 출발과 도착 장면들이 사진과 기록 영화 화면으로 편집된다.

보타: (영어) (목소리) ㉣ 한국전 당시 거제도에는 인민군 포로 수용소가 있었지. 그 속에서 공산주의자와 반공주의자, 두 무리 간엔 처참한 살육이 계속됐어. 종전되고 그들에게 선택권이 주어졌어. 남으로의 귀순이나, 북으로의 귀환이나... 그 17만 포로 중 76명은 둘 다를 거부했어. 그들 중 지금도 행방이 묘연한 사람이 있네. 바로... 자네 아버지 장연우 같은 사람이지.

소피, 놀란 얼굴로 손에 든 다른 사진을 내려다보면 거제 포로 수용소에서 포로들, 결박당한 채 쪼그리고 앉아 있다. ㉤ 그중 동그라미가 처진 사람 얼굴로 줌인*.

보타: (영어) 포 장군이 매우 잼싸게 움직였다군. 국방부, 외무부, 인도, 아르헨티나, 스위스 대사관... 며칠 사이 정보란 정보는 다 모았어. 포 장군으로선 ㉥ 전 인민군 장교의 딸인 자네에게 사건을 맡길 수 없었겠지.

소피: (영어) (흥분해서) 3일이면 돼요. 곧 이 병장의 자백을 받아낼 수 있다가요.

(중략)

㉦ S#81. 소피의 숙소 (낮)

침대에 가방을 올려놓고 짐을 싸는 소피. 사진 액자를 가방에 넣으려다 말고 들여다본다. 어린 시절의 소피와 스위스인 엄마 사진. 액자 뒤를 열어 가족사진을 꺼낸다. 접힌 부분을 펴자 숨겨진 아버지의 모습이 온전히 나타난다. 물끄러미 사진을 바라보는 소피.

S#82. 수사본부 (낮)

문이 열리고 들어오는 수혁, 목발을 짚었다. 사진을 바라보고 앉아 있는 소피.

소피: (수혁을 돌아보며) 오라고 해서 미안해요. 몸도 불편한데.

영문을 모르고 불러 온 수혁이 가만히 지켜보는 가운데, 탁자에 놓인 서류 봉투를 집어 들고 출입구 앞으로 가는 소피, 과녁판에서 다트 화살을 뽑아 든 다음 서류 한 장을 꽂아 고정시킨다.

소피: 내일 자정을 기해 나를 제이에스에이 근무에서 해제한 다는 명령서예요.

수혁: 들었습니다, 아버지 얘기.

소피: 그래, 내가 인민군 장교의 딸이란 얘길 듣고 기분이 어떻던가요?

수혁: (주저 없이) 친근감이 들었습니다.

㉧ 소피, 당황한 듯 잠시 침묵했다가 군복 안에 받쳐 입은 터틀넥 스웨터의 목을 젖혀 보인다. 목에 나 있는 피명 자국.

소피: 난 아직 흔적이 남아 있는데 이 병장은 깨끗하네요. 이 병장이 오 중사보다 힘이 센가 보지요?

당황하는 수혁, 대답 없다.

소피: 자, 진짜 재미난 쇼는 이제부터예요. 잘 봐요.

수정의 얼굴이 프린트된 출력물을 과녁판에 꽂는 소피. 당황하는 수혁.

소피: 수정 씨를 만나자마자 전에 본 적이 있는 얼굴이라고 생각했어요. 그런데 그 사람이 누군지 알아내는 건 그렇게 어려운 일이 아니었죠.

이번에는 수정의 초상화를 과녁판에 꽂는 소피. 놀라는 수혁.

소피: 정우진이 그린 초상화예요. 그리고 이건 (찢어져 너털 너털한 얼굴 없는 사진을 과녁판에 꽂으며) 정우진의 시신에서 나온 사진이에요.

과녁판에 나란히 부착된 ㉨ 석 장의 이미지. 충격받은 표정의 수혁.

소피: ‘사라진 탄환’이 남 일병의 알리바이를 깨는 증거였다면... (얼굴이 찢겨 나간 사진을 가리키며) ‘사라진 얼굴’은 네 명의 병사가 오랫동안 친하게 지냈다는 걸 뜻하는 증거죠.

수혁, 애써 외면하고 걸어간다.

수혁: 그래서요?

㉔ 노란색과 빨간색 디스켓 두 개를 꺼내 보이는 소피.

소피: 완전히 다른 두 개의 수사 보고서예요. 내가 뭘 제출하느냐는 이 병장한테 달렸어요. 진실을 말해 준다면 난 후임자에게 어떤 증거나 추리도 제공하지 않겠어요.

수혁: 협박입니까?

소피: 거래죠.

수혁: 영장을 가든 훈장을 받든 전 관심 없습니다. 그렇다면 ㉕ 진실의 대가로 소령님이 저한테 해 줄 수 있는 게 뭐니까?

소피: 이 병장이 끝까지 보호하려고 하는 사람... 오경필의 안전이예요.

- 박상연 원작, 박찬욱 외 각색, 『공동 경비 구역 JSA』 -

* 부감: 카메라가 인물의 시선보다 높은 곳에서 아래로 내려다보며 촬영하는 것.

* 줌인: 피사체의 크기를 점점 확대 촬영하는 것.

39. 윗글의 인물에 대한 설명으로 가장 적절한 것은?

- ① '소피'의 아버지는 전쟁이 끝나자 북으로 귀환한다.
- ② '소피'는 사건의 진실에 대해 조사 의지가 없다.
- ③ '수혁'은 '소피'의 아버지의 전력을 듣고 '소피'를 경계한다.
- ④ '소피'는 '사라진 얼굴'이 누구인지 짐작하지 못한다.
- ⑤ '소피'는 '수혁'이 '오경필'의 안전을 염려한다고 생각한다.

40. ㉑~㉕에 대한 설명으로 적절하지 않은 것은?

- ① ㉑의 공간 범위는 팔각정 내부뿐만 아니라 외부도 포함한다.
- ② ㉒는 '소피'가 직무에서 해제되는 원인이 된다.
- ③ ㉓는 '소피'가 네 병사의 관계를 짐작하게 된 단서이다.
- ④ ㉔는 '수혁'이 진실을 밝히느냐에 따라 어느 것이 제출될지가 정해질 것이다.
- ⑤ ㉕는 '수혁'이 수사본부에 있는 '소피'를 만나러 온 이유이다.

41. 윗글을 영상화한다고 가정할 때, ㉑~㉕에 해당하는 감독의 연출 계획으로 적절하지 않은 것은? [3점]

- ① ㉑과 ㉒은 각각 관측경과 쌍안경으로 상대측을 바라보는 장면을 설정하여 남북한 대치 국면에 있는 S#79 공간의 특수성을 그려야겠어.
- ② ㉓은 인물에 초점을 맞추는 촬영과 달리 사진이나 기록 영상물을 제시하여 당시 상황을 보여 주어야겠어.
- ③ ㉔은 동그라미 처진 얼굴을 확대 촬영하여 '소피'의 아버지가 포로 중 한 사람이었다는 사실을 환기해야겠어.
- ④ ㉕은 대사 없이 인물의 행동과 소품으로 인물의 심리를 간접적으로 표현해야겠어.
- ⑤ ㉕은 사건의 맥락이 관객에게 인지될 수 있도록 실내 전체를 한 화면에 담아야겠어.

[42~45] 다음 글을 읽고 물음에 답하시오.

도시의 발전은 옛 성벽을 깨트리고, 아직도 초평(草坪)이 남아 있는 이 성 밖으로 뛰여 나오기 시작한 것이었다. 그리하여 아직도 자리 잡히지 않은 이 거리의 누렁던 길이 매연과 발걸음에 나날이 짙어서 ㉑ 꺼멧게 멧들기 시작한 이 거리를 지나면 얼마 안 가서 옛 성문이 있었다. 그 성문을 통하여 이 신작로의 수직선으로 뚫린 시가가 바라보이는 것이었다. 그 성문 밖을 지나치면 신흥 상공 도시라는 이 도시의 공장 지대에 들어서게 된다. 병일이가 봉직하고 있는 공장도 그곳에 있었다. 병일이는 이 길을 2년간이나 걸었다. 아침에는 집에서 공장으로, 저녁에는 공장에서 집으로 가는 가장 가까운 길이므로 이 길을 걷는 것이었다.

병일이는 취직한 지 2년이 되도록 신원 보증인을 얻지 못하였다. 매일 저녁마다 병일이가 장부의 시재(時在)를 막아 놓으면, 주인은 금고의 현금을 빼었다. 병일이가 장부에 적어 놓은 숫자와 주인이 빼인 현금이 맞맞아떨어진 후에야 그날 하루의 일이 끝나는 것이었다. 주인이 금고 문을 잠근 후에 병일이는 모자를 집어 들고 사무실 문밖에 나선다. 한 걸음 앞서 나섰던 주인은 곧 사무실 문을 잠가 버리는 것이었다. 사무실 마루를 쓸고, 훑치고, 손님에게 차와 점심 그릇을 나르고, 수십 장의 편지를 쓰고, 장부를 정리하는 등 ㉒ 소사와 급사와 서사의 일을 한 몸으로 치르고 난 뒤에 하숙으로 돌아가는 병일의 다리와 머리는 물병과 같이 무거웠다.

주인에게 작별 인사를 하고 공장 문밖을 나서면 하루의 고역에서 벗어났다는 시원한 느낌보다도 작은 별들이 반짝이는 하늘 아래 말할 수 없이 호젓해짐을 금할 수 없었다. 그는 주인 앞에서 참고 있었던 담배를 가슴 속 깊이 빨아 들이켜며, ㉓ 2년 내로 구하여도 얻지 못하는 신원 보증인을 다시금 궁리하여 보는 것이었다. 현금에 손을 대지 못하고, 금고에 들어 있는 서류에 참견을 못 하는 것이 책임 문제로 보아서 무한히 간편한 것이지만 ㉔ 취직한 첫날부터 지금까지 하루도 변함없이 자기를 감시하는 주인의 꾸준한 태도에 병일이도 꾸준히 불쾌한 감을 느껴온 것이었다. 주인의 이러한 감시에 처음 얼마 동안은 신원 보증이 없어서 그같이 못 미더운 자기를 그래도 써 주는 주인의 호의를 한없이 감사하고 미안하게 여겼다. 그다음 얼마 동안은 병일이가 스스로 믿고 사는 자기의 담박한 성정을 그리도 못 미더워하는 주인의 태도에 원망과 반감을 가지게 되었다.

(중략)

근자에 병일이는 사무실에서 장부 정리를 할 때에도 혹시 후원에서 성낸 소와 같이 거닐고 있던 니체가 푸른 이끼 돋친 바위를 붙안고 이마를 부딪치는 것을 상상하고 작은 신음 소리가 나오려는 것을 깨닫고는 몸서리를 치기도 하였다. 그럴 때마다 곁에서 담배를 피우며 신문을 뒤적이고 있는 주인을 바라볼 때 ㉕ 신문 외에는 활자와 인연이 없이 살아갈 수 있는 그들의 생활이 부럽도록 경쾌한 것 같았다. 사실 ㉖ 월급에서 하숙비를 제하고 몇 푼 안 남는 돈으로 탐내어 사들인 책들이 요즈음에는 무거운 짐같이 겨웠다. 활자로 박힌 말의 퇴적이 발호하여서

풍겨 오는 문학의 자극에 자기의 신경은 확실히 피곤하여졌다고 병일은 생각하였다.

피곤한 병일은 사무실에서 돌아올 때마다 이 지루한 ㉠장마는 언제까지나 계속할 셈인가고 중얼거렸다. 지금부터는 마음대로 할 수 있는 '나의 시간'이라고 생각하며 돌아가는 길에 언제나 발을 멈추고 바라보는 성문을 요즈음에는 우산 속에 숨어서 그저 지나치는 때가 많았다. 혹시 생각나서 돌아볼 때에는 수없는 빗발에 씻기며 서 있는 ㉡누각을 박쥐조차 나들지 않았다. 전날 큰 구렁이가 기왓장을 떨어뜨렸다는 말이 병일에게는 육친의 시체를 보는 듯한 침울한 인상을 주는 것이었다. 모기 소리와 빈대 냄새와 반들거리다가 새침히 뛰어오르는 벼룩이가 기다릴 뿐인 바람 한 점 없는 ㉢하숙방에서 활자로 시꺼멓게 메워진 책과 마주 앉을 용기가 없어진 병일은 어떤 유혹에 끌리듯이 ㉣사진관으로 찾아가게 되었다.

사진사도 병일을 환영하였다. 그리고 거기에는 술과 한담이 있었다. 아직껏 취흥을 향락해 본 경험이 없던 병일은 자기도 적지 않게 마시고 제법 사진사와 같이 한담을 주고받을 수 있다는 것이 만족하게 생각되기도 하였다. 사진사가 수다스럽게 주위섬기는 이야기를 듣고 있는 동안에 병일은 ㉤문득 자기를 기다릴 듯한 어젯밤 퍼놓은 대로 있을 책을 생각하고 시계를 쳐다보기도 하였으나 문밖에 빗소리를 듣고는 누구에 대한 것인지도 모른 송구한 마음을 가라앉히는 것이었다. 그럴 때마다 그는 이야기에 신이 나서 잊고 있는 사진사의 잔을 집어서 거꾸 마셨다.

밤 12시가 거진 되어서 하숙으로 돌아가는 병일은 비를 맞는 것이 오히려 마음이 편하였다. '이것이 무슨 것이냐!' 하는 반성은 갈라진 검은 구름 밖으로 보이는 별 밑에 한층 더하므로 '이 생활은 일시적이다. 장마의 탓이다.' 하는 생각을 오는 비에 핑계 하기가 편하였던 것이다. 책상 앞에 돌아온 병일은 '내 마음대로 할 수 있는 시간'이 모두 없어진 것을 새삼스럽게 느끼고 있는 자기를 발견하는 것이었다. 이른 아침 시간을 위하여 자야 할 병일은 벌써 깊이 잠들었을 사진사의 ㉥코고는 소리가 들리는 듯하여 잠이 오지 않았다.

- 최명익, 「비 오는 길」 -

42. 윗글에 대한 설명으로 가장 적절한 것은?

- ① 풍자적 어조를 통해 세태를 우회적으로 비판하고 있다.
- ② 상황에 대한 인물의 주관적인 판단을 중심으로 이야기를 서술하고 있다.
- ③ 인물의 과장된 말과 행동을 통해서 비극적인 분위기에 반전을 피하고 있다.
- ④ 자연에 대한 감각적인 묘사를 중심으로 환상적인 분위기를 그려내고 있다.
- ⑤ 빈번하게 장면을 전환하여 인물들 사이에 조성된 긴장감을 해소하고 있다.

43. ㉠~㉥에 대한 이해로 적절하지 않은 것은?

- ① ㉠은 변화하고 있는 주변 환경을 말하고 있다.
- ② ㉡는 '병일'이 '사무실'에서 하는 반복적인 일이다.
- ③ ㉢는 피곤한 '병일'에게 지루함을 더하는 요인 중 하나이다.
- ④ ㉣는 노동에서 벗어난 '병일'이 '나의 시간'을 보내는 곳이다.
- ⑤ ㉥는 '병일'의 휴식을 방해하는 상상의 소리이다.

44. <보기>를 참고하여 ㉠~㉥을 감상한 내용으로 적절하지 않은 것은? [3점]

<보 기>

소망이나 욕구가 충족되지 못해서 갈등을 겪는 개인은 심리적으로 불안한 상태에 빠진다. 특히 사회적으로 불안정한 처지에 놓여 있는 개인은 긴장과 갈등 상황에 과민하게 반응하며 현실에 적응하는 데에 어려움을 겪는다. 이 과정에서 불쾌감, 고독, 우울, 불면 같은 심리적 불안 증세가 표출된다. 이 같은 증세를 보이는 개인은 불안을 야기하는 요소를 차단하기 위해 자기만의 세계에 몰두하려고 한다. 그렇다고 자기만의 세계에 만족하는 것은 아니며 타인의 삶에 대한 관심과 실망을 오가는 이중적 감정을 드러낸다.

- ① ㉠은 사회적으로 불안정한 처지에 놓여 있는 '병일'의 상태를 보여 주는군.
- ② ㉡는 자신이 의심을 받는다고 생각하는 '병일'의 심리적 불안이 드러난 예이군.
- ③ ㉢에서는 자신의 세계에 만족하지 못하는 '병일'이 타인의 세속적 삶에 관심을 갖고 있음을 알 수 있군.
- ④ ㉣에서는 자신이 몰두하던 세계에서 '병일'이 더 이상 만족을 찾지 못하고 있음을 알 수 있군.
- ⑤ ㉤에서는 '병일'이 타인의 삶에 대한 관심과 실망을 오가고 있음을 알 수 있군.

45. ㉢하숙방과 ㉣사진관에 대한 이해로 가장 적절한 것은?

- ① 하숙방은 '병일'이 자신을 대면하는 고독한 곳이고, 사진관은 삶에 지친 '병일'이 일시적으로 도피하는 곳이다.
- ② 하숙방은 '병일'이 '니체'에 관한 상상을 하였던 곳이고, 사진관은 '사진사'에 대한 '병일'의 동정이 드러나는 곳이다.
- ③ 하숙방은 '병일'이 자신의 사회적 관계를 회복하려고 노력하는 곳이고, 사진관은 '병일'에게 위안을 주는 곳이다.
- ④ 하숙방은 '주인'의 감시가 계속되는 곳이고, 사진관은 '병일'이 이전에 해 보지 못한 경험을 하는 곳이다.
- ⑤ 하숙방은 '병일'이 '고역'을 지속하는 곳이고, 사진관은 '병일'이 자신의 과거를 긍정하는 곳이다.

* 확인 사항

- 답안지의 해당란에 필요한 내용을 정확히 기입(표기)했는지 확인 하시오.

제 1 교시

국어 영역

출수형

[1~3] 다음은 라디오 방송이다. 물음에 답하시오.

혹시 어두운 밤길을 걸어 본 적이 있으신가요? 예전에 제가 밤길을 혼자 걸은 적이 있는데요, 처음엔 어둡고 무서웠지만 달빛 덕분에 어렵지 않게 걸었습니다. 여러분의 삶에 든든한 달빛 같은 방송, 청취자의 사연을 읽고 상담해 주는 ‘나에게 말해 줘’ 시간입니다. 저는 이 방송의 진행자인 심리 상담가 ○○○입니다. 오늘의 사연을 읽어 드릴게요.

저는 고등학생 ○○라고 해요. 제 친구는 자꾸 친구들과 비교하면서 자신이 못났다고 생각해요. 차분하고 손재주도 좋은 친구인데 스스로를 그렇게 생각하는 게 안타깝워요. 또 작은 실수에도 “난 항상 이래.”라며 자책하고 우울해요. 그런 생각을 안 하도록 돕고 싶은데 방법을 모르겠어요.

○○님은 스스로를 못났다고 생각하는 친구를 돕고 싶은데 방법을 모르신다는 거네요. 친구를 생각하는 마음이 참 따뜻하게 느껴져요. 저도 ○○님처럼 안타깝네요.

자신의 능력과 가치에 대한 전반적인 평가와 태도를 나타내는 말을 자존감이라고 합니다. 자존감이 낮은 원인은 다양하지만 일반적으로 알려진 것에는 남과 비교하는 버릇이 원인인 경우와 자책하는 태도가 원인인 경우가 있습니다. 사연 속 친구는 자신을 다른 사람과 비교해서 열등감을 느끼고, 사소한 실수에도 자신을 탓하며 스트레스를 받아서 자존감이 낮아진 것으로 보이네요.

이러한 경우에는 ‘장점 말해 주기’와 ‘감정 헤아려 주기’ 방법이 도움이 될 수 있어요. 먼저 친구가 현재 가지고 있는 긍정적인 면들을 자주 말해 주세요. 그러면 친구가 자신의 장점을 깨닫고 남과 비교하지 않을 거예요. 그리고 친구의 마음을 헤아려 주세요. 만약 친구가 실수해서 자책하고 있으면 “많이 속상하겠구나. 괜찮아. 누구나 그럴 수 있어.”라며 친구의 감정을 이해해 주는 식으로요. 그러면 친구가 스스로 괜찮다고 느껴 스트레스를 덜 받고 자책하지 않을 거예요.

오늘 방송 잘 들으셨나요? 저에게 하고 싶은 말이나 청취 소감은 언제든지 게시판에 올려 주세요. 그럼 △△의 노래 ‘우리 함께’를 들으며 오늘 방송 마치겠습니다. 추운 날씨에 감기 조심하세요.

1. 위 방송 진행자의 말하기 방식에 대한 설명으로 가장 적절한 것은?
- ① 사연 내용을 정리하고 사연 신청자의 마음에 공감하고 있다.
 - ② 사연 신청자의 궁금증을 해소하고 다음 방송을 예고하고 있다.
 - ③ 사연 내용을 선정하게 된 동기를 밝히고 청취자의 참여를 독려하고 있다.
 - ④ 사연과 관련된 자신의 과거 경력을 소개하고 전문성을 부각하고 있다.
 - ⑤ 사연에 대한 상담 중에 질문을 던지고 사연 속 상황을 다양한 관점에서 생각해 보도록 유도하고 있다.

2. 다음은 위 방송을 진행하기 위해 진행자가 세운 계획이다. 방송에 반영되지 않은 것은?

- [오프닝] 방송의 취지를 드러내기 위해 ‘달빛’ 이야기로 시작
- [사연 소개 및 고민 진단]
- 사연 신청자가 보낸 사연 소개
 - 내용의 이해를 돕기 위해 자존감이라는 용어의 의미 제시 ... ㉠
 - 자존감이 낮은 원인 중 일반적으로 알려진 원인을 제시하고 사연의 문제 상황에 적용 ㉡
 - 사연의 문제 상황을 설명하기 위해 유사한 문제 상황 제시 ... ㉢
- [방법 제시]
- ‘장점 말해 주기’ 방법을 안내하고 효과 제시 ㉣
 - ‘감정 헤아려 주기’ 방법을 예를 들어 소개하고 효과 제시 ... ㉤
- [클로징] 청취자 게시판에 관한 안내 및 인사말로 마무리

- ① ㉠ ② ㉡ ③ ㉢ ④ ㉣ ⑤ ㉤

3. 다음은 위 방송을 들은 청취자들이 게시판에 올린 댓글이다. 방송 내용을 고려하여 청취자들의 반응을 분석한 것으로 적절하지 않은 것은? [3점]

‘나에게 말해 줘’ 게시판

○월 ○일 방송에 대해 자유롭게 의견을 남겨 주세요.

↳ 청취자 1: 저도 자존감이 낮은 거 같아서 좋은 방법이 나오기를 기다리며 들었는데, 스스로 자존감을 높이는 방법은 안 나오네요.

↳ 청취자 2: 자존감을 높여 주려면 자기만 부족하다는 생각에서 벗어나게 해 주라는 거네요. 그렇다면 가능한 목표를 세워서 도달하게 하는 방법도 성취감을 느낄 수 있게 해 주어 자존감을 높이는 데 도움이 되겠군요.

↳ 청취자 3: 딸아이의 자존감이 향상되도록 앞으로는 제 아이에게 긍정적인 면들을 말해 줘야겠어요.

↳ 청취자 4: 도와주고 싶은 대상의 연령대가 사연 속 친구와 다를 때에도 방송에서 알려 준 방법대로 해도 되는 건가요?

↳ 청취자 5: 감정을 헤아려 주는 건 좋은 방법이네요. 제가 직설적으로 말하는 버릇이 있어서 친구들이 속상했을 텐데 활용해 볼게요.

- ① ‘청취자 1’은 자신이 방송을 들은 목적과 관련해 방송 내용이 충분하지 않다고 판단하고 있군.
- ② ‘청취자 2’는 방송 내용을 이해한 바를 확인하고 방송에서 안 내되지 않았던 방법의 효과를 예측하고 있군.
- ③ ‘청취자 3’은 방송에서 언급한 방법을 다른 사람들에게 권유하고 적용할 것을 다짐하고 있군.
- ④ ‘청취자 4’는 방송에서 제시한 방법을 다른 경우에도 적용할 수 있는지 궁금해하고 있군.
- ⑤ ‘청취자 5’는 방송에서 언급한 방법을 긍정적으로 평가하고 자신의 언어 습관을 반성하고 있군.

[4~7] (가)는 학교 신문에 실을 기사문의 초고이고, (나)는 (가)를 수정하기 위한 회의이다. 물음에 답하시오.

(가)

[표제] 성금 마련을 위해 모두가 함께해

[전문] 지난 10월 4일 우리 학교 선생님들과 학생들은 K 군을 돕기 위해 응원 메시지를 달고 사제동행 마라톤 행사를 함께했다.

[본문] 선생님 32명과 학생 174명이 함께 달린 이 행사는 K 군(2학년)의 쾌유를 기원하기 위해 학생회가 주최하였다. 한 달 전 교실에서 쓰러져 입원한 K 군의 소식이 알려지자 학생들이 병원비 모금을 위해 자발적으로 나서서 의미가 컸다. 또한 행사 참가자들은 모두 5천 원씩의 성금을 내고 학교 인근 △△공원 일대 4km 구간을 완주했다.

이날 행사에 참가한 학생들은 평소 마라톤을 즐겼던 K 군을 생각하며 응원 메시지를 가슴에 달고 뛰었다. △△공원을 찾은 많은 시민들은 이 모습을 보고 학생들과 선생님들에게 힘내라며 응원을 보냈다. 이날 많은 시민들이 △△공원을 찾았다. 마라톤이 끝난 뒤, 행사의 취지에 공감하며 성금을 기탁한 시민도 있었다. K 군의 담임선생님은 “친구를 돕기 위해 학생회가 앞장선 모습이 무척 감동적이었다.”라고 말했다.

(나)

학생 1: 사제동행 마라톤 행사를 다룬 기사문을 검토할게.

학생 2: 이 기사문은 내가 작성한 거지?

학생 3: 응, 초고라서 부족한 게 많을 것 같아.

학생 1: 우선 표제와 전문에 대해 논의하자. 표제를 수정하고, 전문은 육하원칙 중 빠진 내용을 추가해야 할 것 같아.

학생 3: ㉠ 네 말을 들으니 전문은 어떤 내용을 추가해야 할지 알겠는데, 표제는 어떤 문제가 있는지 좀 더 말해 줄래?

학생 1: 표제는 중심 소재를 담고 있어야 하는데 현재 표제에는 어떤 행사가 열렸는지 드러나지 않잖아.

학생 3: 그러게, 표제에 그런 문제가 있었구나.

학생 1: 그리고 행사의 의미를 비유적 표현을 활용해서 써 보는 건 어때?

학생 2: 그러면 한눈에 기사 내용을 알아보기 어렵잖아. 대신에 참가 인원수를 적자.

학생 1: ㉡ 네 말대로 하면 행사 규모에 초점이 맞춰져서 행사의 의미를 드러내려는 기사문의 의도가 살지 않으니, 그렇게 하면 안 될 것 같아.

학생 3: 두 의견을 들어 보니, 네 의견대로 중심 소재를 담고 화합이라는 행사의 의미를 드러낼 수 있도록 비유적 표현을 활용해서 표제를 다시 작성하는 게 좋을 것 같아.

학생 1, 2: 응, 그래.

학생 1: 다음으로 본문에 대해 논의하자.

학생 3: ㉢ 선생님과 학생이 한마음으로 행사에 참여한 모습이 드러나게 쓰려 했는데, 어때?

학생 2: 응, 그 점은 잘 드러나게 쓴 것 같아. 그런데 선생님들도 응원 메시지를 직접 써서 가슴에 달고 뛰셨는데 본문에 그 내용을 빠뜨린 것 같아. 수정이 필요해.

[A]

학생 3: 그 부분은 일부러 그렇게 쓴 건데, 이상해?

학생 2: 왜 그렇게 표현했는지 궁금해.

[B]

학생 3: 응원 메시지에 대한 아이디어를 학생들이 제안한 거라 학생의 역할을 강조하면 좋겠다고 생각해서 그랬어.

학생 2: 실제 사실에 대한 부분은 정확히 다뤄야지. 개인적인 관점에 따라 정보를 누락하면 안 돼.

학생 1: 맞아. 정보를 객관적으로 전달해야지.

학생 3: 그러게. 내가 잘못 생각했네. 수정해 올게.

학생 1: ㉣ 그런데 이번 행사는 그 의미가 중요한 만큼 본문의 마지막 부분에 화합을 드러내는 내용을 담기로 하지 않았어?

학생 3: 아, 맞아. 지난 회의에서 그러자고 했는데 잊었네. 거기에 학생 인터뷰를 넣기로 했었는데 그것도 안 넣고.

학생 1: 응, 학생회장이 행사를 주최하면서 어려웠던 점에 대해 말한 인터뷰 있잖아. 그걸 넣으면 될 것 같아.

학생 2: 행사 이후 결과에 대한 내용도 포함되면 좋겠어.

학생 3: 고마워. 지금까지 나온 의견 모두 반영해서 써 볼게.

학생 1: 그런데 글의 분량도 생각해야 할 것 같아.

학생 2: ㉤ 기사문이 실릴 지면이 한정되어 있으니까 추가로 작성할 내용은 많지 않아야 하지 않을까?

학생 1: 지금 다시 읽어 보니 본문에 불필요하게 중복된 내용의 문장이 있어. 그걸 삭제하면 글의 분량이 줄어들 것 같아.

학생 3: 지면의 크기도 염두에 두면서 기사를 써야 하는구나. 알겠어. 그렇게 할게.

학생 2: 아, 그리고 성금을 5천 원씩 낸 건 학생이었고, 선생님은 만 원씩 내셨어. 사실에 맞게 본문을 수정해 줘.

학생 3: 그렇게. 처음 써 본 기사문이라 부족한 게 많아.

학생 1, 2: 괜찮아. 기사 쓰느라 고생했어.

4. ‘학생 3’이 (나)를 참고하여 (가)를 고쳐 쓰기 위해 세운 계획으로 적절하지 않은 것은?

- 표제 수정하기
→ ‘작은 물방울들 하나 되어 희망 만든 사제동행 마라톤’으로 수정해야겠군. ㉠
- 전문 수정하기
→ ‘지난 10월 4일 △△공원 일대에서 우리 학교 선생님들과 학생들은 K 군을 돕기 위해 응원 메시지를 달고 사제동행 마라톤 행사를 함께했다.’로 고쳐야겠군. ㉡
- 본문 수정하기
→ 첫째 문단 마지막 문장을 ‘또한 행사 참가자들 중 선생님은 1만 원씩, 학생은 5천 원씩의 성금을 내고 학교 인근 △△공원 일대 4km 구간을 완주했다.’로 수정해야겠군. ㉢
→ 둘째 문단 첫 문장을 ‘이날 행사에 참가한 학생들은 평소 마라톤을 즐겼던 K 군을 생각하며 응원 메시지를 직접 써서 가슴에 달고 뛰었다.’로 고쳐야겠군. ㉣
→ 둘째 문단에서 ‘이날 많은 시민들이 △△공원을 찾았다.’를 삭제해야겠군. ㉤

① ㉠ ② ㉡ ③ ㉢ ④ ㉣ ⑤ ㉤

5. (나)를 바탕으로 할 때, (가)의 마지막 부분에 추가로 작성할 내용으로 가장 적절한 것은?

- ① 학생회장은 “행사 홍보가 힘들었지만 즐거운 경험이었다.”라고 밝혔다. 선생님과 학생 누구도 중도에 포기하지 않고 함께 달린 의미 있는 행사였다.
- ② 학생회장은 “준비 기간이 짧아서 부족한 점이 있었지만 무사히 마무리되어 기뻐다.”라고 밝혔다. 행사에서 모인 성금은 다음 날 학생회장이 대표로 K 군 가족에게 전달했다.
- ③ 학생회장이 계획하고 준비한 이번 행사는 선생님과 학생들이 한마음으로 참여한 인상적인 행사였다. 행사 이후 K 군 가족은 성금을 전달받고, 학교에 감사의 뜻을 전했다.
- ④ 학생회장은 “장소 섭외가 힘들었지만 뜻 깊은 경험이었다.”라고 밝혔다. 선생님과 학생들이 한마음이 되어 성공적으로 행사를 마쳤고, 모금된 성금은 K 군 가족에게 전달됐다.
- ⑤ 학생회장은 “어려운 친구를 생각하며 기쁘게 완주했다.”라고 밝혔다. 선생님과 학생들이 함께 달리며 뜻을 모을 수 있었던 행사였으며, 학생회에서 성금을 K 군 가족에게 전달했다.

6. 대화의 흐름을 고려할 때, ㉠~㉣에 대한 이해로 적절하지 않은 것은?

- ① ㉠: 상대의 제안 중에서 추가적인 정보가 필요한 부분에 대한 설명을 상대에게 요청하는 발화이다.
- ② ㉡: 상대의 제안은 기사문에서 강조하려는 바와 달라지게 한다고 판단하여 반대 의사를 상대에게 전달하는 발화이다.
- ③ ㉢: 화합의 모습을 표현하려는 의도가 본문에 나타나는데 대한 상대의 생각을 확인하는 발화이다.
- ④ ㉣: 본문의 마지막 부분의 작성에 대해 논의했던 사항이 무엇 인지를 상대에게 환기하는 발화이다.
- ⑤ ㉤: 글의 분량을 언급한 상대의 의견에 대해 지면의 크기를 이유로 들어 상반된 의견을 드러내는 발화이다.

7. [A], [B]의 담화에 대한 설명으로 가장 적절한 것은?

- ① [A]에서 ‘학생 3’은 ‘학생 1’과 ‘학생 2’의 의견이 대립하는 상황에서 양측에 절충안을 제시하고 있다.
- ② [B]에서 ‘학생 2’는 ‘학생 3’의 의견은 비판하고 있고, ‘학생 1’의 의견은 지지하고 있다.
- ③ [A]에서 ‘학생 3’은 ‘학생 1’의 의견을, [B]에서 ‘학생 3’은 ‘학생 2’의 의견을 수용하고 있다.
- ④ [A]와 [B]에서는 모두 ‘학생 1’이 ‘학생 2’의 의견의 타당성을 인정하고 있다.
- ⑤ [A]와 [B]에서는 모두 ‘학생 2’가 ‘학생 1’이 제시한 의견을 점검하고 있다.

[8~10] 글을 쓰기 위해 (가)의 메모를 작성한 후, (나)의 자료를 수집하고 (다)를 작성하였다. 물음에 답하시오.

(가) 학생의 메모

- 학습 활동 과제: 사회적 쟁점에 대해 학급 학생들에게 주장하는 글을 쓴다.
- 학급 학생들에 대한 분석

- 일부 학생들은 로봇세가 무엇인지 잘 모른다. ……㉠
- 로봇세를 도입하려는 목적을 궁금해하는 학생들이 있다. …㉡
- 로봇세를 알고 있는 학생들 중에는 나와 상반되는 견해를 가진 학생들도 있다. ……㉢

(나) 학생이 수집한 자료의 일부

한 설문 조사에서 ㉠ 전체 응답자 중 86.6%가 로봇이 일자리를 빼앗을 것이라고, 52.2%는 자신의 직업이 로봇으로 인해 위협받게 될 것이라고 응답했다. 과거에도 ㉡ 새로운 기계가 도입되면서 일부 분야에서 일자리가 줄어든 경우가 있었지만, 산업 전반적으로는 일자리가 증가했다. …(중략)… ㉢ 로봇 기술 중 상당수는 특허권 등록의 대상이므로, ㉣ 로봇 기술 개발 경쟁에서 뒤처지면 문제가 발생할 수 있다. …(중략)… ㉤ 전문가들 사이에서도 로봇세가 로봇 기술 개발에 악영향을 준다는 의견과, 로봇세가 로봇 산업의 활성화에 도움이 된다는 의견이 있다.

- 로봇 전문 잡지 『○○』 -

(다) 학생의 글

로봇의 발달로 일자리가 줄어들 것이라는 사람들의 불안이 커지면서 최근 로봇세 도입에 대한 논의가 활발하다. 로봇세는 로봇을 사용해 이익을 얻는 기업이나 개인에 부과하는 세금이다. 로봇으로 인해 일자리를 잃은 사람들을 지원하거나 사회 안전망을 구축하기 위해 예산을 마련하자는 것이 로봇세 도입의 목적이다. 하지만 나는 로봇세 도입을 다음과 같은 이유로 반대한다.

로봇세는 공정한 과세로 보기 어렵다. 널리 쓰이고 있는 모바일 뱅킹이나 티켓 자동 발매기도 일자리를 줄였음에도 세금을 부과하지 않았는데 로봇에만 세금을 부과하는 것은 그 기준이 일관되지 않는다는 문제가 있다. 또 로봇을 사용해 이익을 얻은 기업이나 개인은 이미 법인세나 소득세를 납부하고 있다. 로봇을 사용했다는 이유로 세금을 추가로 부과한다면 한 번의 이익에 두 번의 과세를 하는 것이므로 불공평하다.

앞으로 로봇 수요가 증가하면서 로봇 시장의 우위를 선점하기 위한 로봇 기술 개발의 경쟁이 더욱 뜨거워질 것이다. 로봇 기술 중 상당수가 특허권이 인정되는 고부가 가치 기술이기 때문이다. 이러한 상황에서 전문가들은 로봇세를 도입하면 기술 개발에 악영향을 끼칠 수 있다고 말한다. 로봇세를 도입하면 세금에 대한 부담이 늘어나 로봇에 대한 수요가 감소한다. 그렇게 되면 로봇을 생산하는 기업은 기술 개발 의지가 약화되어 로봇 기술의 특허권으로 이익을 창출할 수 있는 기회가 줄어들게 된다. 그래서 로봇 사용이 필요한 기업이나 개인은 선진 로봇 기술이 적용된 로봇을 외국에서 수입해야 하므로 막대한 금액이 외부로 유출되어 국가적으로 손해이다.

[A] 로봇의 사용으로 일자리가 감소할 것이라는 이유로 로봇세의 필요성이 제기되었지만, 역사적으로 볼 때 새로운 기술로 인해 전체 일자리는 줄지 않았다. 산업 혁명을 거치면서 새로운 기술에 대한 걱정은 늘 존재했지만, 산업 전반에서 일자리는 오히려 증가해 왔다는 점이 이를 뒷받침한다. 따라서 로봇의 사용으로 일자리가 줄어들 가능성은 낮다. 우리는 로봇 덕분에 어렵고 위험한 일이나 반복적인 일로부터 벗어나고 있다. 로봇 사용의 증가 추세에서 알 수 있듯이 로봇 기술이 인간의 삶을 편하게 만들어 주는 것은 틀림이 없다. 로봇세의 도입으로 이러한 편안한 삶이 지연되지 않기를 바란다.

8. ㉠~㉣을 고려하여 (다)를 작성했다고 할 때, 학생의 글에 활용된 글쓰기 전략으로 적절하지 않은 것은?
- ① ㉠을 고려해, 로봇세의 납부 주체를 포함한 로봇세의 개념을 설명한다.
 - ② ㉡을 고려해, 로봇 사용으로 얻을 수 있는 편안한 삶에 로봇세 도입이 미치는 영향을 드러낸다.
 - ③ ㉢을 고려해, 로봇 사용으로 일자리를 잃은 사람들을 지원하려는 로봇세 도입의 취지를 언급한다.
 - ④ ㉣을 고려해, 로봇세 도입과 로봇 기술 개발의 관계를 제시하여 로봇세의 부정적 측면을 부각한다.
 - ⑤ ㉣을 고려해, 일자리가 증가해 온 역사적 사실을 언급하며 로봇세 도입이 필요하지 않음을 부각한다.

9. (나)를 활용하여 (다)를 작성했다고 할 때, 학생의 자료 활용에 대한 설명으로 적절하지 않은 것은?
- ① ㉠에 대한 해석을 토대로, 로봇세 도입에 대한 논의는 일자리가 감소할 것이라는 사람들의 우려를 배경으로 한다는 점을 제시했다.
 - ② ㉡의 사례를 찾아, 이를 로봇의 경우와 비교하여 로봇세가 중복 부과되는 세금이라는 점을 제시했다.
 - ③ ㉢을 이유로 들어, 로봇 시장을 선점하기 위해 벌어질 경쟁의 양상을 예측하여 제시했다.
 - ④ ㉣을 구체화하여, 로봇세를 도입하는 경우 국가에 손실이 발생할 수 있음을 제시했다.
 - ⑤ ㉣에서 한쪽의 의견을 선택하여, 로봇세 부과가 로봇 관련 특허 기술 개발에 걸림돌이 될 수 있음을 제시했다.

10. <보기>에서 근거를 찾아 [A]에 대해 반박하는 글을 쓰려고 한다. 글에 담길 내용으로 가장 적절한 것은? [3점]

<보 기>

로봇 기술의 발전에 따라 로봇의 생산 능력이 비약적으로 향상되고 있다. 이는 로봇 하나당 대체할 수 있는 인간 노동자의 수도 지속적으로 증가함을 의미한다. 로봇 사용이 사회 전반에 빠르게 확산되는 현실을 고려할 때, 로봇 사용으로 인한 일자리 대체 규모가 기하급수적으로 커질 것이다.

- ① 로봇 기술의 발달을 통해 일자리를 늘리려면 지속적으로 일자리가 늘었던 산업 혁명의 경험에서 대안을 찾아야 한다.
- ② 로봇의 생산 능력에 대한 고려 없이 과거 사례만으로 일자리가 감소하지 않을 것이라고 보는 것은 성급한 판단이다.
- ③ 로봇 사용으로 밀려날 수 있는 인간 노동자의 생산 능력을 향상시킬 수 있는 제도적 지원 방안을 마련해야 한다.
- ④ 로봇세를 도입해 기업이 로봇의 생산성 향상에 기여하도록 해야 인간의 일자리 감소를 막을 수 있다.
- ⑤ 산업 혁명의 경우와 같이 로봇의 생산성 증가는 인간의 새로운 일자리를 만드는 데 기여할 것이다.

11. <보기>의 ㉠에 들어갈 말로 적절하지 않은 것은?

<보 기>

선생님: 최소 대립쌍이란 하나의 소리로 인해 뜻이 구별되는 단어의 짝을 말해요. 가령 최소 대립쌍 ‘살’과 ‘쌀’은 ‘ㅅ’과 ‘ㅆ’으로 인해 뜻이 달라지는데, 이때의 ‘ㅅ’, ‘ㅆ’은 음운의 자격을 얻게 되죠. 이처럼 최소 대립쌍을 이용해 음운들을 추출하면 음운 체계를 수립할 수 있어요. 이제 고유어들을 모은 [A]에서 최소 대립쌍들을 찾아 음운들을 추출하고, 그 음운들을 [B]에서 확인해 봅시다.

[A]

[B] 국어의 단모음 체계

혀의 앞뒤 입술 모양 혀의 높낮이	전설 모음		후설 모음	
	평순	원순	평순	원순
고모음	ㅣ	ㄱ	ㅡ	ㅜ
중모음	ㅔ	ㅖ	ㅓ	ㅗ
저모음	ㅐ		ㅑ	

[학생의 탐구 내용]
추출된 음운들 중 을 확인할 수 있군.

- ① 2개의 전설 모음 ② 2개의 중모음
- ③ 3개의 평순 모음 ④ 3개의 고모음
- ⑤ 4개의 후설 모음

[12~13] 다음 글을 읽고 물음에 답하시오.

국어사적 사실이 현대 국어의 일관되지 않은 현상을 이해하는 데 도움이 되는 경우가 많다. 예를 들어 ‘ㄱ’로 끝나는 명사 ‘밭’, ‘술’, ‘이튿날’이 ㉠ ‘밭가락’, ㉡ ‘소나무’, ㉢ ‘이튿날’과 같은 합성어들에서는 받침 ‘ㄱ’의 모습이 일관되지 않는데, 이를 이해하기 위해서는 이들 단어의 옛 모습을 알아야 한다.

‘소나무’에서는 ‘밭가락’에서와는 달리 받침 ‘ㄱ’이 탈락하였고, ‘이튿날’에서는 받침이 ‘ㄱ’이 아닌 ‘ㄷ’이다. 모두 ‘ㄱ’ 받침의 명사가 결합한 합성어인데 왜 **이러한 차이**를 보이는 것일까? 현대 국어에는 받침 ‘ㄱ’이 ‘ㄷ’으로 바뀌거나, 명사와 명사가 결합할 때 ‘ㄱ’이 탈락하는 규칙이 없기 때문에 이러한 차이는 현대 국어의 규칙만으로는 설명할 수 없다.

‘밭가락’은 중세 국어에서 대부분 ‘밭 가락’으로 나타난다. 중세 국어에서 ‘ㅅ’은 관형격 조사로 사용되었으므로 ‘밭 가락’은 구로 파악된다. 이는 ‘밭 엄지 가락(엄지밭가락)’과 같은 예를 통해 잘 알 수 있다. 이후 ‘ㅅ’은 점차 관형격 조사의 기능을 잃고 합성어 내부의 사이시옷으로만 흔적이 남았는데, 이에 따라 중세 국어 ‘밭 가락’은 현대 국어 ‘밭가락[밭까락]’이 되었다.

‘소나무’는 중세 국어에서 명사 ‘술’에 ‘나무’의 옛말인 ‘나모’가 결합하고 ‘ㄱ’이 탈락한 합성어 ‘소나모’로 나타난다. 중세 국어에서는 현대 국어와 달리 명사와 명사가 결합하여 합성어가 될 때 ‘ㄴ, ㄷ, ㅅ, ㅈ’ 등으로 시작하는 명사 앞에서 받침 ‘ㄱ’이 탈락하는 규칙이 있었기 때문에 ‘술’의 ‘ㄱ’이 탈락하였다.

‘이튿날’은 중세 국어에서 자립 명사 ‘이튿’과 ‘날’ 사이에 관형격 조사 ‘ㅅ’이 결합한 ‘이튿 날’로 많이 나타나는데, 이 ‘ㅅ’은 ‘이튿 밤’, ‘이튿 길’에서의 ‘ㅅ’과 같은 것이다.

[A] 중세 국어에서 ‘이튿 날’은 ‘이튿 날’로도 나타났는데, 근대 국어로 오면서는 ‘ㄱ’이 탈락한 합성어 ‘이튿날’로 굳어지게 되었다. 이와 함께 ‘ㅅ’이 관형격 조사의 기능을 잃어 가고, 받침 ‘ㅅ’과 ‘ㄷ’의 발음이 구분되지 않게 되었다. 이에 따라 『한글 맞춤법』에서는 ‘이튿날’의 표기와 관련하여 “끝소리가 ‘ㄱ’인 말과 딴 말이 어울릴 적에 ‘ㄱ’ 소리가 ‘ㄷ’ 소리로 나는 것”으로 보아 이를 ‘이튿날’로 적도록 했다. 그러나 이때의 ‘ㄷ’은 ‘ㄱ’이 변한 것으로 설명되지 않으므로 중세 국어 ‘뭇 사람’에서 온 ‘뭇사람’에서처럼 ‘ㅅ’으로 적는 것이 국어의 변화 과정을 고려한 관점에 부합한다고 할 수 있다.

12. 윗글을 참고할 때, ㉠~㉢과 같이 **이러한 차이**를 보이는 예를 <보기>에서 각각 하나씩 찾아 그 순서대로 제시한 것은?

<보 기>

무술(물+술)	쌀가루(쌀+가루)
난알(난+알)	술방울(술+방울)
선달(선+달)	푸나무(풀+나무)

- ① 술방울, 무술, 난알 ② 술방울, 푸나무, 선달
- ③ 푸나무, 무술, 선달 ④ 쌀가루, 푸나무, 난알
- ⑤ 쌀가루, 술방울, 선달

13. [A]를 바탕으로 <보기>의 ‘자료’를 탐구한 내용으로 적절하지 않은 것은? [3점]

<보 기>

[탐구 주제]
○ ‘숯가락’은 ‘젓가락’과 달리 왜 첫 글자의 받침이 ‘ㄷ’일까?

[자료]

중세 국어의 예	
<ul style="list-style-type: none"> • 술 자르며 저 놓느니(술가락 잡으며 젓가락 놓으니) • 숯 근(술가락의 끝), 젓 가락 근(젓가락 끝), 수저(수저) • 뭇(무리), 뭇 사람(뭇사람, 여러 사람) 	
근대 국어의 예	현대 국어의 예
<ul style="list-style-type: none"> • 숯가락 장스(술가락 장사) • 뭇사람(뭇사람) 	<ul style="list-style-type: none"> • *술로 밥을 뜨다 • 숯가락으로 밥을 뜨다 • 밥 한 술

※ ‘*’는 문법에 맞지 않음을 나타냄.

- ① 중세 국어 ‘술’과 ‘저’는 중세 국어 ‘이튿’처럼 자립 명사라는 점에서 현대 국어 ‘숯’과는 차이가 있군.
- ② 중세 국어 ‘술’과 ‘저’의 결합에서 ‘ㄱ’이 탈락한 합성어가 현대 국어 ‘수저’로 이어졌군.
- ③ 중세 국어 ‘술’과 ‘저’는 명사를 수식할 때, 중세 국어 ‘이튿’이나 ‘뭇’과 같이 모두 관형격 조사 ‘ㅅ’이 결합할 수 있었군.
- ④ 근대 국어 ‘숯가락’이 현대 국어에 와서 ‘숯가락’으로 적히는 것은, 국어의 변화 과정을 고려한 관점에 부합하지 않는다는 점에서 ‘이튿날’의 경우와 같군.
- ⑤ 현대 국어 ‘숯가락’과 ‘뭇사람’의 첫 글자 받침이 다른 이유는 중세 국어 ‘숯’과 ‘뭇’이 현대 국어로 오면서 ‘ㄱ’이 탈락한 후 남은 ‘ㅅ’의 발음이 서로 달랐기 때문이군.

14. <보기>의 ㉠~㉢를 이해한 내용으로 적절하지 않은 것은?

<보 기>

- ㉠ 그는 위기를 좋은 기회로 삼았다.
- ㉡ 바다가 눈이 부시게 파랗다.
- ㉢ 동주는 반짝이는 별을 응시했다.

- ① ㉠의 ‘삼았다’는 주어 이외에도 두 개의 문장 성분을 필수적으로 요구하는군.
- ② ㉡의 ‘바다가’와 ‘눈이’는 각각 다른 서술어의 주어이군.
- ③ ㉢의 ‘별을’은 안긴문장의 목적어이면서 안은문장의 목적어이군.
- ④ ㉠의 ‘좋은’과 ㉢의 ‘반짝이는’은 안긴문장의 서술어이군.
- ⑤ ㉡의 ‘눈이 부시게’와 ㉢의 ‘반짝이는’은 수식의 기능을 하는군.

17. ㉠, ㉡에 대한 이해로 가장 적절한 것은?

- ① ㉠은 매도인의 청구와 매수인의 이행으로 소멸한다.
- ② ㉡은 채권자와 채무자의 의사 표시가 작용하여 성립한 것이다.
- ③ ㉠과 ㉡은 ㉠이 이행되면 그 결과로 ㉡이 소멸하는 관계이다.
- ④ ㉠과 ㉡은 동일한 계약의 효과를 서로 다른 측면에서 바라본 것이다.
- ⑤ ㉠에는 물건을 인도할 의무가 있고, ㉡에는 금전의 지급을 청구할 권리가 있다.

18. ㉢의 상황에 대한 설명으로 적절한 것은?

- ① ‘을’의 과실로 이행 불능이 되어 ‘갑’의 계약 해제권이 발생한다.
- ② ‘갑’은 소를 제기하여야 매매의 목적이 된 재산을 이전받을 수 있다.
- ③ ‘갑’은 원상회복 청구권을 행사하여야 ‘그림 A’의 소유권을 회복할 수 있다.
- ④ ‘갑’과 ‘을’은 애초부터 실현 불가능한 내용의 계약을 체결하였기 때문에 이행 불능이 되었다.
- ⑤ ‘을’이 ‘갑’에게 ‘그림 A’를 인도하는 것은 불가능해졌지만 ‘을’은 채무 불이행에 대한 책임을 지지 않는다.

19. 윗글을 바탕으로 할 때, <보기>에 대한 분석으로 적절하지 않은 것은? [3점]

<보 기>

증여는 당사자의 일방이 자기의 재산을 무상으로 상대방에게 줄 의사를 표시하고 상대방이 이를 승낙함으로써 성립하는 계약이다. 증여자만 이행 의무를 진다는 점이 특징이다. 유언은 유언자의 사망과 동시에 일정한 법률 효과를 발생시키려는 것을 목적으로 하는데, 유언자의 의사 표시만으로 유효하게 성립하고 의사 표시의 상대방이 필요 없다는 점에서 증여와 차이가 있다.

- ① 증여, 유언, 매매는 모두 법률 행위로서 의사 표시를 요소로 한다.
- ② 증여와 유언은 법률 효과를 발생시키려는 목적이 있다는 점이 공통된다.
- ③ 증여는 변제의 의무를 발생시키지 않는다는 점에서 매매와 차이가 있다.
- ④ 증여는 당사자 일방만이 이행한다는 점에서 양 당사자가 서로 이행하는 관계를 갖는 매매와 차이가 있다.
- ⑤ 증여는 양 당사자의 의사 표시가 서로 합치하여 성립한다는 점에서 의사 표시의 합치가 필요 없는 유언과 차이가 있다.

20. 문맥상 의미가 ㉠와 가장 가까운 것은?

- ① 오랜 연구 끝에 만족할 만한 실험 결과가 나왔다.
- ② 그 사람이 부드럽게 나오니 내 마음이 누그러졌다.
- ③ 우리 마을은 라디오가 잘 안 나오는 산간 지역이다.
- ④ 이 책에 나오는 옛날이야기 한 편을 함께 읽어 보자.
- ⑤ 그동안 우리 지역에서는 걸출한 인물들이 많이 나왔다.

[21~26] 다음 글을 읽고 물음에 답하시오.

(가)

그 골목이 그렇게도 짧은 것을 그가 처음으로 느낄 수 있었을 때, 신랑의 몸은 벌써 차 속으로 사라지고, 자기와 차 사이에는 물려든 군중이 몇 겹으로 길을 가로막았다. 이쁜이 어머니는 당황하였다. 그들의 틈을 비집고,

‘이제 가면, 내가 언제나 또 온단 말이나? ……’

딸이 이제 영영 돌아오지 못하거나 하는 것같이, 그는 막 자동차에 오르려는 딸에게 달려들어,

“이쁜아.”

한마디 불렀으나, 다음은 목이 메어, 얼마를 병하니 딸의 옆 얼굴만 바라보다가, 그러한 어머니의 마음을 알아줄 턱없는 운전수가, 재촉하는 경적을 두어 번 울렸을 때, 그는 또 소스라치게 놀라며, 그저 입에서 나오는 대로,

“모든 걸, 정신 채려, 조심해서, 해라 ……”

그러나 ㉠자동차의 문은 유난히 소리 내어 닫히고, 다시 또 경적이 두어 번 운 뒤, 달리는 자동차 안에 이쁜이 모양을, 어머니는 이미 찾아볼 수가 없었다. 그는 실신한 사람같이, 얼마를 그곳에 서 있었다. 깨닫지 못하고, 눈물이 뺨을 흐른다. 그 마음속을 알아주면서도, 아낙네들이, 경사에 눈물이 당하냐고, 그렇게 책망하였을 때, 그는 갑자기 조금 웃고, 그리고, 문득, 정신을 바짝 차리지 않으면, 그대로 그곳에서 혼도해 버리고 말 것 같은 극도의 피로와, 또 이제는 이미 도저히 구할 길 없는 마음속의 공허를, 그는 일시에 느꼈다.

제6절 몰락

한편에서 이렇게 경사가 있었을 때—(그야, 외딸을 남을 주고 난 그 뒤에, 홀어머니의 외로움과 슬픔은 컸으나 그래도 아직 그것은 한 개의 경사라 할 밖에 없을 것이다)—, 또 ㉡한편 개천 하나를 건너 신전 집에서는, 바로 이날에 이제까지의 서울에서의 살림을 거두어, 마침내 애달프게도 온 집안이 시골로 내려갔다.

[A] 독자는, 그 수다스러운 점룡이 어머니가, 이미 한 달도 전에, 어디서 어떻게 들었던 것인지, 쉬이 신전 집이 낙향을 하리라고 가장 은근하게 빨래터에서 하던 말을 기억하고 계실 것이다. 이를테면 그것이 그대로 실현된 것에 지나지 않는다. 그러나 다만 그들의 가는 곳은, 강원도 춘천이라든가 그러한 곳이 아니라, 경기 강화였다.

이 봄에 대학 의과를 마친 둘째 아들이 아직 취직처가 결정되지 않은 채, 그대로 서울 하숙에 남아 있을 뿐으로—(그러나, 그도 그로써 얼마 안 되어 충청북도 어느 지방의 ‘공의’가 되어 서울을 떠나고 말았다)—, 신전 집의 온 가족은, 아직도 장가를 못 간 주인의 처남까지도 바로 어디 나들이라도 가는 것처럼, 별로 남들의 주의를 끄는 일도 없이, 스무 해를 살아온 이 동리에서 사라지고 말았다.

한번 기울어진 가운은 다시 어찌는 수 없어, 온 집안사람은, 언제든 당장이라도 서울을 떠날 수 있는 준비 아래, 오직 주인 영감의 명령만을 기다리고 있었던 것이므로, 동리 사람들도 그것을 단지 시일 문제로 알고 있었던 것이나, 그래도 이 신전 집의 몰락은, 역시 그들의 마음을 한때, 어둡게 해 주었다.

그러나 오직 그뿐이다. 이 **도회에서의 패잔자**는 좀 더 남의 마음에 애달픔을 주는 일 없이 무심한 이의 눈에는, 참말 어디 불일이라도 보러 가는 사람같이, 그곳에서 얼마 안 되는 작은 광고 차부에서 강화행 자동차를 탔다. 천변에 일어나는 온갖 일에 관찰을 게을리하지 않는 **이발소 소년**이, 용하게도 막, 그들의 이미 오래 전에 팔린 집을 나오는 일행을 발견하고 그래 이발소 안의 모든 사람이 그것을 알았을 뿐으로, 그들이 남부끄럽다 해서, 고개나마 변변히 못 들고 빠른 걸음걸이로 천변을 걸어 나가, 그대로 큰길로 사라지는 뒷모양이라도 흘깃 본 이는 몇 명이 못 된다. ㉠ 얼마 있다, 원래의 신전은 술집으로 변하고, 또 그들의 살던 집에는 좀 더 있다, 하숙옥 간판이 걸렸다.

- 박태원, 「천변풍경」 -

(나)

#68. 산비탈 길

뚜벅뚜벅 걷고 있는 철호.

#69. 피난민 수용소 안(회상)

담요바지 철호의 아내가 주워 모은 널빤지 조각을 이고 들어와 부엌에 내려놓고 흠어진 머리칼을 치키며 숨을 돌리고 있다.

철호㉠: 저걸 저토록 고생시킬 줄이야.

담요바지 아내의 모습 위에 —O·L*—

여학교 교복을 입고 강당에 서서 노래를 부르고 있는 그 시절의 아내. 또 O·L되며 신부 차림의 아내가 노래를 부르고 있다. 그 옆에 상기되어 앉아 있는 결혼 피로연 석상의 철호. 노래는 ‘돌아오라 소렌토’.

#70. 산비탈

철호가 멍하니 시가지를 내려다보고 섰다. 황홀에 묻힌 거리.

#71. 자동차 안

해방촌의 골목길을 운전수가 땀을 빼며 빠져나와서 뒤를 돌아 보고

운전수: 손님! 이상 더 올라가지 못하겠는데요.

영호: 그럼 내리시다. **시시한 동네**까지 물구 오느라고 수고했소. 천 환짜리 한 장을 꺼내 준다.

운전수: (공손히) 감사합니다.

#72. 철호의 방 안

철호의 아내가 만삭의 배를 안고 누더기를 꿰매고 있다. 옆에서 꼴꼴 자고 있는 혜옥.

영호: (들어오며) 혜옥아!

(중략)

#73. 철호의 집 부엌 안

민호가 팔다 남은 신문을 끼고 들어와 신들메를 끌리며

민호: 에이 날씨도 꼭 겨울 같네.

철호㉠: 어쨌든 너도 인젠 정신을 차려야지! 군대에서 나온 지도 이태나 되잖니.

영호㉠: 정신 차려야죠. 그렇잖아도 금명간 판결이 날 겁니다.

철호㉠: 어디 취직을 해야지.

#74. 철호의 집 방 안

영호: 취직이요. 형님처럼 전차 값도 안 되는 월급을 받고 남의 살림이나 계산해 주란 말예요? 싫습니다.

철호: 그럼 뭐 뽕죽한 수가 있는 줄 아니?

영호: 있지요. 남처럼 용기만 조금 있으면.

철호: 용기?

영호: 네. 분명히 용기지요.

철호: 너 설마 엉뚱한 생각을 하고 있는 건 아니겠지.

영호: 엉뚱하긴 뭐가 엉뚱해요.

철호: (버럭 소리를 지르며) 영호야! 그렇게 살자면 이 형도 벌써 잘살 수 있었던 말이다.

영호: 저도 형님을 존경하지 않는 건 아녜요. 가난하더라도 깨끗이 살자는 형님을……. 허지만 형님! 인생이 저 골목에서 십 환짜리를 받고 코 흘리는 어린애들에게 보여 주는 요지경이라면야 가지고 있는 돈값만치 구멍으로 들여다보고 말 수도 있죠. 그렇지만 어디 인생이 자기 주머니 속의 돈 액수만치만 살고 그만둘 수 있는 요지경인가요? 형님의 **어금니**만 해도 푹푹 쑤시고 아픈 걸 견딘다고 절약이 되는 건 아니죠. 그러니 비극이 시작되는 거죠. 지긋지긋하게 살아야 하니까 문제죠. 왜 우리라고 좀 더 넓은 테두리까지 못 나가라는 법이 어디 있어요.

영호는 반쯤 끌려 났던 넥타이를 풀어서 방구석에 픽 던진다. 철호가 무겁게 입을 연다.

철호: 그건 억설이야.

영호: 억설이요?

철호: 네 말대로 꼭 잘살자면 양심이구 윤리구 버려야 한다는 것 아니야.

영호: 천만에요.

#75. 철호의 집 골목

스카프를 두르고 핸드백을 걸친 명숙이가 엿듣고 있다.

철호㉠: 그게 바로 억설이란 말이다. 마음 한구석이 어딘가 비틀려서 하는 억지란 말이다.

영호㉠: 비틀렸죠. 분명히 비틀렸어요. 그런데 그 비틀리기가 너무 늦었던 말입니다.

- 이범선 원작, 이종기 각색, 「오발탄」 -

*㉠: 효과음(effect). 화면에 삽입된 음향.

*O·L(overlap): 하나의 화면이 끝나기 전에 다음 화면이 겹치면서 먼저 화면이 차차 사라지게 하는 기법.

21. (가)와 (나)의 공통점으로 가장 적절한 것은?

- ① 인물 간의 대결 의식을 통해 사건의 긴장감을 조성하고 있다.
- ② 인물 간의 대화를 통해 특정 인물의 생각과 행동을 희화화하고 있다.
- ③ 인물의 회상 장면을 통해 사건 해결의 실마리를 과거에서 찾고 있다.
- ④ 인물 간의 갈등을 다각적으로 조명하여 사건 전개에 양상을 다면화하고 있다.
- ⑤ 인물의 내면을 행위로 제시하여 상황을 받아들이기 어려워하는 심리를 보여 주고 있다.

22. (가)의 **이발소 소년**에 대한 이해로 가장 적절한 것은?

- ① 주변을 관찰하여 일상의 변화를 포착한다.
- ② 특정 가족이 몰락하게 된 이유를 분석한다.
- ③ 새로운 사건을 모으고 그 진위를 논평한다.
- ④ 천변의 소식을 타 지역 주민에게 전해 준다.
- ⑤ 천변 주민들 사이에 발생하는 문제를 중재한다.

23. [A]에 대한 설명으로 적절하지 않은 것은?

- ① 독자가 가진 정보를 상기시키고 있다.
- ② 정보를 제공한 인물을 독자에게 환기시키고 있다.
- ③ 독자를 언급하여 서술자의 개입을 드러내고 있다.
- ④ 정보가 실현되지 못한 원인을 독자의 망각에서 찾고 있다.
- ⑤ 인물의 행선지와 관련한 정보를 독자에게 제공하고 있다.

24. (가)와 (나)에 대한 감상으로 적절하지 않은 것은?

- ① (가)의 짧게 느껴지는 ‘골목’은 어머니의 아쉬움을, (나)의 빠져 나오기 힘든 ‘골목길’은 ‘시시한 동네’의 열악함을 보여 주고 있다.
- ② (가)는 딸이 멀리 떠나는 모습을 통해, (나)는 명숙이 집 밖에서 엿듣는 모습을 통해 가족들 간의 갈등 상황을 보여 주고 있다.
- ③ (가)의 ‘눈물’은 가족을 떠나보내는 자의 아픔을, (나)의 ‘어금니’는 가족의 생계를 꾸려 나가는 자의 전담을 보여 주고 있다.
- ④ (가)는 주인 영감의 명령만을 기다리는 신전 집 가족들을 통해, (나)는 만삭의 몸에도 누더기를 꿰매는 아내의 모습을 통해 가족이 처한 불우한 상황을 보여 주고 있다.
- ⑤ (가)는 ‘도회에서의 패잔자’가 낙향하는 모습을 통해, (나)는 영호가 취직을 거부하는 모습을 통해 현실에 적응하지 못하는 인물의 처지를 보여 주고 있다.

25. (나)의 ‘#68~#71’에 대한 이해로 적절하지 않은 것은?

- ① #68의 장면에 이어지는 #69에서 ‘철호㉔’를 삽입하여 회상의 주체가 철호임을 알려 주고 있다.
- ② #69에서 ‘철호㉔’를 삽입하여 아내에 대한 연민을 드러내고 있다.
- ③ #69에서 ‘노래’를 활용하여 학창 시절 아내의 화면을 결혼 피로연장 아내의 화면으로 전환하고 있다.
- ④ #70에서 침묵하는 철호의 모습과 시가지의 분위기를 대비하여, 거리를 바라보는 철호의 심리를 암시하고 있다.
- ⑤ #70의 침묵과 #71의 대화를 상호 대비하여 영호의 소심함을 드러내고 있다.

26. <보기>를 바탕으로 (가)의 ㉠~㉣과 (나)의 ‘#71~#75’에 대해 이해한 내용으로 적절하지 않은 것은? [3점]

—<보 기>—

작가는 시간의 흐름에 따라 나타나는 모든 상황을 서술하지는 않는다. 일련의 상황이나 사건들 중 작가의 시선에 의해 특정한 부분이 부각되어 서술되는 것이다. 즉, 서사는 시간과 공간을 배경으로 하는 사건의 선택과 결합을 통해 구성된다. 선택이란 시간과 공간을 분할한 후 의미 있는 부분을 선택하는 것을, 결합이란 이렇게 선택된 시간과 공간을 다양한 방식으로 연결하여 새롭게 사건을 구성하는 것을 의미한다. 이렇게 서사는 다양한 사건 구성의 방식을 통해 인간의 문제를 총체적으로 파악하고자 하는 고민을 담고 있다.

- ① ㉠에서는 두 인물 사이에서 발생한 여러 상황에서 몇 개의 상황만을 선택적으로 제시하여 그 상황에 대한 인물의 심리를 암시하고 있고, #71과 #72에서는 서로 다른 두 공간을 동일 인물의 등장으로 연결하여 인물의 공간 이동을 나타내는군.
- ② ㉡에서는 같은 날에 서로 다른 공간을 배경으로 하는 사건이 일어났음을 밝혀 ㉡의 공간에서 일어나는 사건과 ㉠의 공간에서 일어나는 사건을 결합하고 있고, #73과 #74의 서로 다른 공간은 동일한 인물들의 이어지는 대화를 통해 서로 결합하고 있군.
- ③ ㉢에서는 일련의 상황을 선택적으로 제시하면서 인물들에 대한 감정을 서술하고 있고, #73~#75에서는 두 인물의 대화를 매개로 서로 다른 공간을 결합함으로써 #73과 #75의 장면에 등장하는 인물들이 #74의 상황을 공유할 수 있도록 구성하고 있군.
- ④ ㉠과 ㉡의 연결은 같은 날에 서로 다른 공간에서 발생하는 사건의 연결이라는 점에서는 #74와 #75의 연결과 유사하지만, 인물의 목소리를 활용하는 #74와 #75의 연결과 비교하면 연결 방식에서 구별되는군.
- ⑤ ㉣은 시간의 흐름을 분할하고 대상의 특징적인 변화를 선택하여 제시한다는 점에서 #75와 유사하지만, 서로 다른 두 공간의 결합이 나타나지 않는다는 점에서는 #75와 구별되는군.

[27~32] 다음 글을 읽고 물음에 답하시오.

16세기 전반에 서양에서 태양 중심설을 지구 중심설의 대안으로 제시하며 시작된 천문학 분야의 개혁은 경험주의의 확산과 수리 과학의 발전을 통해 형이상학을 뒤바꾸는 변혁으로 이어졌다. 서양의 우주론이 전파되자 중국에서는 중국과 서양의 우주론을 회통하려는 시도가 전개되었고, 이 과정에서 자신의 지적 유산에 대한 관심이 제고되었다.

복잡한 문제를 단순화하여 푸는 수학적 전통을 이어받은 코페르니쿠스는 천체의 운동을 단순하게 기술할 방법을 찾고자 하였고, 그것이 ㉠ 일으킬 형이상학적 문제에는 별 관심이 없었다. 고대의 아리스토텔레스와 프톨레마이오스는 우주의 중심에 고정되어 움직이지 않는 지구의 주위를 달, 태양, 다른 행성들의 천구들과, 항성들이 붙어 있는 항성 천구가 회전한다는 지구 중심설을 내세웠다. 그와 달리 코페르니쿠스는 태양을 우주의 중심에 고정하고 그 주위를 지구를 비롯한 행성들이 공전하며 지구가 자전하는 우주 모형을 ㉡ 만들었다. 그러자 프톨레마이오스보다 훨씬 적은 수의 원으로 행성들의 가지적인 운동을 설명할 수 있었고 행성이 태양에서 멀수록 공전 주기가 길어진다는 점에서 단순성이 충족되었다. 그러나 아리스토텔레스의 형이상학을 고수하는 다수 지식인과 종교 지도자들은 그의 이론을 받아들이려 하지 않았다. 왜냐하면 그것은 지상계와 천상계를 대립시키는 아리스토텔레스의 이분법적 구도를 무너뜨리고, 신의 형상을 ㉢ 지닌 인간을 한갓 행성의 거주자로 전락시키는 것으로 여겨졌기 때문이다.

16세기 후반에 브라헤는 코페르니쿠스 천문학의 장점은 인정하면서도 아리스토텔레스 형이상학과의 상충을 피하고자 우주의 중심에 지구가 고정되어 있고, 달과 태양과 항성들은 지구 주위를 공전하며, 지구 외의 행성들은 태양 주위를 공전하는 모형을 제안하였다. 그러나 케플러는 우주의 수적 질서를 신봉하는 형이상학인 신플라톤주의에 매료되었기 때문에, 태양을 우주 중심에 배치하여 단순성을 추구한 코페르니쿠스의 천문학을 받아들였다. 하지만 그는 경험주의자였기에 브라헤의 천체 관측치를 활용하여 태양 주위를 공전하는 행성의 운동 법칙들을 수립할 수 있었다. 우주의 단순성을 새롭게 보여 주는 이 법칙들은 아리스토텔레스 형이상학을 더 이상 온존할 수 없게 만들었다.

17세기 후반에 뉴턴은 태양 중심설을 역학적으로 정당화하였다. 그는 만유인력 가설로부터 케플러의 행성 운동 법칙들을 성공적으로 연역했다. 이때 가정된 만유인력은 두 질점*이 서로 당기는 힘으로, 그 크기는 두 질점의 질량의 곱에 비례하고 거리의 제곱에 반비례한다. 지구를 포함하는 천체들이 밀도가 균질하거나 구 대칭*을 이루는 구라면 천체가 그 천체 밖 어떤 질점을 당기는 만유인력은, 그 천체를 잘게 나눈 부피 요소들 각각이 그 천체 밖 어떤 질점을 당기는 만유인력을 모두 더하여 구할 수 있다. 또한 여기에서 지구보다 질량이 큰 태양과 지구가 서로 당기는 만유인력이 서로 같음을 증명할 수 있다. 뉴턴은 이 원리를 적용하여 달의 공전 궤도와 사과 낙하 운동 등에 관한 실측값을 연역함으로써 만유인력의 실재를 입증하였다.

[A]

16세기 말부터 중국에 본격 유입된 서양 과학은, 청 왕조가 1644년 중국의 역법(曆法)을 기반으로 서양 천문학 모델과 계산법을 수용한 시헌력을 공식 채택함에 따라 그 위상이 구체화되었다. 브라헤와 케플러의 천문 이론을 차례대로 수용하여 정확도를 높인 시헌력이 생활 리듬으로 자리 잡았지만, 중국 지식인들은 서양 과학이 중국의 지적 유산에 적절히 연결되지 않으면 아무리 효율적이라도 불온한 요소로 ㉣ 여겼다. 이에 따라 서양 과학에 매료된 학자들도 어떤 방식으로든 ㉤ 서양 과학과 중국 전통 사이의 적절한 관계 맺음을 통해 이 문제를 해결하고자 하였다.

17세기 옹명우와 방이지 등은 중국 고대 문헌에 수록된 우주론에 대해서는 부정적 태도를 견지하면서 성리학적 기론(氣論)에 입각하여 실증적인 서양 과학을 재해석한 독창적 이론을 제시하였다. 수성과 금성이 태양 주위를 회전한다는 그들의 태양계학설은 브라헤의 영향이었지만, 태양의 크기에 대한 서양 천문학 이론에 의문을 제기하고 기(氣)와 빛을 결부하여 제시한 광학 이론은 그들이 창안한 것이었다.

17세기 후반 왕석천과 매문정은 서양 과학의 영향을 받아 경험적 추론과 수학적 계산을 통해 우주의 원리를 파악하고자 하였다. 그러면서 서양 과학의 우수한 면은 모두 중국 고전에 이미 ㉥ 갖추어져 있던 것인데 옹명우 등이 이를 깨닫지 못한 채 성리학 같은 형이상학에 몰두했다고 비판했다. 매문정은 고대 문헌에 언급된, 하늘이 땅의 네 모퉁이를 가릴 수 없을 것이라는 증자의 말을 땅이 둥글다는 서양 이론과 연결하는 등 서양 과학의 중국 기원론을 뒷받침하였다.

중국 천문학을 중심으로 서양 천문학을 회통하려는 매문정의 입장은 18세기 초를 기점으로 중국의 공식 입장으로 채택되었으며, 이 입장은 중국의 역대 지식 성과물을 망라한 총서인 『사고전서』에 그대로 반영되었다. 이 총서의 편집자들은 고대부터 당시까지 쏟아진 천문 관련 문헌들을 정리하여 수록하였다. 이와 같이 고대 문헌에 담긴 우주론을 재해석하고 확인하려는 경향은 19세기 중엽까지 주를 이루었다.

- * 질점: 크기가 없고 질량이 모여 있다고 보는 이론상의 물체.
* 구 대칭: 어떤 물체가 중심으로부터 모든 방향으로 같은 거리에서 같은 특성을 갖는 상태.

27. 다음은 윗글을 읽은 학생의 독서 기록 중 일부이다. 윗글을 참고할 때, '점검 결과'로 적절하지 않은 것은?

○ 읽기 계획: 1문단을 훑어보면서 뒷부분을 예측하고 질문 만들기 한 후, 글을 읽고 점검하기

Table with 2 columns: 예측 및 질문 내용, 점검 결과. Rows include predictions about heliocentric theory, the influence of Western astronomy on China, and the identification of people who tried to synthesize Western astronomy with Chinese thought.

28. 윗글에 대한 이해로 적절하지 않은 것은?

- ① 서양과 중국에서는 모두 우주론을 정립하는 과정에서 형이상학적 사고에 대한 재검토가 이루어졌다.
- ② 서양 천문학의 전래는 중국에서 자국의 우주론 전통을 재인식하는 계기가 되었다.
- ③ 중국에 서양의 천문학적 성과가 자리 잡게 된 데에는 국가의 역할이 작용하였다.
- ④ 중국에서는 18세기에 자국의 고대 우주론을 긍정하는 입장이 주류가 되었다.
- ⑤ 서양에서는 중국과 달리 경험적 추론에 기초한 우주론이 제기되었다.

29. 윗글에 나타난 **서양의 우주론**에 대한 설명으로 가장 적절한 것은?

- ① 항성 천구가 고정되어 있다고 보는 아리스토텔레스의 우주론은 천상계와 지상계를 대립시킨 형이상학을 토대로 한 것이었다.
- ② 많은 수의 원을 써서 행성의 가시적 운동을 설명한 프톨레마이오스의 우주론은 행성이 태양에서 멀수록 공전 주기가 길어진다는 점에서 단순성을 갖는 것이었다.
- ③ 지구와 행성이 태양 주위를 공전한다는 코페르니쿠스의 우주론은 이전의 지구 중심설보다 단순할 뿐 아니라 아리스토텔레스의 형이상학과 양립이 가능한 것이었다.
- ④ 지구가 우주 중심에 고정되어 있고 다른 행성을 거느린 태양이 지구 주위를 돈다는 브라헤의 우주론은 아리스토텔레스의 형이상학에서 자유롭지 못한 것이었다.
- ⑤ 태양 주위를 공전하는 행성의 운동 법칙들을 관측치로부터 수립한 케플러의 우주론은 신플라톤주의에서 경험주의적 근거를 찾은 것이었다.

30. ㉠에 대한 이해로 적절하지 않은 것은?

- ① 중국에서 서양 과학을 수용한 학자들은 자국의 지적 유산에 서양 과학을 접목하려 하였다.
- ② 서양 천문학과 관련된 내용이 중국의 역대 지식 성과를 집대성한 『사고전서』에 수록되었다.
- ③ 방이지는 서양 우주론의 영향을 받았지만 서양의 이론과 구별되는 새 이론의 수립을 시도하였다.
- ④ 매문정은 중국 고대 문헌에 나타나는 천문학적 전통과 서양 과학의 수학적 방법론을 모두 활용하였다.
- ⑤ 성리학적 기론을 긍정한 학자들은 중국 고대 문헌의 우주론을 근거로 서양 우주론을 받아들여 새 이론을 창안하였다.

31. <보기>를 참고할 때, [A]에 대한 이해로 적절하지 않은 것은? [3점]

<보 기>

구는 무한히 작은 부피 요소들로 이루어져 있다. 그 부피 요소들이 빈틈없이 한 겹으로 배열되어 구 껍질을 이루고, 그런 구 껍질들이 구의 중심 O 주위에 반지름을 달리 하며 양파처럼 겹겹이 싸여 구를 이룬다. 이때 부피 요소는 그것의 부피와 밀도를 곱한 값을 질량으로 갖는 질점으로 볼 수 있다.

(1) 같은 밀도의 부피 요소들이 하나의 구 껍질을 구성하면, 이 부피 요소들이 구 외부의 질점 P를 당기는 만유인력들의 총합은, 그 구 껍질과 동일한 질량을 갖는 질점이 그 구 껍질의 중심 O에서 P를 당기는 만유인력과 같다.

(2) (1)에서의 구 껍질들이 구를 구성할 때, 그 중심의 구 껍질들이 P를 당기는 만유인력들의 총합은, 그 구와 동일한 질량을 갖는 질점이 그 구의 중심 O에서 P를 당기는 만유인력과 같다.

(1), (2)에 의하면, 밀도가 균질하거나 구 대칭인 구를 구성하는 부피 요소들이 P를 당기는 만유인력들의 총합은, 그 구와 동일한 질량을 갖는 질점이 그 구의 중심 O에서 P를 당기는 만유인력과 같다.

- ① 밀도가 균질한 하나의 행성을 구성하는 동심의 구 껍질들이 같은 두께일 때, 하나의 구 껍질이 태양을 당기는 만유인력은 그 구 껍질의 반지름이 클수록 커지겠군.
- ② 태양의 중심에 있는 질량이 m 인 질점이 지구 전체를 당기는 만유인력은, 지구의 중심에 있는 질량이 m 인 질점이 태양 전체를 당기는 만유인력과 크기가 같겠군.
- ③ 질량이 M 인 지구와 질량이 m 인 달은, 둘의 중심 사이의 거리만큼 떨어져 있으면서 질량이 M , m 인 두 질점 사이의 만유인력과 동일한 크기의 힘으로 서로 당기겠군.
- ④ 태양을 구성하는 하나의 부피 요소와 지구 사이에 작용하는 만유인력은, 지구를 구성하는 모든 부피 요소들과 태양의 그 부피 요소 사이에 작용하는 만유인력들을 모두 더하면 구해지겠군.
- ⑤ 반지름이 R , 질량이 M 인 지구와 지구 표면에서 높이 h 에 중심이 있는 질량이 m 인 구슬 사이의 만유인력은, $R+h$ 의 거리만큼 떨어져 있으면서 질량이 M , m 인 두 질점 사이의 만유인력과 크기가 같겠군.

32. 문맥상 ㉠~㉥와 바꿔 쓴 것으로 가장 적절한 것은?

- ① ㉠: 진작(振作)할
- ② ㉡: 고안(考案)했다
- ③ ㉢: 소지(所持)한
- ④ ㉣: 설정(設定)했다
- ⑤ ㉤: 시사(示唆)되어

[33~35] 다음 글을 읽고 물음에 답하십시오.

(가)

검정 포대기 같은 까마귀 울음소리 고을에 떠나지 않고
 밤이면 부엉이 괴괴히 울어 [A]

남쪽 먼 포구의 백성의 순탄한 마음에도
 상서롭지 못한 세대의 어둔 바람이 불어오던
 - 융희(隆熙) 2년!

그래도 계절만은 천 년을 다채(多彩)하여 [B]

지붕에 박넉출 남풍에 자라고
 푸른 하늘엔 석류꽃 피 빨은 듯 피어
 나를 잉태한 어머니는
 짐짓 어진 생각만을 다듬어 지니셨고 [C]

젊은 의원인 아버지는
 밤마다 사랑에서 저릉저릉 글 읽으셨다

왕고못택 제삿날 밤 열나홀 새벽 달빛을 밟고 [D]

유월이가 이고 온 제삿밥을 먹고 나서
 희미한 등잔불 장지 안에
 번문욕례 사대주의의 욕된 후예로 세상에 떨어졌나니

신월(新月)같이 슬픈 제 족속의 태반을 보고 [E]

내 스스로 고고(呱呱)*의 곡성(哭聲)*을 지른 것이 아니련만
 명(命)이나 길라 하여 할머니는 돌메라 이름 지었다오
 - 유치환, 「출생기(出生記)」-

* 고고: 아이가 세상에 나오면서 처음 우는 울음소리.
 * 곡성: 사람이 죽어 슬퍼서 크게 우는 소리.

(나)

샤갈의 마을에는 삼월에 눈이 온다.
 봄을 바라고 섰는 사나이의 관자놀이에
 새로 돋은 정맥이
 바르르 댈다.
 바르르 떠는 사나이의 관자놀이에
 새로 돋은 정맥을 어루만지며
 눈은 수천수만의 날개를 달고
 하늘에서 내려와 샤갈의 마을의
 지붕과 굴뚝을 덮는다.
 삼월에 눈이 오면
 샤갈의 마을의 쥐똥만 한 겨울 열매들은
 다시 올리브빛으로 물이 들고
 밤에 아낙들은
 그해의 제일 아름다운 불을
 아궁이에 지핀다.
 - 김춘수, 「샤갈의 마을에 내리는 눈」-

33. (가)와 (나)의 공통점으로 가장 적절한 것은?

- ① 시간과 관련된 표지를 제시하여 시적 분위기를 조성하고 있다.
- ② 과거 시제를 사용하여 서사적 사건을 들려주는 형식을 취하고 있다.
- ③ 시적 상황의 객관적 관찰에 초점을 둬으로써 주관적 의미의 서술을 배제하고 있다.
- ④ 암울하고 비관적인 정서를 내포한 시어를 사용하여 비극적 상황을 고조하고 있다.
- ⑤ 자연물을 살아 있는 대상으로 묘사하여 화자가 느끼는 이국적인 세계의 모습을 담아내고 있다.

34. [A]~[E]에 대한 이해로 적절하지 않은 것은? [3점]

- ① [A]: 청각의 시각화를 통해 음산한 시적 상황을 조성하고 있다.
- ② [B]: 시대 상황과 대비되는 자연의 모습을 통해 생명력을 표현하고 있다.
- ③ [C]: 대구 형식을 활용하여 화자의 출생을 앞둔 집안의 분위기를 드러내고 있다.
- ④ [D]: 화자가 태어난 날의 상황을 구체적으로 서술하여 출생에 대한 감격을 드러내고 있다.
- ⑤ [E]: 울음소리에서 연상되는 상반된 의미와 연결하여 화자의 이름이 지어진 이유를 제시하고 있다.

35. <보기>를 참고하여 (나)를 감상한 내용으로 적절하지 않은 것은?

<보 기>

김춘수는 샤갈의 그림 「나와 마을」에서 받은 느낌을 시로 표현함으로써 상호 텍스트성을 구현했다. 올리브빛 얼굴을 가진 사나리와 당나귀가 서로 마주 보고 있는 그림에서 영감을 받은 시인은, “특히 인상 깊었던 것은 커다란 당나귀의 눈망울이었고, 그 당나귀의 눈망울 속에 들어앉아 있는 마을이었다.”라고 느낌을 말했다. 또한 밝고 화려한 색감을 지닌 이질적 이미지들의 병치로 이루어진 샤갈의 초현실주의적 그림에 대한 감각적 인상을, 자신의 고향 마을에 투사하여 다양한 이미지의 병치로 변용했다. 이는 봄을 맞이한 생동감과 고향 마을의 따뜻한 풍경에 대한 그리움을 형상화한 것이라고 할 수 있다.

- ① ‘샤갈의 마을’은 시인이 그림 속 마을 풍경에서 받은 인상을 자신의 고향 마을에 투사하여 표현한 것이군.
- ② ‘삼월에 눈’, ‘봄을 바라고 섰는 사나이’, ‘새로 돋은 정맥’ 등은 시인이 그림 속 이질적 이미지들의 병치를 다양한 이미지들의 병치로 변용하여 봄의 생동감을 형상화한 것이군.
- ③ ‘날개’, ‘하늘’, ‘지붕과 굴뚝’ 등은 시인이 밝고 화려한 색감을 지닌 그림 속 마을의 모습을 공감각적 이미지의 풍경으로 변용한 것이군.
- ④ ‘올리브빛’은 시인이 그림 속에서 영감을 받은 것으로 ‘겨울 열매들’을 물들이는 따뜻한 봄의 이미지를 표상한 것이군.
- ⑤ ‘아낙’, ‘아궁이’ 등은 시인이 초현실주의적 그림 속 풍경에 대한 감각적 인상을 고향 마을을 떠올리게 하는 이미지로 전이시킨 것이군.

[36~38] 다음 글을 읽고 물음에 답하십시오.

자점이 심복을 보내 거짓 조서를 전하고 옥에 가두니, 경업이 옥에 갇혀 생각하되,
 ‘세자와 대군이 어찌 내 일을 모르고 구치 아니시는고?’
 하며 주야번민하여 목이 말라 물을 찾는데, 옥졸이 자점의 부촉(咐囑)*을 들은 고로 물도 주지 아니하여 경업이 더욱 한 하더니, 전옥(典獄) 관원은 강직한지라 경업의 애매함을 불쌍히 여겨 경업더러 왈,
 “장군을 역적으로 잡음이 다 자점의 흥계니, 잘 주선하여 누명을 벗으라.”
 경업이 그제야 자점의 흥계로 알고 통분을 이기지 못하여 바로 몸을 날려 옥문(獄門)을 깨치고 궐내에 들어가 상을 뵈고 청죄한데, 상이 경업을 보시고 반겨 가로되,
 “경이 만리타국에 갔다가 이제 돌아오매 반가움이 끝이 없거늘 무삼 일로 청죄하느뇨?”
 경업이 돈수사죄 왈,
 “신이 무인년에 북경에 잡혀가다가 중간에 도망한 죄는 만사 무석이오나, 대명(大明)과 함께 호왕을 베어 병자년 원수를 갚고 세자와 대군을 모셔오고자 하였더니, 간인에게 속아 북경에 잡혀갔다가 천행으로 살아 돌아옵더니, 의주(義州)에서 잡혀 아무 연고인 줄 알지 못하옵고 오늘을 당하와 천안(天顔)을 뵈오니 이제 죽어도 한이 없사옵니다.”
 상이 들으시고 대경하사 신하더러 왈,
 “경업을 무슨 죄로 잡아온고?”
 하시고 자점을 패초(牌招)*하사 실사를 물으시니, 자점이 속이지 못하여 주왈,
 “경업이 역적이옵기로 잡아 가두고 계달코자 하였나이다.”
 경업이 대로하여 고성대매 왈,
 “이 몸쓸 역적아! 들으라. 벼슬이 높고 국록이 족하거늘 무엇이 부족하여 모반할 마음을 두어 나를 해코자 하느뇨?”
 자점이 듣고 무언이거늘, 상이 노하여 왈,
 “경업은 삼국의 유명한 장수요, 또한 만고충신이거늘 네 무슨 일로 죽이려 하느뇨?”
 하시고,
 “자점과 함께한 자를 금부에 가두고 경업은 물러가 쉬게 하라.”
 하시다.
 [A] 경업이 사은하고 퇴궐할새, 자점은 궐문 밖에 나와 심복 수십 명을 매복하였다가, 경업이 나옴을 보고 불시에 달려 들어 난타하니, 경업이 아무리 용맹한들 손에 촌철이 없는지라. 여러 번 맞아 중상하매 자점이 용사들을 분부하여 경업을 옥에 가두고 금부로 가니라.
 이때 대군이 시자(侍者)더러 문왈,
 “임 장군이 입성하였으나 지금 어디 있느뇨?”
 시자가 대왈,
 “소인 등은 모르나이다.”
 대군이 의심하여 바빠 입궐하여 경업의 거처를 묻되, 상이 수말을 이르시니 대군이 주왈,
 “자점이 이런 만고충신을 해하려 하오니 이는 역적이라. 엄치

하소서.”
 하고, 명일을 기다려 친히 경업을 가 보려 하시더라.
 [B] 차시, 경업이 자점에게 매를 많이 받아 천명이 진하게 되매 분기대발하여 신음하다 죽으니, 시년 사십팔 세요, 기축(己丑) 9월 26일이라.
 (중략)
 자점이 반심을 품은 지 오래다가 절도(絶島)에 안치되매 더욱 앙양(怏怏)하여* 불측지심이 나타나거늘, 우의정 이시백이 자점의 일을 아뢰니, 상이 놀라 금부도사를 보내 엄형 국문하신 후 옥에 가두었더니, 이날 밤 한 꿈을 얻으시니, 경업이 나와 주왈,
 “흥적 자점이 소신을 죽이고 반심을 품어 거의 일이 되었사오니 바빠 국문하옵소서.”
 하고 울며 가거늘, 상이 놀라 깨달으시니 경업이 앞에 있는 듯 한지라. 상이 슬픔을 이기지 못하시고 날이 밝으매 자점을 올려 국문하시니, 자점이 자복하여 역심을 품은 일과 경업을 모해한 일을 승복하거늘, 상이 노하여 자점의 삼족을 다 내어,
 “저자 거리에서 죽이라.”
 하시고,
 “그 동류를 다 문죄하라.”
 하시며, 경업의 자식들을 불러 하고 왈,
 “너희 아버가 자결한 줄로 알았더니, 꿈에 와 ‘자점의 모해로 죽었다.’ 하기로 내어 주나니 원수를 갚으라.”
 하시다.
 - 작자 미상, 『임장군전』 -
 * 부촉: 부탁하여 말김.
 * 패초: 임금의 승지를 시켜 신하를 부름.
 * 앙양하여: 매우 마음에 차지 아니하거나 야속하여.

36. 윗글에 대한 설명으로 적절하지 않은 것은?
- ① 인물들의 대립 구도를 통해 서사적인 흥미를 높이고 있다.
 - ② 주인공의 죽음을 제시하여 작품의 비극성을 고조하고 있다.
 - ③ 대화의 내용을 통해 이전에 일어난 사건의 정황을 나타내고 있다.
 - ④ 악인의 횡포를 징벌함으로써 권선징악의 세계관을 드러내고 있다.
 - ⑤ 적대자와의 지략 대결을 통해 주인공의 초월적 능력을 보여 주고 있다.
37. 윗글에 대한 이해로 가장 적절한 것은?
- ① 경업은 옥에 갇히기 전부터 거짓 조서 때문에 자점의 흥계를 알고 있었다.
 - ② 옥졸은 자점의 부탁을 받고 경업의 죄를 상에게 밀고했다.
 - ③ 대군은 자점을 의심하며 경업에게 옥에 갇힌 경위를 물었다.
 - ④ 우의정 이시백은 경업이 옥에 갇힐 만한 정보를 상에게 제공했다.
 - ⑤ 상은 꿈에 나타난 경업의 발언 이후 자점의 자복을 받아 내었다.

38. <보기>를 참고할 때, [A]와 [B]에 대한 이해로 적절하지 않은 것은? [3점]

<보 기>

「임장군전」을 읽은 당시 독자층은 책의 여백과 말미에 특정 대목에 대한 자신의 생각을 적은 다양한 필사기를 남겼다. ‘식자층’은 “㉠ 대역 김자점의 소행이 혐오스러워 붓을 멈춘다.”라는 시각을 나타내거나 “㉡ 잡혔으니 가히 아프고 괴로우며 애석하네.”라며 경업에 대한 안타까움을 드러냈다. 한편 ‘평민층’은 “㉢ 슬프다, 임 장군이여. 남의 손에 죽으니 어찌 천운이 아니랴.”라며 숙명론적인 반응을 보이거나, “㉣ 조희하고 나오는 것을 문외의 무사로 박살하니 그 아니 가엾지 아니리오.”라는 안타까운 반응을 남기거나, “㉤ 사람마다 알게 하기는 동국충신의 말입에 혹 만민이라도 깨달아 본받게 함이라.”라는 필사기를 남겼다. ㉠, ㉡, ㉢은 경업이 죽는 대목에, ㉣과 ㉤은 경업이 자점에게 피습되는 대목에 남아 있는 필사기이다.

- ① [B]를 읽은 식자층은, ㉠을 통해 자점의 행위에 대해 부정적 평가를 내리고 있군.
- ② [A]를 읽은 식자층은, ㉡을 통해 경업의 시련에 대한 안타까움을 나타내고 있군.
- ③ [B]를 읽은 평민층은, ㉢을 통해 경업의 죽음이 자점 때문임을 알고 있으면서도 그의 죽음에 대해 운명론적인 태도를 보이고 있군.
- ④ [A]를 읽은 평민층은, ㉣을 통해 자점을 비판하면서도 그의 행위에 대한 연민을 드러내고 있군.
- ⑤ [B]를 읽은 평민층은, ㉤을 통해 충신의 이야기가 널리 알려지기를 바라고 있군.

[39~42] 다음 글을 읽고 물음에 답하시오.

두 명제가 모두 참인 것도 모두 거짓인 것도 가능하지 않은 관계를 모순 관계라고 한다. 예를 들어, 임의의 명제를 P라고 하면 P와 ~P는 모순 관계이다.(기호 ‘~’은 부정을 나타낸다.) P와 ~P가 모두 참인 것은 가능하지 않다는 법칙을 무모순율이라고 한다. 그런데 “㉠ 다보탑은 경주에 있다.”와 “㉡ 다보탑은 개성에 있을 수도 있었다.”는 모순 관계가 아니다. 현실과 다르게 다보탑을 경주가 아닌 곳에 세웠다면 다보탑의 소재지는 지금과 달라졌을 것이다. 철학자들은 이를 두고, P와 ~P가 모두 참인 혹은 모두 거짓인 가능세계는 없지만 다보탑이 개성에 있는 가능세계는 있다고 표현한다.

‘가능세계’의 개념은 일상 언어에서 흔히 쓰이는 필연성과 가능성에 관한 진술을 분석하는 데 중요한 역할을 한다. ‘P는 가능하다’는 P가 적어도 하나의 가능세계에서 성립한다는 뜻이며, ‘P는 필연적이다’는 P가 모든 가능세계에서 성립한다는 뜻이다. “만약 Q이면 Q이다.”를 비롯한 필연적인 명제들은 모든 가능세계에서 성립한다. “다보탑은 경주에 있다.”와 같이 가능하지만 필연적이지는 않은 명제는 우리의 현실세계를 비롯한 어떤 가능세계에서는 성립하고 또 어떤 가능세계에서는 성립하지 않는다.

가능세계를 통한 답론은 우리의 일상적인 몇몇 표현들을 보다 잘 이해하는 데 도움이 된다. 다음 상황을 생각해 보자. 나는 현실에서 아침 8시에 출발하는 기차를 놓쳤고, 지각을 했으며, 내가 놓친 기차는 제시간에 목적지에 도착했다. 그리고 나는 “만약 내가 8시 기차를 탔다면, 나는 지각을 하지 않았다.”라고 주장한다. 그런데 전통 논리학에서는 “만약 A이면 B이다.”라는 형식의 명제는 A가 거짓인 경우에는 B의 참 거짓에 상관없이 참이라고 규정한다. 그럼에도 ㉢ 내가 만약 그 기차를 탔다면 여전히 지각을 했을 것이라고 주장하지는 않는 이유는 무엇일까? 내가 그 기차를 탄 가능세계들을 생각해 보면 그 이유를 알 수 있다. 그 가능세계 중 어떤 세계에서 나는 여전히 지각을 한다. 가령 내가 탄 그 기차가 고장으로 선로에 멈춰 운행이 오랫동안 지연된 세계가 그런 예이다. 하지만 내가 기차를 탄 세계들 중에서, 내가 기차를 타고 별다른 이변 없이 제시간에 도착한 세계가 그렇지 않은 세계보다 우리의 현실세계와의 유사성이 더 높다. 일반적으로, A가 참인 가능세계들 중에 비교할 때, B도 참인 가능세계가 B가 거짓인 가능세계보다 현실세계와 더 유사하다면, 현실세계의 나는 A가 실현되지 않은 경우에, 만약 A라면 ~B가 아닌 B이라고 말할 수 있다.

가능세계는 다음의 네 가지 성질을 갖는다. 첫째는 가능세계의 일관성이다. 가능세계는 명칭 그대로 가능한 세계이므로 어떤 것이 가능하지 않다면 그것이 성립하는 가능세계는 없다. 둘째는 가능세계의 포괄성이다. 이것은 어떤 것이 가능하다면 그것이 성립하는 가능세계는 존재한다는 것이다. 셋째는 가능세계의 완결성이다. 어느 세계에서든 임의의 명제 P에 대해 “P이거나 ~P이다.”라는 배중률이 성립한다. 즉 P와 ~P 중 하나는 반드시 참이라는 것이다. 넷째는 가능세계의 독립성이다. 한 가능세계는 모든 시간과 공간을 포함해야만 하며, 연속된 시간과 공간에 포함된 존재들은 모두 동일한 하나의 세계에만 속한다.

한 가능세계 W1의 시간과 공간이, 다른 가능세계 W2의 시간과 공간으로 이어질 수는 없다. W1과 W2는 서로 시간과 공간이 전혀 다른 세계이다.

가능세계의 개념은 철학에서 갖가지 흥미로운 질문과 통찰을 이끌어 내며, 그에 관한 연구 역시 활발히 진행되고 있다. 나아가 가능세계를 활용한 논의는 오늘날 인지 과학, 언어학, 공학 등의 분야로 그 응용의 폭을 넓히고 있다.

39. 윗글의 내용과 일치하는 것은?

- ① 배중률은 모든 가능세계에서 성립한다.
- ② 모든 가능한 명제는 현실세계에서 성립한다.
- ③ 필연적인 명제가 성립하지 않는 가능세계가 있다.
- ④ 무모순율에 의하면 P와 ~P가 모두 참인 것은 가능하다.
- ⑤ 전통 논리학에 따르면 “만약 A이면 B이다.”의 참 거짓은 A의 참 거짓과 상관없이 결정된다.

40. ㉠, ㉡에 대한 이해로 적절하지 않은 것은?

- ① ㉠이 성립하지 않는 가능세계가 존재한다.
- ② “만약 다보탑이 개성에 있다면, 다보탑은 개성에 있다.”가 성립하는 가능세계 중에는 ㉠이 거짓인 가능세계는 없다.
- ③ ㉡과 “다보탑은 개성에 있지 않다.”는 모순 관계가 아니다.
- ④ 만약 ㉡이 거짓이라면 어떤 가능세계에서도 다보탑이 개성에 있지 않다.
- ⑤ ㉠과 ㉡은 현실세계에서 둘 다 참인 것이 가능하다.

41. 윗글을 바탕으로 할 때, ㉠에 대한 답으로 가장 적절한 것은?

- ① 내가 그 기차를 타지 않은 가능세계들끼리 비교할 때 지각을 한 가능세계와 지각을 하지 않은 가능세계가 현실세계와의 유사성의 정도가 다르기 때문이다.
- ② 내가 그 기차를 타지 않은 가능세계들끼리 비교할 때 기차 고장이 자주 일어나지 않는 가능세계가 현실세계와의 유사성이 높기 때문이다.
- ③ 내가 그 기차를 탄 가능세계들끼리 비교할 때 내가 지각을 한 가능세계가 내가 지각을 하지 않은 가능세계에 비해 현실 세계와의 유사성이 더 낮기 때문이다.
- ④ 내가 그 기차를 탄 가능세계들끼리 비교할 때 그 가능세계들의 대다수에서 내가 지각을 하지 않았기 때문이다.
- ⑤ 내가 그 기차를 탄 것이 현실세계에서 거짓이기 때문이다.

42. 윗글을 참고할 때, <보기>를 이해한 내용으로 적절한 것은?

[3점]

— <보 기> —

명제 “모든 학생은 연필을 쓴다.”와 “어떤 학생도 연필을 쓰지 않는다.”는 반대 관계이다. 이 말은, 두 명제 다 참인 것은 가능하지 않지만, 둘 중 하나만 참이거나 둘 다 거짓인 것은 가능하다는 뜻이다.

- ① 가능세계의 완결성과 독립성에 따르면, 모든 학생이 연필을 쓰는 가능세계가 존재한다는 것과 어떤 학생도 연필을 쓰지 않는 가능세계가 존재한다는 것 중 하나는 반드시 참이고, 그중 한 세계의 시간과 공간이 다른 세계로 이어질 수 없겠군.
- ② 가능세계의 포괄성과 독립성에 따르면, “어떤 학생도 연필을 쓰지 않는다.”가 성립하면서 그 세계에 속한 한 명의 학생이 연필을 쓰는 가능세계들이 존재하고, 그 세계들의 시간과 공간은 서로 단절되어 있겠군.
- ③ 가능세계의 완결성에 따르면, 어느 세계에서든 “어떤 학생은 연필을 쓴다.”와 “어떤 학생은 연필을 쓰지 않는다.” 중 하나는 반드시 참이겠군.
- ④ 가능세계의 포괄성에 따르면, “모든 학생은 연필을 쓴다.”가 참이거나 “어떤 학생도 연필을 쓰지 않는다.”가 참인 가능세계들이 있겠군.
- ⑤ 가능세계의 일관성에 따르면, 학생들 중 절반은 연필을 쓰고 절반은 연필을 쓰지 않는 가능세계가 존재하겠군.

[43~45] 다음 글을 읽고 물음에 답하십시오.

배 방에 누워 있어 내 신세를 생각하니
 가뜩이 심란한데 대풍(大風)이 일어나서
 태산(泰山) 같은 성난 물결 천지에 자욱하니
 크나큰 만곡주가 나뭇잎 불리이듯
 하늘에 올랐다가 지함(地陷)*에 내려지니
 열두 발 쌍돛대는 차아*처럼 굽어 있고
 선두 폭 초석(草席) 돛은 반달처럼 배불렀네
 굽은 우레 잔 벼락은 등[背] 아래서 진동하고
 성난 고래 동(動)한 용(龍)은 물속에서 희롱하니
 방 속의 요강 타구(唾具) 자빠지고 엎어지며
 상하좌우 배 방 넓은 잎잎이 우는구나
 이윽고 해 돋거늘 장관(壯觀)을 하여 보세
 일어나 배 문 열고 문설주 잡고 서서
 사면(四面)을 돌아보니 어와 장할지고
 인생 천지간에 ㉠이런 구경 또 있을까
 구만리 우주 속에 큰 물결뿐이로다

(중략)

그중에 전승산이 글 쓰는 양(樣) 바라보고 [A]
 필담(筆談)으로 써서 퇴퇴 전문(傳聞)에 퇴석(退石) 선생
 쉬 짓기가 유명(有名)터니 선생의 빠른 재주 [B]
 일생 처음 보았으니 엎디어 묻잡나니
 필연코 귀한 별호(別號) 퇴석인가 하나이다
 내 웃고 써서 퇴퇴 늙고 병든 둔한 글을 [C]
 포장(褒獎)을 과히 하니 수괴(羞愧)*키 가이 없다
 승산이 다시 하되 소국(小國)의 천한 선비 [D]
 세상에 낫삼다가 ㉡장(壯)한 구경 하였으니
 저녁에 죽사와도 여한이 없다 하고
 어디로 나가더니 또다시 들어와서
 아롱보(襖)에 무엇 싸고 삼목궤(杉木櫃)에 무엇 넣어
 이마에 손을 얹고 엎디어 들이거늘
 받아 놓고 피봉(皮封)* 보니 봉(封)한 위에 쓰였으며
 각색 대단(大緞) 삼단이요 사십삼 냥 은자(銀子)로다
 놀랍고 어이없어 종이에 써서 퇴퇴
 그대 비록 외국이나 선비의 몸으로서 [E]
 은화를 갖다 가서 글 값을 주려 하니
 그 뜻은 감격하나 의(義)에 크게 가하지 않아
 못 받고 도로 주니 허물하지 말지어다

- 김인겸, 「일동장유가」 -

- * 지함: 땅이 움푹하게 주저앉은 곳.
- * 차아: 줄기에서 번어 나간 곁가지.
- * 수괴: 부끄럽고 창피함.
- * 피봉: 겹봉.

43. 윗글에 대한 설명으로 적절하지 않은 것은?

- ① 동물의 역동성을 통해 공간의 분위기를 긍정적으로 바꾸고 있다.
- ② 거대한 자연물에 비유하여 악화된 기상 상황을 표현하고 있다.
- ③ 식물의 연약한 속성을 활용하여 화자의 위태로운 상황을 드러내고 있다.
- ④ 상승과 하강의 이미지를 대비하여 목전에 닥친 위기감을 강조하고 있다.
- ⑤ 인물의 행동을 시간의 흐름에 따라 열거하여 상황을 구체적으로 보여 주고 있다.

44. ㉠과 ㉡에 대한 이해로 가장 적절한 것은?

- ① ㉠과 ㉡은 모두 화자의 고난 극복 의지를 드러내고 있다.
- ② ㉠과 ㉡은 모두 화자가 구경하는 대상의 실체를 은폐하고 있다.
- ③ ㉠은 자연의 풍광에 대한 감탄을, ㉡은 인물의 능력에 대한 감탄을 표현하고 있다.
- ④ ㉠은 화자의 관찰력에 대한, ㉡은 화자의 창조력에 대한 타인의 평가를 담고 있다.
- ⑤ ㉠은 대상에 대한 화자의 만족을, ㉡은 대상에 대한 화자의 아쉬움을 드러내고 있다.

45. <보기>를 바탕으로 윗글을 감상한 내용으로 적절하지 않은 것은? [3점]

<보 기>

사행 가사인 「일동장유가」에는 화자와 일본인 문인 사이의 필담 장면이 기술되어 있는데, 필담을 통한 문답 형식은 일종의 대화의 성격을 지닌다. 필담 속에는 대화가 시작되는 상황, 문답의 주요 내용, 의사소통의 심층적 의미, 선비로서의 예법 등이 자연스럽게 포함되어 있다.

- ① [A]는 [B]~[D]의 필담이 시작되는 계기를 보여 주는군.
- ② [B]의 ‘빠른 재주’는 ‘나’의 글에 대한 상대의 평가를, [C]의 ‘늙고 병든 둔한 글’은 자신의 글에 대한 ‘나’의 입장을 보여 주는군.
- ③ [B]의 ‘필담으로 써서 퇴퇴’와 [C]의 ‘내 웃고 써서 퇴퇴’를 통해, 문답의 형식을 활용하여 의사소통 장면을 구체적으로 제시하는군.
- ④ [B]의 ‘귀한 별호 퇴석’과 [D]의 ‘소국의 천한 선비’는 선비의 예법을 동원하여 동일한 사람을 다르게 지칭한 표현이군.
- ⑤ [D]에는 ‘나’의 글에 대한 상대의 찬사가 나타나 있고, [E]에는 상대의 글 값에 대한 ‘나’의 거절이 드러나 있군.

- * 확인 사항
- 답안지의 해당란에 필요한 내용을 정확히 기입(표기)했는지 확인하십시오.

빠른 답지

문항번호	정답	배점	문항번호	정답	배점	문항번호	정답	배점	문항번호	정답	배점
1	②	2	13	①	2	25	③	3	37	④	2
2	②	2	14	①	2	26	⑤	2	38	②	3
3	⑤	3	15	⑤	3	27	①	2	39	③	2
4	⑤	2	16	②	2	28	③	2	40	③	2
5	①	2	17	④	2	29	②	2	41	①	2
6	⑤	2	18	③	2	30	⑤	2	42	④	3
7	④	2	19	③	2	31	④	3	43	①	2
8	⑤	2	20	②	3	32	④	2	44	⑤	2
9	②	2	21	⑤	2	33	⑤	2	45	②	3
10	③	3	22	③	2	34	②	3			
11	④	2	23	②	2	35	③	2			
12	④	2	24	①	2	36	①	2			

문항번호	정답	배점	문항번호	정답	배점	문항번호	정답	배점	문항번호	정답	배점
1	②	2	13	①	3	25	①	2	37	④	2
2	⑤	2	14	③	2	26	③	2	38	③	2
3	①	2	15	④	2	27	③	2	39	⑤	2
4	②	3	16	①	2	28	③	3	40	⑤	2
5	④	2	17	②	2	29	②	2	41	⑤	3
6	④	2	18	⑤	3	30	③	2	42	②	2
7	⑤	2	19	③	2	31	①	2	43	④	2
8	③	2	20	③	2	32	⑤	3	44	⑤	3
9	③	3	21	②	2	33	⑤	2	45	①	2
10	④	2	22	④	2	34	④	2			
11	⑤	2	23	②	2	35	②	2			
12	④	2	24	③	3	36	①	3			

문항번호	정답	배점	문항번호	정답	배점	문항번호	정답	배점	문항번호	정답	배점
1	①	2	13	⑤	3	25	⑤	2	37	⑤	2
2	③	2	14	③	2	26	⑤	3	38	④	3
3	③	3	15	⑤	2	27	②	2	39	①	2
4	④	2	16	③	2	28	⑤	2	40	②	2
5	④	2	17	⑤	2	29	④	2	41	③	2
6	⑤	2	18	①	2	30	⑤	2	42	④	3
7	③	2	19	③	3	31	②	3	43	①	2
8	②	2	20	①	2	32	②	2	44	③	2
9	②	2	21	⑤	2	33	①	2	45	④	3
10	②	3	22	①	2	34	④	3			
11	③	2	23	④	2	35	③	2			
12	②	2	24	②	2	36	⑤	2			

『상위인지』

상위인지