

01 자연현상과 사회문화 현상

1. 차이점

	자연 현상	사회문화 현상
①	확실성 / 필연성	확률성 / 개연성
②	보편성	보편성 + 특수성
③	물가치성 (사실판단)	가치함축성 (사실판단 + 가치판단)
④	사실 / 존재 법칙	당위 / 목적 법칙

2. 공통점

- ① 보편성을 갖는다
- ② 인과관계가 성립한다
- ③ 경험적 자료를 통한 과학적 탐구가 가능하다. (= 사실판단의 대상이다)

3. 사회과학의 최근 경향

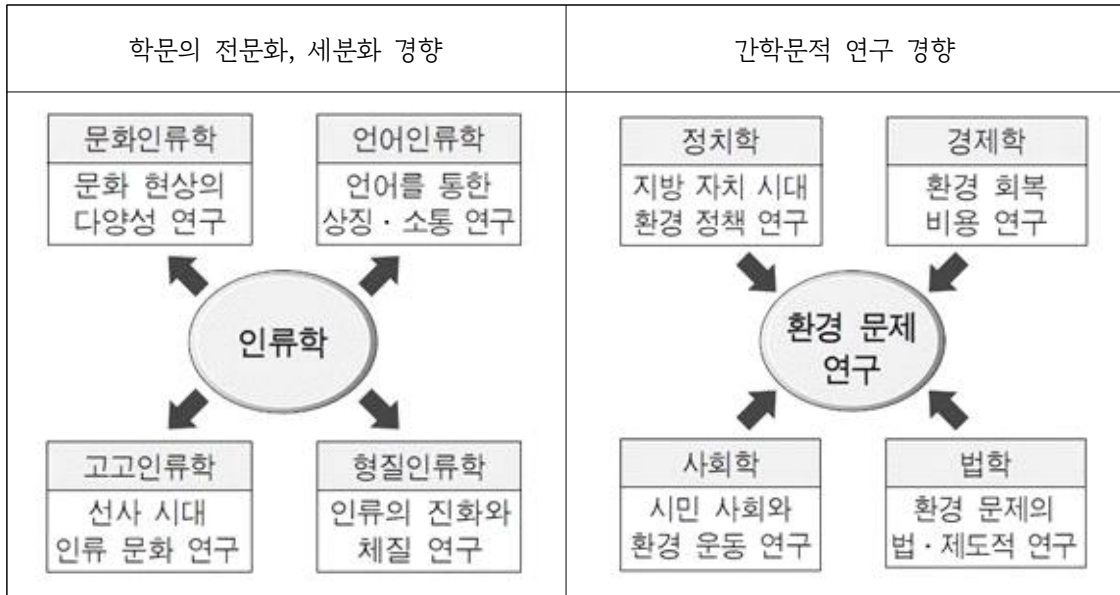

02. 양적 연구와 질적 연구

1. 차이점

	양적 연구	질적 연구
①	경험적 자료 계량 ⇨ 일반화	경험적 자료 ⇨ 인간 내면 고찰
②	거시적, 보편적 주제	미시적, 특수적 주제
③	조작적 정의를 통한 계량화	직관적 통찰에 의한 의미 이해
④	연역적 방식의 설명 + 귀납적 도출	귀납적 방식의 기술

2. 과정

양적연구	문제 제기	가설 설정	연구 설계	자료 수집	자료 분석	검증	일반화
		연역적 추론		귀납적 추론			
질적연구	문제 제기	연구 설계	자료 수집	자료 해석	귀납적 추론		적용

- ① 개념의 조작적 정의는 [연구 설계] 과정에서 이루어진다.
- ② 문헌 연구법은 [가설 설정] 전 단계에서 이루어진다.
- ③ [가설 설정] ⇨ [자료 수집]은 “연역적 연구 과정”에 해당한다.
- ④ [자료 수집] ⇨ [가설 검증]은 “귀납적 연구 과정”에 해당한다.

3. 가설의 조건

- ① 검증할 필요성이 있어야 한다. (동어반복 ⇨ 가설이 될 수 없다).
- ② 경험적 자료를 통해 검증이 가능해야 한다. (좋은, 바람직하지 않은 ⇨ 가설이 될 수 없다)
- ③ 형식적으로 두 개 이상의 변인이 존재해야한다.
- ④ 서로 다른 변인 간 관계설정이 명확해야 한다. (시간은 변수가 될 수 없다)

#용어

1차 자료: 연구자가 직접 얻은 자료

2차 자료: 다른 사람이 수집한 자료

4. 결정적 POINT

- ① 기각도 가설의 검증이다.
- 가설 검증 시 ⇨ 수용 [일반화 (O / X: 표본의 대표성이 없다)]
⇨ 기각 [과학의 성과물이다]
- ② 주관적 이해와 직관적 통찰은 엄연히 다르다. ⇨ 모든 연구에서 연구자의 주관적 감정 개입 X
- ③ [통제 집단] [실험집단]을 이용한 연구 방법은 [실험법] 뿐이다.
- ④ 조작과 통제수준은 [실험법 ⇨ 질문지법 ⇨ 면접법 ⇨ 참여관찰법] 순이다
- ⑤ 통제집단 만으로 실험법을 진행할 수 없다. ⇨ 실험집단 만으로 실험법은 진행할 수 있다.
- ⑥ 통계적 자료 ⊆ 경험적 자료 이다.
- ⑦ 자료 분석 시 두 점의 값을 통해서 그래프의 증가, 감소는 따질 수 없다. (연속적 값이어야 함)

03. 여러 가지 자료 수집 방법

1. 자료 수집 방법의 장단점

질문지법	☺ 장점: 경제성 ↑, 시공간 제약, 객관적 (주관성 X)
	⊗ 단점: 언어 의존도 높음, 회수율, 응답률 ↓, 악의적 응답 가능성 ↑
실험법	☺ 장점: 인과 관계 파악을 통해 법칙 발견에 유리함, 객관적 (주관성 X)
	⊗ 단점: 가장 구조화된, 엄격하게 통제된 자료 수집 방법 ⇨ 사회과학에서는 곤란
면접법	☺ 장점: 악의적인 응답 방지 가능, 언어 의존도 ↓, 유연한 대처 유리
	⊗ 단점: 경제성 ↓, 주관 개입 가능성 ↑
참여관찰	☺ 장점: 실제성 확보하기 용이, 심층적인 자료 수집 가능, 언어 의존도 ↓
	⊗ 단점: 경제성 ↓, 시공간 제약 ↑, 주관 개입 가능성 ↑, 유연한 대처 불리
문헌연구	☺ 장점: 경제성 ↑, 시공간 제약 ↓, 참고 자료 수집에 적합
	⊗ 단점: 정확성과 신뢰성 ↓, 주관 개입 가능성 ↑

2. 결정적 POINT

- ① 구조화된 면접은 질적 연구가 아니다.
- ② 개방형 질문지는 양적연구가 아니다.
- ③ 연구 대상과 연구자 간 신뢰감 형성은 모든 요구에서 전제되지만 질적 연구는 특히! 중요하다.
- ④ 참여 관찰법에서 연구 대상의 자발적 동의는 필수적이다.
- ⑤ 문맹자를 대상으로 하는 자료 수집이 불가능한 연구 방법은 없다. ⇨ 어려운 연구 방법은 있다.

04. 바람직한 탐구 태도와 연구 윤리

1. 사회문화 현상의 탐구 태도

객관적 태도	제 3자의 입장을 취하려는 태도 (= 가치 중립적 태도)
개방적 태도	반증 가능성을 고려하고 연구 왜곡을 방지하는 태도
상대주의적 태도	그 사회 내부자의 입장을 취하려는 태도 (⇨ 맹목적 연구 적용 우려)
성찰적 태도	무조건 수용하지 않고 논리적 타당성을 따지고 반성하는 태도

2. 결정적 POINT

- ① 사회문화 현상을 물가치적인 것으로 분석하면 안된다. ⇨ 가치중립적으로 분석한다.
- ② 연구자의 출신지 생년월일 등의 정보는 제시하되 연구의 대상의 사적 정보는 개재하지 않는다

05. 사회 문화를 바라보는 관점

1. [거시적 관점 - 기능론과 갈등론]

	기능론적 관점	갈등론적 관점
사회 구조	사회 구성원 모두 합의에 따른 질서 [지배적 가치]가 반영	특정 집단의 합의에 따른 지배구조 [지배 집단의 가치]가 반영
일탈	일시적, 병리적, 부정적 현상 통제력 회복을 통해 해결	사회체제의 필연적 결과물 체제의 근본적 변혁을 통해 해결
불평등	개인의 능력과 자질의 차이 직업 중요도 차이 ⇨ 성취동기 부여 보편적이고 불가피하다.	직업에는 귀천이 없음 기득권 집단의 논리 ⇨ 부당 세습 보편적이나 제거해야 할 대상이다.
가족	남녀의 성별분업을 통한 상호 의존 사회 유지와 통합의 기초	가부장적 여성 억압구조 가족 구성원 간 권력관계 형성
교육	지배적 가치를 습득, 인재 양성 계층 이동의 사다리	지배 집단만의 가치관 정당화 계층 세습의 통로 역할
종교	사회 규범의 기능, 사회 정화 기능 사회를 통합시킴 사회 유지를 시키는 데 긍정적이다.	사회 변혁 방해 지배와 착취의 체제를 정당화 사회 유지를 시키는 데 부정적이다.
사회 변동	질서와 균형이 무너진 상태 일시적이고 점진적 변동 추구	계급 간 투쟁과 변혁은 보편적 혁명적 급진적 변동 추구

2. [미시적 관점 - 상징적 상호작용론]

- ① 사회문제의 상대성을 강조한다
- ② 낙인이론의 주요 관점이다
- ③ 상황 정의를 사용한다.

06. 사회 명목론과 사회 실재론 / 일탈 행위론

1. 사회 명목론과 사회 실재론

사회 명목론	사회 실재론
사회 = 개인의 총합	사회 > 개인의 총합
사익의 총합 = 공익	사익의 총합 ≠ 공익
개인 > 사회	개인 < 사회
[사회계약설 / 개인주의 / 자유주의]	[사회유기체설 / 전체주의 / 민족주의]
사회규범은 개인들이 옳다고 믿기에 존재함	사회 규범이 있기에 개인이 옳고 그름을 판단
사회는 실체가 없는 허구의 존재	사회는 개인에게 불가항력적 존재
의식개혁 > 제도 개혁	의식개혁 < 제도 개혁

2. 일탈

(1) 표

아노미이론	뒤르켐	급속한 사회 변동 ⇨ 규범 부재	통제력 회복 제도적 수단 확대 및 개선
	머튼	문화적 목표와 합법적 수단간 불일치	
갈등 이론		불평등한 사회구조, 구조적 모순	근본적 개혁
차별적 교제이론		일탈자와의 빈번한 접촉	접촉 차단
낙인 이론		부정적 낙인 ⇨ 부정적 자아	신중 접근 / 차별적 제제X

(2) 비교

- ① 낙인 이론 ↔ 차별적 교제이론: 개인 간 상호작용
- ② 아노미 이론 ↔ 차별적 교제이론: 객관적 기준 존재함
- ③ 아노미 이론 ↔ 차별적 교제이론: 교정시설의 교육 환경 개선을 강조함

07. 사회화, 지위와 역할

(1) 사회화 기관

1차적 사회화 기관	2차적 사회화 기관	공식적 사회화 기관	비공식적 사회화 기관
기초적인 수준	전문적인 수준	사회화가 목적	부수적으로 기능
가정, 또래집단	학교, 정당, 회사	어린이집, 학교, 연수원, 훈련소	또래집단, 회사 군대, 가정

(2) 재사회화와 예기 사회화

재사회화	예기 사회화
새로운 환경에 적응하기 위해서 다른 지식이나 규범을 습득하는 과정	미래에 속하게 되거나, 기대하는 집단에서 요구한 행동양식을 미리 습득하는 과정

→ 배타적인 개념 X

(3) 지위, 역할, 역할 행동

① 지위: 한 개인이 집단 내에서 차지하고 있는 위치

귀속 지위	성취지위
개인의 능력에 관계없이 자연적으로 GET	개인의 의지와 노력으로 후천적으로 GET

② 역할: 지위에 따라 기대되는 행동 방식 [타인의 기대에 따라 규정됨]

③ 역할 행동: 역할에 대한 실제 행동 [인간에 대한 평가의 기준]

④ 역할 갈등: 서로 다른 역할 / 동시에 요구 / 어떤 역할을 먼저 수행할지에 대한 심적 갈등

역할 모순	역할 갈등
2개 이상 지위에 따른 역할들의 상충	하나의 지위에 2개 이상의 역할들의 상충

08. 사회집단과 조직의 이해

(1) 사회집단: 2명이상 / 소속감과 공동의식을 가짐 / 지속적으로 상호작용함

(2) 사회집단의 종류

소속감	있음	내집단	자아 정체감, 공동체 의식, 안정감 획득
	없음	외집단	집단 간의 상대적 비교, 내집단의 필요성 인식
결합 의지	있음	공동사회	본능적인 의지에 따라 형성 ex) 가족, 촌락, 친족, 또래집단 등
	없음	이익사회	구성원의 의지와 목적에 의하여 선택적으로 형성 ex) 회사, 정당 등
접촉 방식	전 인격적	1차 집단	구성원 간 친밀감, 전 인격적 관계 ex) 가족, 놀이집단
	수단적	2차 집단	구성원 간 간접적 접촉, 수단적 만남 ex) 회사, 학원

- ★ 준거 집단이 내집단과 일치 O → 자부심, 긍지, 소속감이 강화
- ★ 준거 집단이 내집단과 일치 X → 내집단에 대한 불만, 이탈

(3) 사회조직 (= 공식 조직)

- ① 특정한 과업과 목적을 추구하기 위하여 의도적으로 설립한 사회집단
- ② 구성원 간 지위, 역할, 책임이 명확
- ③ 공식적인 규범이 엄격하게 적용
- ④ 형식적이고 수단적인 인간관계의 2차 집단

(4) 비공식 조직

- ① **공식 조직 내에서**
- ② **친밀한 인간관계에** 바탕을 두고
- ③ **자발적으로** 형성된 조직

(5) 자발적 결사체: 공통의 관심, 목표 ⇨ 자발적 형성

공식조직인 경우, 글로 설명해줌

종류	결합의지	접촉방식	조직유형	지향목표	이익실현
친목집단	이익사회	1차 집단 ↑	비공식조직	친목중심	사익
이익집단	이익사회	2차 집단 ↑	공식조직	과업중심	사익
시민단체	이익사회	2차 집단 ↑	공식조직	과업중심	공익

- ★ 기본적으로 1차집단과 2차집단의 동시적 성격과 기능을 갖지만 정도의 차이가 존재한다.

(6) 벤다이어그램

사회집단 관계

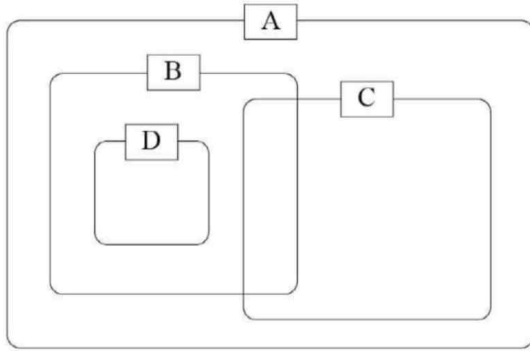

- A. 이익사회 : 아래 집단을 포함
 - B. 자발적 결사체 : 시민단체, 총동창회
 - C. 공식조직 : 군대, 회사
 - D. 비공식조직 : 회사내 축구모임
- 가족, 친족, 또래 집단 : 1차집단, 공동사회
 - 종친 : 공동사회

- 종친회 : 이익사회, 자발적 결사체
- 동호회 : 1차집단, 이익사회
- 회사, 정당, 대학교 : 2차집단, 이익사회

(7) 관료제와 탈관료제

	관료제 [소품종 다량생산]	탈관료제 [다품종 소량생산]
조직 특징	수직적 계층화, 서열화	수평적 조직
의사 소통	상의하달, 하향식 [단방향]	하의상달, 상향식 [쌍방향]
보상 방식	연공서열에 따른 보상	능력에 따른 보상
중간 관리층	중간 관리층 역할 ↑	중간 관리층 역할 ↓
문제점	① 목적전치현상: 지나친 절차 중시 ② 인간소외현상: 부품화된 인간 ③ 무사안일주의: 지나친 연공서열	종류 네트워크 조직: 수평적 소통 아메바 조직: 분할, 증식 반복 팀 조직: 일시적으로 소집

(8) 결정적 POINT

- ① 자발적 결사체, 공식조직, 비공식 조직은 모두 이익사회의 개념에 포함된다.
→ 이익사회 속에서 결정되는 것은 아니다.
- ② 공식 조직 외부에서 결정된 조직은 비공식 조직이 아니다.
ex) 6학년 2반 졸업 동기모임 카페, 직장인 당구모임, 트와이스를 사랑하는 모임 등
- ③ 지속적으로 상호작용하지 않는 성격의 집단은 사회집단에 속할 수 없다.
ex) 원전 폐지 촉구 집회, 지하철 승객들의 모임 등

09. 문화의 의미와 속성

(1) 문화의 의미

좁은 의미	고상하고 세련된 것 → 문화를 평가의 대상으로 규정함 [문화 절대주의]
넓은 의미	인간의 모든 사회적 양식 → 문화를 이해의 대상으로 규정 [문화 상대주의]

★ 문화 □□ : 좁은 의미

★ □□ 문화: 넓은 의미

(2) 문화적 요소

① 물질문화: 인공물, 기술, 의식주를 비롯한 인간의 적응 수단으로서 성격이 강한 문화

② 비물질문화: 사회적 행동 양식을 규정하는 문화로 제도 문화와 관념 문화로 구성됨

★ 일반적으로 비물질문화가 물질문화에 비해 변동속도가 느림 [비물질 < 물질]

(3) 잘못된 태도

① 자문화 중심주의: 국수주의 / 타문화에 대한 부정 / 국제적 고립 자초

② 문화 상대주의: 타문화에 대한 지나친 숭배 / 자기 문화의 주체성 상실 우려

③ 극단적 문화 상대주의: 인류 문화의 보편적 가치를 부정하거나 망각하는 태도

(4) 문화 연구의 여러 관점

총체론적	전체적인 맥락속에서 다른 문화 요소들의 상호 관련성까지 이해하려는 태도
비교론적	다양성과 보편성을 발견하고 “자기문화”에 대해 객관적, 비판적인 태도
상대론적	“내부자에 관점”에서 그 사회의 독특한 맥락을 객관적으로 이해하려는 태도

(5) 문화의 5속성

학습성	문화는 인위적이며 유전적, 선천적이지 않은 후천적으로 학습되는 것임
공유성	내부적 예측 가능성, 외부적 구별가능성을 통해 타 사회와 경계를 명확히 함
축적성	상징과 매체를 통해 저장, 발전, 전승함
변동성	문화는 고정불변하지 않고 문화적 특성이 생성하고 소멸함 (발전 or 퇴보)
총체성	문화는 각 요소와 관련을 맺고 전체적 통합성을 가지며 연쇄적으로 변동함

(6) 전체문화와 하위문화

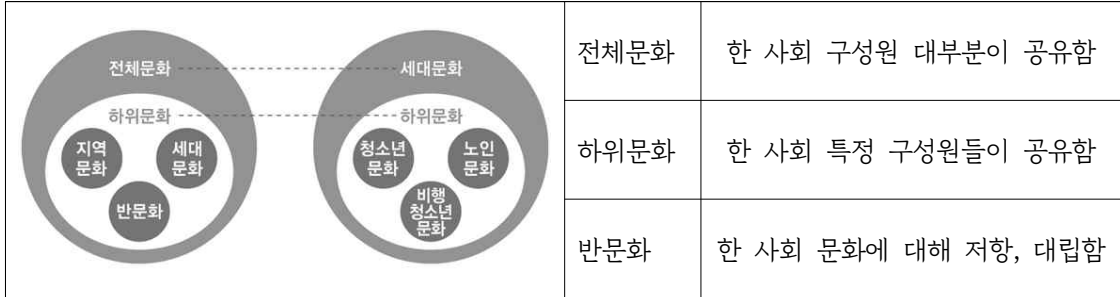

- ★ 하위문화의 총합은 전체문화가 아님
- ★ 반문화는 지배집단에 이해서 일탈로 정해지기도 함
- ★ 반문화의 특징이 곧 사회문화의 특징임

10. 문화변동의 원인과 양상

(1) 문화 변동의 원인과 양상

요인		양상	결과			
내재적	발견	내재적 변동	$A+B = A+B$	$A+B = B$	$A=B = C$	$A+B = A$
	발명					
외재적	직접	강제적 문화 접변	문화 공존	문화 동화	문화 융합	반동 복고
	간접					
	자극	자발적 문화 접변	정체성 유지	정체성 상실	정체성은 유지	정체성만 유지

(2) 문화 변동에 따른 문제

- ① 문화 지체: 일반적으로 물질문화에 비해 빠른 비물질문화의 변동이 느려 발생하는 현상
- ② 기술 지체: 특수적으로 비물질문화 보다 빠른 물질문화의 변동이 느려 발생하는 현상

(3) 결정적 POINT

- ① (직접 or 간접) 전파 → (강제적 or 자발적) 접변 → 문화 변동 (공존 / 동화 / 융합 / 복고)
- ② 다문화 사회의 경우 문화 동화와 복고보다는 문화 공존과 융합을 추구하는 흐름이 일반적임
- ③ 식민지라고 해서 모두 강제적 접변이라고 볼 수는 없음
- ④ 자국 내에서 아이디어를 얻어서 발명한 것은 자극 전파의 사례가 아님
→ 타국의 아이디어에서 자극받아야 자극 전파임

11. 계층화 관련 이론과 관점

(1) 계급이론과 계층이론

	계급론 (칼 마르크스)	계층론 (막스 베버)
정의	계급은 생산수단의 소유 여부에 따라 나누어진 집단	계층은 다양한 희소가치에 의해 연속적으로 서열화 된 복합적 위치
기준	생산 수단의 소유 여부	계급, 위신, 권력상의 위치
계급 및 계층	지배계급 / 피지배계급	상층, 중층, 하층 ⇨ 더욱 세분화 가능
특징	① 경제 결정론 경제적 차이 ⇨ 사회적, 정치적 차이 ② 불연속적, 이분법적, 연대의식 ↑ ③ 갈등 및 대립 관계 = 원동력 ④ 사회 이동 가능성 ↓	① 지위 불일치 현상 경제적 차이 ⇨ 결정적 요인은 아님 ② 연속적, 복합적 성격, 연대의식 ↓ ③ 계층 간 관계적 의미는 없음 ④ 사회 이동 가능성 ↑
공통점	경제적 요인이 작용함	

(2) 결정적 POINT

- ① 계층이론은 계층화 현상을 근본적으로 해결할 필요가 없다고 주장
- ② 계층이론은 계층을 사회집단이 아닌 범주적 개념으로 봄
- ③ 계층이론과 계급이론 모두 생산수단의 소유 상태가 경제적 불평등의 원인이라고 봄
- ④ 계급이론은 구조적 이동을 통해서, 계층이론은 개인적 이동을 강조한다.

12. 빈곤문제와 사회적 소수자

(1) 사회적 소수자의 의미

- ① 신체적 문화적 특징 때문에 다른 성원들로부터 불평등한 처우를 받으며 차별받는 사람
- ② 구성원의 수가 기준인 것은 아니며, 단순한 사회적 약자와 구별되는 개념
- ③ 소수자에 대한 규정은 시대와 장소에 따라 상대적인 것

(2) 사회적 소수자의 특징

- ① 구별 가능성: 신체 또는 문화적으로 다른 집단과 구별되는 뚜렷한 특징이 있음
- ② 권력의 열세: 정치, 경제, 사회적 권력에서 열세에 있음
- ③ 사회적 차별: 그 집단 구성원이라는 이유만으로 사회적 차별의 대상이 됨
- ④ 집단 정체성: 자신이 차별받는 집단의 구성원이라는 점을 느껴야 함

(3) 절대적 빈곤

- ① 최저생활 유지에 필요한 자원이나 생계비가 절대적으로 부족한 상태
- ② 조작적 정의: **최저 생계비 미만**의 소득을 얻는 가구의 비율
- ③ 해결책: 경제성장 / 빈곤층에 대한 공공부조 확대

(4) 상대적 빈곤

- ① 빈부격차로 인해 다른 가계들에 비해 상대적으로 소득이 낮은 상태
- ② 조작적 정의: **중위소득 가구 소득의 50% 미만**의 소득을 얻는 가구의 비율
- ③ 해결책: 시장의 공정한 분배 / 소득 재분배 정책

13. 복지제도의 이해

(1) 우리나라의 복지제도

① 금전적 복지제도 [사회 보험 / 공공 부조]

	사회 보험	공공 부조
목적	소득의 중단, 상실의 불안 해소	최소한의 생존 보장
성격	사전 예방적	사후 처방적
대상	모든 국민이 강제 의무 가입 (보편적)	생활 무능력자 (선별적 복지)
재산 조사	보험료 산출을 위해서 (생산적 복지)	수혜자를 선별하기 위해 (시혜적 복지)
부담	피보험자, 기업주, 국가 (능력별 부담)	전액 국가재정 (납세자 부담)
소득 재분배	소득 재분배 효과가 있음	소득 재분배 효과가 더 큼
민간단체	민간단체에서 복지 제공이 불가능함	

② 비금전적 복지제도 [사회 서비스 제도]

	사회 서비스 제도
성격	사전 예방적, 사후 처방적 성격을 모두 가짐
대상	모든 국민이 자율적으로 가입할 수 있음
재산 조사	하지 않음
부담	서비스 이용료를 수혜자가 일부 또는 전액 부담함
소득 재분배	소득 재분배 효과가 없음
민간단체	민간단체에서 복지 제공이 가능함

(2) 복지제도의 종류

사회 보험	국민 연금	소득 有 모든 국민 ⇨ 연금 보험료 ⇨ 사망 시 지급
	건강 보험	국민 건강 보호 ⇨ 보험료 ⇨ 질병 치료 시 지급
	고용 보험	꾸준히 구직 활동 ⇨ 실업 ⇨ 실업 급여 지급
	산업 재해 보상 보험	업무상 사유에 따른 부상 ⇨ 질병, 장애 및 사망 보상
	노인 장기 요양 보험	노령이나 노인성 질병 ⇨ 장기 요양 급여 제공
공공 부조	국민 기초 생활 보장	일정한 소득 이하의 빈곤 가구 ⇨ 생활 급여 제공
	의료 급여	국민 기초 생활 보장 제도의 수급자 중 일부에게 제공
	기초 연금	만 65세 이상 노인 중 일정 소득 이하 ⇨ 생활자금 제공
	장애인 연금	중증 장애인의 근로 능력 상실 ⇨ 매월 일정 연금 지급

14. 사회 제도의 이해

(1) 사회 제도의 특성

- ① 목적성: 특정 사회적 필요성 충족을 위해 인위적으로 형성
- ② 구속성: 위반 시 비난이나 처벌을 받음
- ③ 지속성: 한 번 형성된 관습은 쉽게 변하지 않음
- ④ 변동성: 시대와 상황에 따라 내용과 형식이 변화함
- ⑤ 안정성: 구조화된 행동을 하게 함으로써 안정된 사회관계를 유지시킴
- ⑥ 총체성: 모든 사회제도 간에는 연관성과 상호 의존적 관계가 성립함

(2) 가족 제도의 특성

구분		구성
핵가족	1세대 가구	부부
	2세대 가구	부부 (한 부모) + 미혼 자녀
확대가족		부부 (한 부모) + 기혼 자녀
	3세대 이상	부모 + 미혼 자녀 + 기혼 OR 미혼 자녀 + ~

- ★ 형제가족, 친족 가족, 비혈연 가족, 조손 가족은 직계 가족으로 분류하지 않음
- ★ 1세대 부부 중 한명이 죽거나 자취하는 1인 가구는 가족으로 분류하지 않음

(3) 교육의 기회 균등

접근 기회의 평등	① 성별, 경제력, 신체 조건 등에 차별 없이 동등한 교육기회 보장 ② 근대 이후: 대중 교육이 공교육 체제를 통해 확립 ⇨ 보장 시작 ③ 현대 사회: 무상 교육 확대, 교육 환경의 접근에 대한 평등
교육 결과의 평등	① 접근 기회 평등 보장 ⇨ 여전히 불합리한 이유로 격차 발생 ② 현대 사회: 적극적인 교육 평등 정책 추구

(4) 사회 제도에 관한 관점

① 가족 문제에 대한 관점

기능론적 관점	갈등론적 관점
가족의 기능이 원활하지 못한 상태 (역기능적) 가족의 정상적인 역할과 태도를 사회화시킴	남성 지배적인 불평등한 구조 (가부장제) 필연적, 자연적 문제 ⇨ 가부장제 타파

② 교육제도에 대한 관점

기능론적 관점 (귀속 지위 < 성취 지위)	갈등론적 관점 (귀속 지위 > 성취지위)
인재를 적재적소에 배치함 다음 세대로 문화를 전승해 사회 유지에 기여	지배층의 논리를 내면화, 정당화시킴 사회적 불평등의 심화를 강조함

③ 종교 제도에 대한 관점

기능론적 관점 (종교 갈등 설명 어려움)	갈등론적 관점 (사회 질서 유지 설명 어려움)
사회 규범의 기능, 사회 정화 기능 사회를 통합시킴 사회 유지를 시키는 데 긍정적이다.	사회 변혁 방해 지배와 착취의 체제를 정당화 사회 유지를 시키는 데 부정적이다.

15. 대중매체와 정보화 사회

(1) 대중매체

	인쇄 매체	음성 매체	영상 매체	뉴미디어 매체
성격	시각	청각	시청각	시청각
종류	신문, 책	라디오, 음반	TV (동시성 ↑)	인터넷, SNS
장점	심층적	저비용, 속도 ↑	신속, 생동감 ↑	상시적, 비동시적 정보 수용
단점	전달 속도 ↓	생동감 ↓	상시적 수용 X	정확성 ↓

16. 사회 변동 이론과 근대화 과정

(1) 사회 변동에 대한 관점

기능론 (급격한 사회 변동 설명 어려움)	갈등론 (사회 질서 유지 설명 어려움)
부정적, 일시적 현상 원인은 사회 외부에 존재	긍정적, 필연적 현상 원인은 지배 계급에 존재

(2) 사회 변동의 요인에 대한 관점

사회변동의 주요 원인			
기술의 진보 (기술 결정론)	생산력의 발달 (경제)	⇒	정치, 이념적 변화 (비경제)
정신적 요인 (문화 결정론)	의식의 발달 (비경제)	⇒	경제 정치변화 (경제)

(3) 사회 변동의 방향에 대한 관점

	형태	특징	
진화론	→	사회변화 = 진보 (긍정적) 서구 중심적 단선화 이론 = 서구 제국주의 침략 정당화	방향이 있다 양상이 있다 반복된 양상
순환론	○	발전과 퇴보의 반복 (긍정, 부정X) 중단기적 사회변동 설명X 미래 대안에 적합X 불가사의함 강조 (비과학적)	방향이 없다 양상이 있다 반복된 양상

(4) 여러 나라의 근대화 과정

	근대화 과정
서구 선진국	시민 주도적 근대화 (상향식) 시민혁명 (민주주의) ⇨ 산업혁명 (산업화) ⇨ 정보혁명 (개인주의)
후발 선진국	국가 주도적 근대화 (하향식) 전체주의, 산업화
개발 도상국	권위주의적 정부 주도 근대화 (하향식) 2차 세계 대전 이후 빈곤 탈출을 위한 급격한 속도의 근대화 (문화 지체)

(5) 제 3세계 근대화에 대한 상반된 이론

	근대화론	종속적 발전론
토대	진화론	갈등론
내용	근대화 = 서구화 빈곤의 원인 = 내부의 미개한 관습 미발전 상태의 제 3세계의 국가들 서구가 이룩한 보편적 과정을 따라야 함	서구화 = 선진 자본에 의한 종속 빈곤의 원인 = 외부 의 착취와 억압 저발전 상태의 주변부 제 3세계의 국가들 중심부 선진국의 수탈에서 벗어나 독자적 발전 모델 모색 해야함
비판	서구 백인 중심의 사고 방식 서구 제국주의의 식민 지배 정당화 서구화를 따른 남미, 아시아, 아프리카의 지속적 빈곤에 대해 설명하기 어려움	저발전 국가 내부의 문제점을 간과 사회주의에도 종속과 저발전에 존재 신흥 공업국들의 서구식 근대화로 인한 높은 경제적 성장을 설명하기 어려움

(6) 농업 사회 VS 산업 사회 VS 정보 사회

	비중이 크다	⇔	비중이 작다
확대 가족의 비중 (↔핵가족)	농업		산업
비대면적 의사소통 (↔면대면)	정보		산업
소품종 다량생산 비중	산업		정보
다품종 소량생산 비중	정보		산업
직업 동질성 정도 (↔ 이질성)	농업		정보
가정과 일터 분리 정도(↔ 통합)	산업		정보 (원격 근무)
정보 이용의 공간적 제약	농업		산업
의사 결정의 분권화	정보		산업
지식 산업의 부가 가치 총량	정보		산업
3차 산업 비중	정보		산업
사회의 다원화	정보		산업
사회 변동 속도	정보		산업